

Elaboração:

Seta

Serviços Técnicos e Arquitetônicos

Proprietário:



ICÓ
CIDADE FELIZ

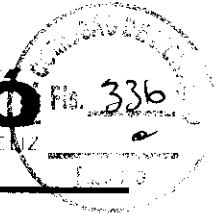

6

SERVIÇOS FINAIS

6.1	SEINFRA	C3447	LIMPEZA DE PISO EM ÁREA URBANIZADA
-----	---------	-------	------------------------------------

5 – CONSIDERAÇÕES GERAIS

Projetos: Todos os projetos necessários à execução dos serviços serão fornecidos pela Prefeitura Municipal e quaisquer dúvidas posteriores deverão ser esclarecidas com a fiscalização. A execução da presente edificação deverá obedecer integralmente e rigorosamente aos projetos e especificações, que serão entregues ao construtor constando todas as características necessárias a perfeita execução dos serviços.

Normas técnicas: São parte integrante deste caderno de encargos, independentemente de transcrição, todas as normas (NBRs) da Associação Brasileira de Normas Técnicas (ABNT), especificações do INMETRO, bem como as Normas do DNIT e DER/CE, que tenham relação com os serviços objeto do contrato.

Fonte dos Preços Utilizados: Para o orçamento do Projeto foi utilizado a tabela do Sistema Nacional de Pesquisa de Custos e Índices da Construção Civil – SINAPI.

BDI Utilizado: Conforme exposto anteriormente nos orçamentos e na composição de BDI exposta de acordo com Acórdão TCU 325/2007 a Prefeitura Municipal adota um BDI de acordo com Planilha em anexo.

Execução dos Serviços: O contratado deverá dar início aos serviços e obras dentro do prazo pré-estabelecido no contrato conforme a data da Ordem de Serviço expedida pela Prefeitura Municipal. Os serviços contratados serão executados rigorosamente de acordo com estas Especificações, os desenhos e demais elementos neles referidos.

Materiais: Todo material a ser empregado na obra será de primeira qualidade e suas especificações deverão ser respeitadas. Quaisquer modificações deverão ser autorizadas pela fiscalização. Caso julgue necessário, a Fiscalização e Supervisão poderão solicitar a apresentação de certificados de ensaios relativos a materiais a serem utilizados e o fornecimento de amostras dos mesmos.

Insumos: Todos os materiais, mão-de-obra, ferramentas e equipamentos empregados nas obras e serviços contratados, serão fornecidos pela Empreiteira. A utilização de equipamentos, aparelhos e ferramentas deverá ser apropriada a cada serviço, a critério da Fiscalização e Supervisão.

Elaboração:

» Seta

Serviços Técnicos e Arquitetônicos

Proprietário:

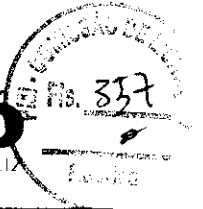

Fiscalização dos serviços: A execução da presente pavimentação deverá obedecer integralmente e rigorosamente aos projetos e especificações, que serão entregues ao construtor constando todas as características necessárias a perfeita execução dos serviços. Serão impugnados pela Fiscalização todos os trabalhos que não satisfaçam às condições contratuais.

José Hugo Almeida Pinto
Engenheiro Civil
CREA-CE Nº 061825417-0

u

Elaboração:

Seta
Serviços Técnicos e Arquitetônicos

Proprietário:



RELATÓRIO FOTOGRÁFICO

OBRA: PAVIMENTAÇÃO EM PARALELEPÍEDO DE DIVERSAS RUAS DO DISTRITO DE LIMA CAMPOS NO MUNICÍPIO DE ICÓ/CE.

RUA - 03



Av. Caixa D'água, 88
- A Definir, Icó - CE,
63435-000, Brasil
UTM
24M 505315E
9291737N

INICIO DA RUA - 03

SETA - Serviços Técnicos e Arquitetônicos

CNPJ: 22.917.861/0001-71 Endereço: RUA FRANCISCO MACIEL, 2194 CENTRO - ICÓ CEP; 63.430-000

[Handwritten marks and signatures]

Elaboração:



Serviços Técnicos e Arquitetônicos

Proprietário:



ICÓ
CIDADE FELIZ

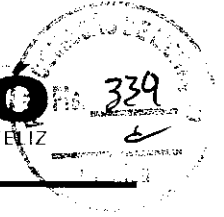

Tv. Caixa Dagua, 88
 - A Definir, Icó - CE,
 63435-000, Brasil

UTM
 24M 505382E
 9291726N

FIM DA RUA - 03

RUA - 04



LAKE ATHABASCA CANADA
 UTM
 24M 505300E
 9291770N

INICIO DA RUA - 04

SETA - Serviços Técnicos e Arquitetônicos

Handwritten marks and signatures at the bottom right of the page.

Elaboração:

Seta

Serviços Técnicos e Arquitetônicos

Proprietário:



ICÓ
CIDADE FELIZ



LAKE ATHABASCA CANADA
UTM
24M 505164E
9291822N

FIM DA RUA - 04

RUA - 05

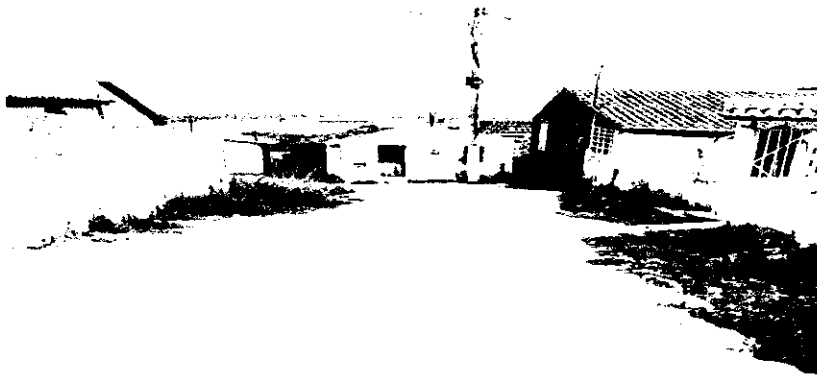

LAKE ATHABASCA CANADA
UTM
24M 505057E
9292611N

INICIO DA RUA - 05

SETA - Serviços Técnicos e Arquitetônicos

CNPJ: 22.917.861/0001-71 Endereço: RUA FRANCISCO MACIEL, 2194 CENTRO - ICÓ CEP; 63.430-000

x

R

3

u #10

Elaboração:

Seta

Serviços Técnicos e Arquitetônicos

Proprietário:



ICÓ
CIDADE FELIZ

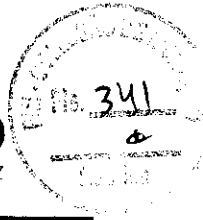

LAKE ATHABASCA CANADA
UTM
24M 504866E
9292611N

FIM DA RUA - 05

RUA - 06



LAKE ATHABASCA CANADA
UTM
24M 504934E
9292414N

INICIO DA RUA - 06

Handwritten mark resembling a stylized '2' or 'Z'

Handwritten signature or initials

Handwritten marks and signatures at the bottom right of the page

Elaboração:

Seta

Serviços Técnicos e Arquitetônicos

Proprietário:

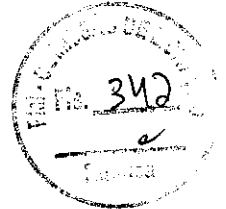

FIM DA RUA - 06

RUA - 07



INICIO DA RUA - 07

X
e

e *40*

Elaboração:

» Seta

Serviços Técnicos e Arquitetônicos

Proprietário:

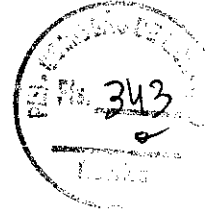

Tv. Caixa D'água, 28
A Definir, Icó - CE,
63435-000, Brasil
UTM
24M 504821E
9292557N

FIM DA RUA - 07

RUA - 08

SETA – Serviços Técnicos e Arquitetônicos

CNPJ: 22.917.861/0001-71 Endereço: RUA FRANCISCO MACIEL, 2194 CENTRO – ICÓ CEP: 63.430-000

Elaboração:



Serviços Técnicos e Arquitetônicos

Proprietário:



Iv. Caixa Dagua, 28
- A Definir, Icó - CE,
63435-000, Brasil
UTM
24M 504867E
9292539N

INICIO DA RUA - 08



LAKE ATHABASCA CANADA
UTM
24M 505320E
9292111N

FIM DA RUA - 08

RUA - 09

Handwritten marks:
A large handwritten 'p' or 'r' with a flourish.
A small handwritten '7' below it.
A signature or initials at the bottom right.

SETA - Serviços Técnicos e Arquitetônicos

CNPJ: 22.917.861/0001-71 Endereço: RUA FRANCISCO MACIEL, 2194 CENTRO - ICÓ CEP: 63.430-000

Elaboração:



Serviços Técnicos e Arquitetônicos

Proprietário:

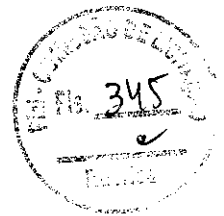

LAKE ATHABASCA CANADA
UTM
24M 505390E
9292568N

INICIO DA RUA - 09



E 505384.90
N 9292281.12

FIM DA RUA - 09

RUA - 10

SETA – Serviços Técnicos e Arquitetônicos

CNPJ: 22.917.861/0001-71 Endereço: RUA FRANCISCO MACIEL, 2194 CENTRO – ICÓ CEP; 63.430-000

Handwritten signatures and initials, including a large 'P' and a signature at the bottom right.

Elaboração:



Serviços Técnicos e Arquitetônicos

Proprietário:

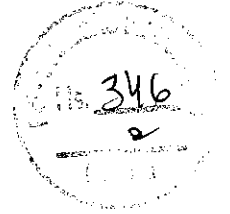

LAKE ATHABASCA CANADA
UTM
24M 505267E
9292262N

INICIO DA RUA - 10



LAKE ATHABASCA CANADA
UTM
24M 505387E
9292420N

FIM DA RUA - 10

RUA - 11

Handwritten marks: a large 'x' and a signature-like scribble.

Handwritten marks: a signature and another scribble.

Elaboração:



Serviços Técnicos e Arquitetônicos

Proprietário:



INICIO DA RUA - 11



FIM DA RUA - 11

X
e

e *JO*

Elaboração:



Serviços Técnicos e Arquitetônicos

Proprietário:



RUA - 12

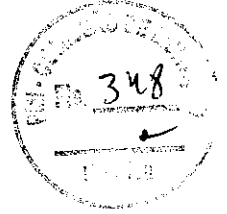

LAKE ATHABASCA CANADA
UTM
24M 505388E
9292327N

INICIO DA RUA - 12



LAKE ATHABASCA CANADA
UTM
24M 505258E
9292109N

FIM DA RUA - 12

RUA - 13

Handwritten signatures and initials, including a large 'd' and a signature at the bottom right.

Elaboração:

Seta

Serviços Técnicos e Arquitetônicos

Proprietário:

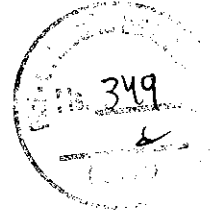

LAKE ATHABASCA CANADA
UTM
24M 505056E
9292611N

INICIO DA RUA - 13

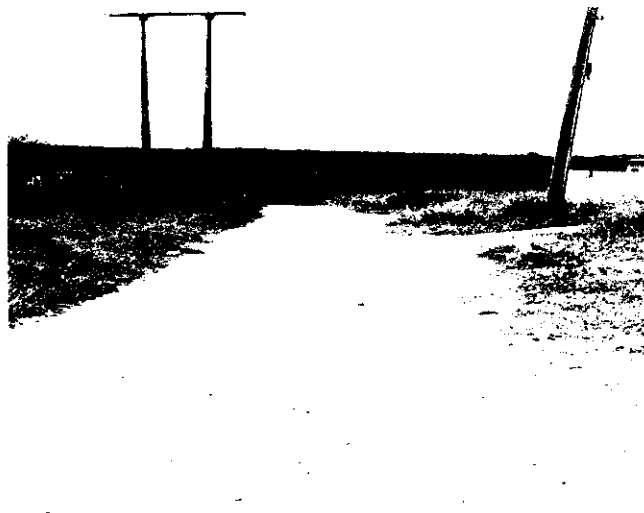

LAKE ATHABASCA CANADA
UTM
24M 505416E
9291922N

FIM DA RUA - 13

RUA - 14

SETA - Serviços Técnicos e Arquitetônicos

CNPJ: 22.917.861/0001-71 Endereço: RUA FRANCISCO MACIEL, 2194 CENTRO - ICÓ CEP: 63.430-000

Handwritten signatures and marks

Elaboração:

Seta

Serviços Técnicos e Arquitetônicos

Proprietário:

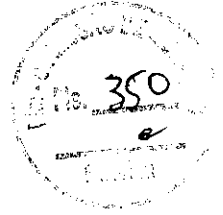

LAKE ATHABASCA CANADA
UTM
24M 50539 1E
9292 154N

INICIO DA RUA - 14



LAKE ATHABASCA CANADA
UTM
24M 50535 1E
9292 182N

FIM DA RUA - 14

Handwritten signatures and initials.

SETA – Serviços Técnicos e Arquitetônicos

CNPJ: 22.917.861/0001-71 Endereço: RUA FRANCISCO MACIEL, 2194 CENTRO – ICÓ CEP; 63.430-000

Handwritten signatures and initials.

Elaboração:

Seta

Serviços Técnicos e Arquitetônicos

Proprietário:



RUA - 15



Tv. Caixa Dagua, 88
A Definir, ICÓ - CF,
63435-000, Brasil
UTM
24M 505497E
9291524N

INICIO DA RUA - 15

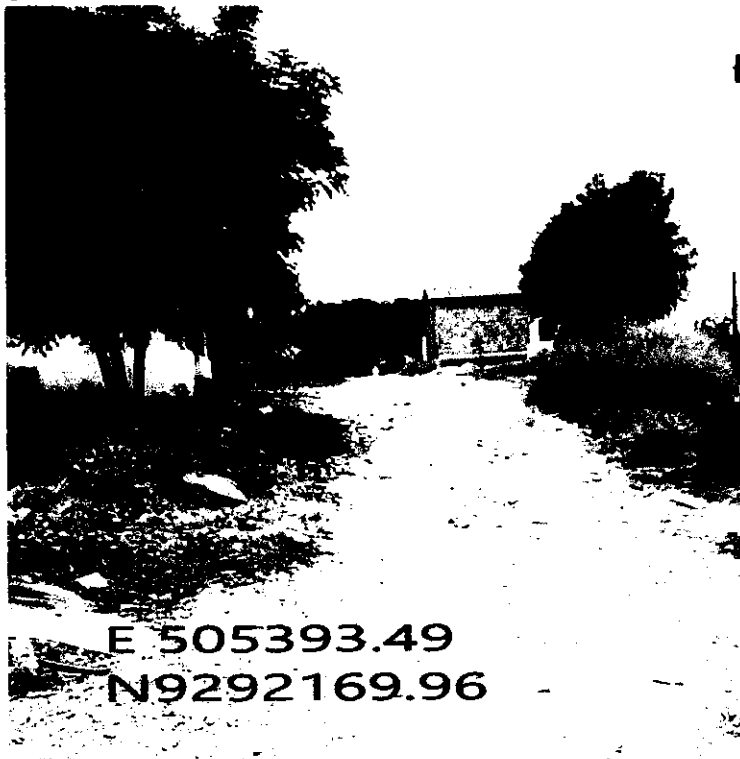

E 505393.49
N9292169.96

FIM DA RUA - 15

SETA - Serviços Técnicos e Arquitetônicos

CNPJ: 22.917.861/0001-71 Endereço: RUA FRANCISCO MACIEL, 2194 CENTRO - ICÓ CEP; 63.430-000

[Handwritten signatures and marks]

Elaboração:

Seta

Serviços Técnicos e Arquitetônicos

Proprietário:



RUA - 16



LAKE ATHABASCA CANADA
UTM
24M 505374E
9292067N

INICIO DA RUA - 16



FIM DA RUA - 16

SETA - Serviços Técnicos e Arquitetônicos

CNPJ: 22.917.861/0001-71 Endereço: RUA FRANCISCO MACIEL, 2194 CENTRO - ICÓ CEP; 63.430-000

[Handwritten signatures and initials]

Elaboração:

Seta

Serviços Técnicos e Arquitetônicos

Proprietário:

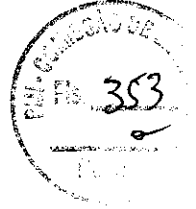

RUA - 17



LAKE ATHABASCA CANADA
UTM
24M 505 175E
9292 110N

INICIO DA RUA - 17

[Handwritten signature]

[Handwritten signature]

Elaboração:

Seta

Serviços Técnicos e Arquitetônicos

Proprietário:

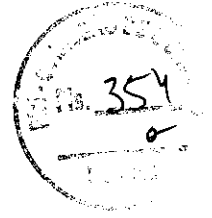
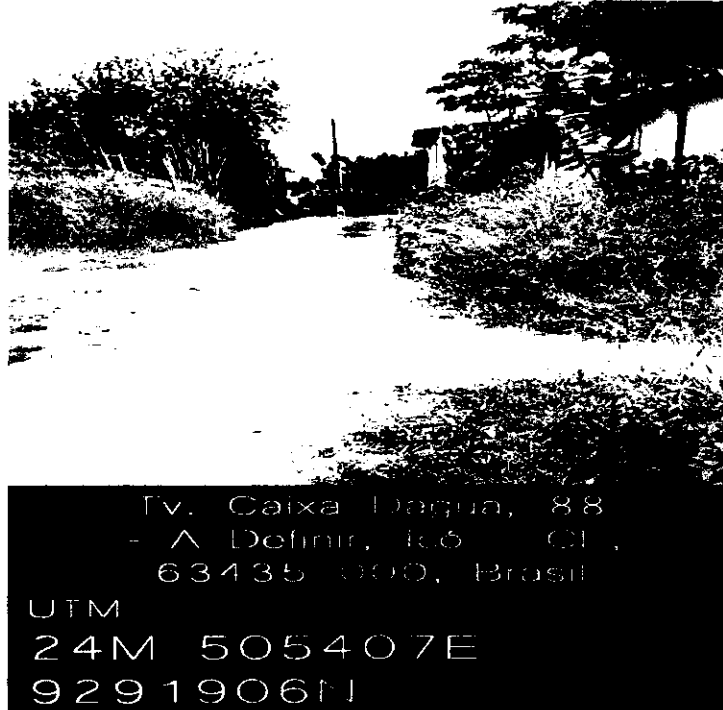

FIM DA RUA - 17

RUA - 18

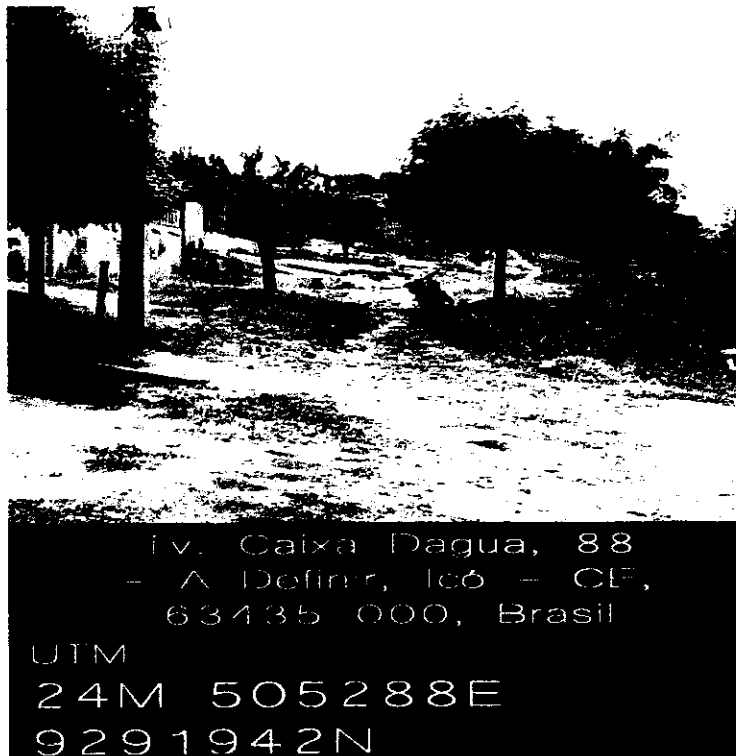

[Handwritten signature]

17

SETA - Serviços Técnicos e Arquitetônicos

CNPJ: 22.917.861/0001-71 Endereço: RUA FRANCISCO MACIEL, 2194 CENTRO - ICÓ CEP: 63.430-000

[Handwritten signature]

Elaboração:



Serviços Técnicos e Arquitetônicos

Proprietário:



INICIO DA RUA - 18

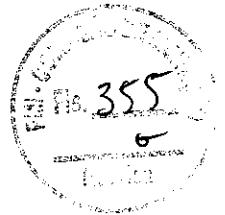

Av. Caixa D'agua, 88
 A Definir, ICÓ - CE,
 63435-000, Brasil
 UTM
 24M 505374E
 9291925N

FIM DA RUA - 18

RUA - 19



LAKE ATHABASCA CANADA
 UTM
 24M 505230E
 9291977N

INICIO DA RUA - 19

[Handwritten signature and mark]

[Handwritten signature and mark]

Elaboração:

Seta

Serviços Técnicos e Arquitetônicos

Proprietário:



LAKE ATHABASCA CANADA
UTM
24M 505137E
9291813N

FIM DA RUA – 19

RUA – 20

[Handwritten signature]

19

SETA – Serviços Técnicos e Arquitetônicos

CNPJ: 22.917.861/0001-71 Endereço: RUA FRANCISCO MACIEL, 2194 CENTRO – ICÓ CEP: 63.430-000

[Handwritten initials]

Elaboração:

Seta

Serviços Técnicos e Arquitetônicos

Proprietário:



LAKE ATHABASCA CANADA
UTM
24M 505308E
9292718N

INICIO DA RUA - 20



R. Caixa D'agua, 211
A Definir, Icó - CE,
63435-000, Brasil
UTM
24M 505119E
9292649N

FIM DA RUA - 20

José Hugo Almeida Pinto
Engenheiro Civil
CREA-CE Nº 061825417-0

[Handwritten signature]

[Handwritten mark]

Elaboração:



Serviços Técnicos e Arquitetônicos

Proprietário:



RUA - 21

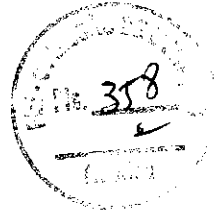

LAKE ATHABASCA CANADA
UTM
24M 505 130E
9292588N

INICIO DA RUA - 21



LAKE ATHABASCA CANADA
UTM
24M 505 122E
9292587N

FIM DA RUA - 21

RUA - 22

Handwritten signature
José Hugo Almeida Pinto
Engenheiro Civil
CREA-CE Nº 061825417-0

Handwritten signature

Handwritten mark

Elaboração:



Serviços Técnicos e Arquitetônicos

Proprietário:



LAKE ATHABASCA CANADA
UTM
24M 504964F
9292501N

INICIO DA RUA - 22



LAKE ATHABASCA CANADA
UTM
24M 505087E
9292621N

FIM DA RUA - 22

[Handwritten signature]
José Hugo Almeida Pinto
Engenheiro Civil
CREA-CE Nº 061825417-0

[Handwritten mark]

PLANILHA ORÇAMENTÁRIA



OBRA: REALIZAÇÃO DE OBRAS DE PAVIMENTAÇÃO EM PARALELEPÍEDO EM DIVERSAS RUAS NO DISTRITO DE LIMA CAMPOS, MUNICÍPIO DE ICÓ-CE.

LOCAL: DIVERSAS RUAS DO DISTRITO DE LIMA CAMPOS, ICÓ-CE.

CLIENTE: PREFEITURA MUNICIPAL DE ICÓ-CEARA

DATA: 18/05/2022 **BDI:** 20,73%

FONTE: SEINFRA **VERSÃO:** 027 SEM DESONERAÇÃO **HORA:** 112,76% **MES:** 71,07% **DATA REF.:** 09/2021

COMPOSIÇÕES PRÓPRIAS

ITEM	CÓDIGO	DESCRIÇÃO	FONTE	UNIDADE	QTD	VALOR UNITÁRIO R\$		PREÇO TOTAL R\$
						SEM BDI	COM BDI	
1 INSTALAÇÃO DA OBRA								
1.1	C1937	PLACAS PADRÃO DE OBRA	SEINFRA	M2	10,00	154,65	32,06	186,71
2 SERVIÇOS PRELIMINARES								
2.1	C2872	LOCAÇÃO DA OBRA COM AUXÍLIO TOPOGRÁFICO (ÁREA >5000 M2)	SEINFRA	HA	1,99	520,50	107,90	628,40
3 PAVIMENTAÇÃO DA RUA								
3.1	C3233	REGULARIZAÇÃO DO SUB-LEITO	SEINFRA	M2	18.939,04	2,20	0,46	2,66
3.2	C0366	BANQUETA/ MEIO FIO DE CONCRETO P/ VIAS URBANAS (1,00x0,35x0,15m)	SEINFRA	M	8.283,31	55,42	11,49	66,91
3.3	C1266	ESCAVAÇÃO MANUAL CAMPO ABERTO EM TERRA ATÉ 2M	SEINFRA	M3	331,33	50,22	10,41	60,63
3.4	C0836	CONCRETO NÃO ESTRUTURAL PREPARO MANUAL	SEINFRA	M3	331,33	420,70	87,21	507,91
3.5	C2893	PAVIMENTAÇÃO EM PARALELEPÍEDO C/ REJUNTAMENTO (AGREGADO ADQUIRIDO)	SEINFRA	M2	15.690,07	65,97	13,68	79,65
4 SERVIÇOS FINAIS								
4.1	C3447	LIMPEZA DE PISO EM ÁREA URBANIZADA	SEINFRA	M2	18.939,04	1,29	0,27	1,56
5 ADMINISTRAÇÃO DA OBRA								
5.1	COMP-9	ADMISTRAÇÃO DA OBRA	PRÓPRIA	%	100,00	569,84	118,13	687,97
						VALOR BDI TOTAL:		368.322,86
						VALOR ORÇAMENTO:		1.775.776,38
						VALOR TOTAL:		2.144.099,24

Dois Milhões Cento e Quarenta e Quatro Mil Noventa e Nove reais e Nove e Quatro centavos

José Hugo Almeida Pinto
 Engenheiro Civil
 CREA/CE N° 061823417-0

C

re

R

MEMÓRIAS DE CÁLCULO						
	OBRA:	REALIZAÇÃO DE OBRAS DE PAVIMENTAÇÃO EM PARALELEPIEDO EM DIVERSAS RUAS NO DISTRITO DE LIMA CAMPOS, MUNICÍPIO DE ICÓ-CE.	DATA: 18/05/2022	BDI: 20,73%		
	LOCAL:	DIVERSAS RUAS DO DISTRITO DE LIMA CAMPOS, ICÓ-CE.	FONTE	VERBAO		
	CLIENTE:	PREFEITURA MUNICIPAL DE ICÓ-CEARÁ	SEINFRA	HORA	MES	
			027 SEM DESONERAÇÃO	112,76%	71,07%	05/2021
			COMPOSIÇÕES PRÓPRIAS	0,00%	0,00%	

1. INSTALAÇÃO DA OBRA

1.1. C1937 - PLACAS PADRÃO DE OBRA (M2)

	H	L	QTD
PLACAS PADRÃO DE OBRA EM CHAPA DE AÇO GALVANIZADA ESP 0.3MM (L * H)	4,0000000000000000	2,5000000000000000	10,000000
	0	0	10,000000

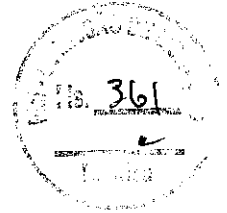

2. SERVIÇOS PRELIMINARES

2.1. C2872 - LOCAÇÃO DA OBRA COM AUXÍLIO TOPOGRÁFICO (ÁREA >5000 M2) (HA)

	HA	M2	QTD
-RUA 03- ESTACA N° 0 - ESTACA 2+07,48 (M2/HA)	10,000,000000000000000000	214,570000000000000000	0,021457
-RUA 04- ESTACA N° 0 - ESTACA 9+18,84 (M2/HA)	10,000,000000000000000000	1,013,530000000000000000	0,101353
-RUA 05- ESTACA N° 0 - ESTACA 14 (M2/HA)	10,000,000000000000000000	1,400,000000000000000000	0,140000
-RUA 06- ESTACA N° 0 - ESTACA 8+1,41 (M2/HA)	10,000,000000000000000000	645,640000000000000000	0,064564
-RUA 07- ESTACA N° 0 - ESTACA 3+9,02 (M2/HA)	10,000,000000000000000000	414,120000000000000000	0,041412
-RUA 08- ESTACA N° 0 - ESTACA 11+11,60 (M2/HA)	10,000,000000000000000000	889,220000000000000000	0,088922
-RUA 09- ESTACA N° 0 - ESTACA 13+12,13 (M2/HA)	10,000,000000000000000000	816,390000000000000000	0,081639
-RUA 10- ESTACA N° 0 - ESTACA 11+01,40 (M2/HA)	10,000,000000000000000000	1,328,400000000000000000	0,132840
-RUA 11- ESTACA N° 0 - ESTACA 7+04,76 (M2/HA)	10,000,000000000000000000	579,040000000000000000	0,057904
-RUA 12- ESTACA N° 0 - ESTACA 1+02,62 PERFIL 1 (M2/HA)	10,000,000000000000000000	135,720000000000000000	0,013572
-RUA 12- ESTACA N° 0 - ESTACA 12+03,66 PERFIL 2 (M2/HA)	10,000,000000000000000000	974,640000000000000000	0,097464
-RUA 13- ESTACA N° 0 - ESTACA 2+03,45 (M2/HA)	10,000,000000000000000000	217,250000000000000000	0,021725
-RUA 14- ESTACA N° 0 - ESTACA 2+06,47 (M2/HA)	10,000,000000000000000000	158,000000000000000000	0,015800
-RUA 15- ESTACA N° 0 - ESTACA N°32+00 (M2/HA)	10,000,000000000000000000	2,560,000000000000000000	0,256000
-RUA 16- ESTACA N° 0 - ESTACA N° 6+2,75 (M2/HA)	10,000,000000000000000000	719,870000000000000000	0,071987
-RUA 17- ESTACA N° 0 - ESTACA N° 16+1,34 (M2/HA)	10,000,000000000000000000	1,459,410000000000000000	0,145941
-RUA 18- ESTACA N° 0 - ESTACA N°6+1,29 (M2/HA)	10,000,000000000000000000	485,160000000000000000	0,048516
-RUA 19- ESTACA N° 0 - ESTACA N° 9+7,51 (M2/HA)	10,000,000000000000000000	888,850000000000000000	0,088885
-RUA 20- ESTACA N° 0 - ESTACA N° 17+15,71 (M2/HA)	10,000,000000000000000000	1,981,130000000000000000	0,198113
-RUA 21 ESTACA N°0- ESTACA N° 3+11,41 (M2/HA)	10,000,000000000000000000	265,980000000000000000	0,026598
-RUA 22 ESTACA N° 0 - ESTACA N° 16+18,23 (M2/HA)	10,000,000000000000000000	1,792,120000000000000000	0,179212
			1,893904

3. PAVIMENTAÇÃO DA RUA

3.1. C3233 - REGULARIZAÇÃO DO SUB-LEITO (M2)

	EXTENSÃO	LARG	QTD
-RUA 03- ESTACA N° 0 - ESTACA 0+09,10 (EXTENSÃO*LARG)	9,1000000000000000000000	4,6000000000000000000000	41,880000
-RUA 03- ESTACA N° 0+09,10 - ESTACA 2+07,48 (EXTENSÃO*LARG)	38,3800000000000000000000	4,5000000000000000000000	172,710000
-RUA 04- ESTACA N° 0 - ESTACA 6+3,10 (EXTENSÃO*LARG)	123,1000000000000000000000	5,5000000000000000000000	677,050000
-RUA 04- ESTACA N°6+03,10 - ESTACA 6+17,05 (EXTENSÃO*LARG)	13,9500000000000000000000	4,6000000000000000000000	64,170000



MEMÓRIAS DE CÁLCULO

OBRA:	REALIZAÇÃO DE OBRAS DE PAVIMENTAÇÃO EM PARALELEPIPEDO EM DIVERSAS RUAS NO DISTRITO DE LIMA CAMPOS, MUNICÍPIO DE ICÓ-CE.	DATA: 18/05/2022	BDI: 20,73%			
LOCAL:	DIVERSAS RUAS DO DISTRITO DE LIMA CAMPOS, ICÓ-CE.	FONTE	VERSÃO	HORA	MES	REF.
CLIENTE:	PREFEITURA MUNICIPAL DE ICÓ-CEARÁ	SEINFRA	027 SEM DESONERAÇÃO	112,76%	71,07%	05/2021
			COMPOSIÇÕES PRÓPRIAS	0,00%	0,00%	

		EXTENSÃO	LARG	QTD
-RUA 04- ESTACA N°6+17,05 - ESTACA 7+11,61	(EXTENSÃO*LARG)	14,5600000000 00	3,7000000000 0	53,870000
-RUA 04- ESTACA N°7+11,61 - ESTACA 8+06,27	(EXTENSÃO*LARG)	14,6600000000 00	5,5000000000 0	80,630000
-RUA 04- ESTACA N° 8+06,27 - ESTACA 9+01,32	(EXTENSÃO*LARG)	15,0500000000 00	4,5000000000 0	67,730000
-RUA 04- ESTACA N° 9+01,32 - ESTACA 9+18,84	(EXTENSÃO*LARG)	17,5200000000 00	4,0000000000 0	70,080000
-RUA 05- ESTACA N° 0 - ESTACA 14	(EXTENSÃO*LARG)	280,0000000000 000	5,0000000000 0	1.400,000000
-RUA 06- ESTACA N° 0 - ESTACA 8+1,41	(EXTENSÃO*LARG)	161,4100000000 000	4,0000000000 0	645,640000
-RUA 07- ESTACA N° 0 - ESTACA 3+9,02	(EXTENSÃO*LARG)	69,0200000000 00	6,0000000000 0	414,120000
-RUA 08- ESTACA N° 0 - ESTACA 9+11,53	(EXTENSÃO*LARG)	191,5300000000 000	4,0000000000 0	766,120000
-RUA 08- ESTACA N° 9+11,53 - ESTACA 9+17,31	(EXTENSÃO*LARG)	5,7800000000 0	3,5000000000 0	20,230000
-RUA 08- ESTACA N° 9+17,31 - ESTACA 11+11,60	(EXTENSÃO*LARG)	34,2900000000 00	3,0000000000 0	102,870000
-RUA 09- ESTACA N° 0 - ESTACA 13+12,13	(EXTENSÃO*LARG)	272,1300000000 000	3,0000000000 0	816,390000
-RUA 10- ESTACA N° 0 - ESTACA 11+01,40	(EXTENSÃO*LARG)	221,4000000000 000	6,0000000000 0	1.328,400000
-RUA 11- ESTACA N° 0 - ESTACA 7+04,76	(EXTENSÃO*LARG)	144,7600000000 000	4,0000000000 0	579,040000
-RUA 12- ESTACA N° 0 - ESTACA 1+02,62 PERFIL 1	(EXTENSÃO*LARG)	22,6200000000 00	6,0000000000 0	135,720000
-RUA 12- ESTACA N° 0 - ESTACA 12+03,66 PERFIL 2	(EXTENSÃO*LARG)	243,6600000000 000	4,0000000000 0	974,640000
-RUA 13- ESTACA N° 0 - ESTACA 2+03,45	(EXTENSÃO*LARG)	43,4500000000 00	5,0000000000 0	217,250000
-RUA 14- ESTACA N° 0 - ESTACA 2+06,47	(EXTENSÃO*LARG)	46,4700000000 00	3,4000000000 0	158,000000
-RUA 15- ESTACA N° 0 - ESTACA N°32+00	(EXTENSÃO*LARG)	640,0000000000 000	4,0000000000 0	2.560,000000
-RUA 16- ESTACA N° 0 - ESTACA N°4+15,03	(EXTENSÃO*LARG)	95,0300000000 00	6,0000000000 0	570,180000
-RUA 16- ESTACA N° 4+15,03 - ESTACA N° 6+2,75	(EXTENSÃO*LARG)	27,7200000000 00	5,4000000000 0	149,690000
-RUA 17- ESTACA N° 0 - ESTACA N° 1+3,29	(EXTENSÃO*LARG)	23,2900000000 00	2,4000000000 0	55,900000
-RUA 17- ESTACA N° 1+3,29 - ESTACA N° 1+08,64	(EXTENSÃO*LARG)	5,3500000000 0	3,2000000000 0	17,120000
-RUA 17- ESTACA N° 1+08,64 - ESTACA N° 1+11,38	(EXTENSÃO*LARG)	2,7400000000 0	4,5000000000 0	12,330000
-RUA 17- ESTACA N° 1+11,38 - ESTACA N° 4+7,54	(EXTENSÃO*LARG)	56,1600000000 00	5,0800000000 0	285,290000
-RUA 17- ESTACA N° 4+7,54 - ESTACA N° 4+18,65	(EXTENSÃO*LARG)	11,1100000000 00	5,3000000000 0	58,880000
-RUA 17- ESTACA N° 4+18,65 - ESTACA N° 5 +6,05	(EXTENSÃO*LARG)	7,4000000000 0	5,2500000000 0	38,850000
-RUA 17- ESTACA N° 5 +6,05 - ESTACA N° 14+4,14	(EXTENSÃO*LARG)	178,0900000000 000	5,0000000000 0	890,450000
-RUA 17-ESTACA N° 14+4,14- ESTACA N° 14+7,36	(EXTENSÃO*LARG)	3,2200000000 0	3,8000000000 0	12,240000
-RUA 17-ESTACA N° N° 14+7,36- ESTACA N° 16+1,34	(EXTENSÃO*LARG)	33,9800000000 00	2,6000000000 0	88,350000
-RUA 18-ESTACA N° 0 - ESTACA N°6+1,29	(EXTENSÃO*LARG)	121,2900000000 000	4,0000000000 0	485,160000
-RUA 19-ESTACA N° 0 - ESTACA N° 6+00	(EXTENSÃO*LARG)	120,0000000000 000	5,0000000000 0	600,000000
-RUA 19-ESTACA N° 6+00- ESTACA N° 6+5,84	(EXTENSÃO*LARG)	5,8400000000 0	5,0000000000 0	29,200000
-RUA 19-ESTACA N° 6+5,84- ESTACA N° 6+10,39	(EXTENSÃO*LARG)	4,5500000000 0	5,0000000000 0	22,750000
-RUA 19-ESTACA N° 6+10,39- ESTACA N° 6+17,17	(EXTENSÃO*LARG)	6,7800000000 0	4,5000000000 0	30,510000
-RUA 19- ESTACA N° 6+17,17- ESTACA N° 9+7,51	(EXTENSÃO*LARG)	50,3400000000 00	4,1000000000 0	206,390000
-RUA 20- ESTACA N° 0 - ESTACA N° 0+5,90	(EXTENSÃO*LARG)	5,9000000000 0	6,0000000000 0	35,400000
-RUA 20- ESTACA N° 0+5,90- ESTACA N° 0+9,45	(EXTENSÃO*LARG)	3,5500000000 0	5,0000000000 0	17,750000

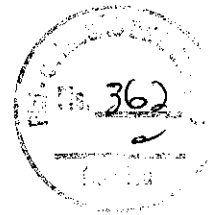

MEMÓRIAS DE CÁLCULO				
	OBRA:	REALIZAÇÃO DE OBRAS DE PAVIMENTAÇÃO EM PARALELEPIEDO EM DIVERSAS RUAS NO DISTRITO DE LIMA CAMPOS, MUNICÍPIO DE ICÓ-CE.	DATA: 18/05/2022	BDI: 20,73%
	LOCAL:	DIVERSAS RUAS DO DISTRITO DE LIMA CAMPOS, ICÓ-CE.	FONTE	VERBAO
	CLIENTE:	PREFEITURA MUNICIPAL DE ICÓ-CEARÁ	SEINFRA	027 SEM DESONERAÇÃO
			COMPOSIÇÕES PRÓPRIAS	0,00% 0,00%

		EXTENSÃO	LARG	QTD
-RUA 20- ESTACA N° 0+9,45 ESTACA N°1+15,11	(EXTENSÃO*LARG)	25,6600000000 00	4,0000000000 0	102,640000
-RUA 20- ESTACA N°1+15,11 - ESTACA N°1+17,09	(EXTENSÃO*LARG)	1,9800000000 0	3,5000000000 0	6,930000
-RUA 20- ESTACA N°1+17,09 - ESTACA N° 2+9,28	(EXTENSÃO*LARG)	12,1900000000 00	3,0000000000 0	36,570000
-RUA 20- ESTACA N° 2+9,28 - ESTACA N° 2+10,68	(EXTENSÃO*LARG)	1,4000000000 0	3,5000000000 0	4,900000
-RUA 20- ESTACA N° 2+10,68 - ESTACA N° 3+5,28	(EXTENSÃO*LARG)	14,6000000000 00	4,0000000000 0	58,400000
-RUA 20- ESTACA N° 3+5,28 - ESTACA N° 3+11,83	(EXTENSÃO*LARG)	6,5500000000 0	4,5000000000 0	29,470000
-RUA 20- ESTACA N° 3+11,83 - ESTACA N° 5+15,17	(EXTENSÃO*LARG)	43,3400000000 00	5,0000000000 0	216,700000
-RUA 20- ESTACA N° 5+15,173 - ESTACA N° 5+18,18	(EXTENSÃO*LARG)	3,0100000000 0	5,5000000000 0	16,560000
-RUA 20- ESTACA N° 5+18,18 - ESTACA N° 16+02,64	(EXTENSÃO*LARG)	204,4600000000 000	6,0000000000 0	1.226,760000
-RUA 20-ESTACA N° 16+02,64- ESTACA N° 17+00	(EXTENSÃO*LARG)	17,3600000000 00	5,2000000000 0	90,270000
-RUA 20-ESTACA N° 17+00- ESTACA N° 17+01,45	(EXTENSÃO*LARG)	1,4500000000 0	4,2500000000 0	6,160000
-RUA 20 ESTACA N° 17+01,45- ESTACA N° 17+15,71	(EXTENSÃO*LARG)	14,2600000000 00	9,3000000000 0	132,620000
-RUA 21 ESTACA N°0- ESTACA N° 2+6,77	(EXTENSÃO*LARG)	26,7700000000 00	4,3000000000 0	115,110000
-RUA 21 ESTACA N° 2+6,77 - ESTACA N° 2+12,16	(EXTENSÃO*LARG)	5,3900000000 0	5,3150000000 0	28,650000
-RUA 21 ESTACA N° 2+12,16- ESTACA N° 2+14,05	(EXTENSÃO*LARG)	1,8900000000 0	6,3400000000 0	11,980000
-RUA 21 ESTACA N° 2+14,05- ESTACA N° 3+11,41	(EXTENSÃO*LARG)	17,3600000000 00	6,3500000000 0	110,240000
-RUA 22 ESTACA N°0 - ESTACA N° 2+00	(EXTENSÃO*LARG)	40,0000000000 00	4,0000000000 0	160,000000
-RUA 22 ESTACA N° 2+00 - ESTACA N° 2+6,50	(EXTENSÃO*LARG)	6,5000000000 0	5,2000000000 0	33,800000
-RUA 22 ESTACA N° 2+6,50 - ESTACA N° 2+10,48	(EXTENSÃO*LARG)	3,9800000000 0	7,6550000000 0	30,470000
-RUA 22 ESTACA N° 2+10,48 - ESTACA N° 2+13,18	(EXTENSÃO*LARG)	2,7000000000 0	7,1800000000 0	19,390000
-RUA 22 ESTACA N° 2+13,18 - ESTACA N° 2+16,42	(EXTENSÃO*LARG)	3,2400000000 0	5,7250000000 0	18,550000
-RUA 22 ESTACA N° 2+16,42 - ESTACA N° 12+14,17	(EXTENSÃO*LARG)	197,7500000000 000	6,0000000000 0	1.186,500000
-RUA 22 ESTACA N° 12+14,17 - ESTACA N° 12+16,95	(EXTENSÃO*LARG)	2,7800000000 0	5,3150000000 0	14,780000
-RUA 22 ESTACA N° 12+16,95 - ESTACA N° 13+06,55	(EXTENSÃO*LARG)	9,6000000000 0	4,6300000000 0	44,450000
-RUA 22 ESTACA N° 13+06,55 - ESTACA N° 13+8,49	(EXTENSÃO*LARG)	1,9400000000 0	4,4550000000 0	8,640000
-RUA 22 ESTACA N° 13+8,49 - ESTACA N° 15+0,12	(EXTENSÃO*LARG)	31,6300000000 00	4,1400000000 0	130,950000
-RUA 22 ESTACA N° 15+0,12 - ESTACA N° 15+7,69	(EXTENSÃO*LARG)	7,5700000000 0	3,5000000000 0	26,500000
-RUA 22 ESTACA N° 15+7,69 - ESTACA N° 15+10,29	(EXTENSÃO*LARG)	2,6000000000 0	3,0250000000 0	7,870000
-RUA 22 ESTACA N° 15+10,29 - ESTACA N° 15+13,50	(EXTENSÃO*LARG)	3,2100000000 0	3,5200000000 0	11,300000
-RUA 22 ESTACA N° 15+13,50 - ESTACA N° 16+18,23	(EXTENSÃO*LARG)	24,7300000000 00	4,0000000000 0	98,920000
				18.939,0400

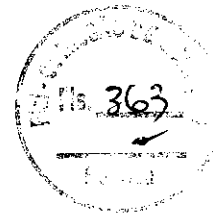

3.2. C0366 - BANQUETA/ MEIO FIO DE CONCRETO P/ VIAS URBANAS (1,00x0,35x0,15m) (M)

		DESCONTO	EXTENSÃO	QTD
RUA 03	(EXTENSÃO*2)+DESCONTO	1,1500000000 0	47,4800000000 00	96,110000
RUA 04	(EXTENSÃO*2)	0,0000000000 0	198,8400000000 000	397,680000
RUA 05	(EXTENSÃO*2)	0,0000000000 0	280,0000000000 000	560,000000
RUA 06	(EXTENSÃO*2)	0,0000000000 0	161,4100000000 000	322,820000



MEMÓRIAS DE CÁLCULO

OBRA: REALIZAÇÃO DE OBRAS DE PAVIMENTAÇÃO EM PARALELEPIEDO EM DIVERSAS RUAS NO DISTRITO DE LIMA CAMPOS, MUNICÍPIO DE ICÓ-CE.
LOCAL: DIVERSAS RUAS DO DISTRITO DE LIMA CAMPOS, ICÓ-CE.
CLIENTE: PREFEITURA MUNICIPAL DE ICÓ-CEARÁ

DATA: 18/05/2022 **BDI:** 20,73%
FONTE: SEINFRA **VERSÃO:** 027 SEM DESONERAÇÃO **HORA:** 112,76% **MES:** 71,07% **REF.:** 05/2021
COMPOSIÇÕES PRÓPRIAS: 0,00% 0,00%

		DESCONTO	EXTENSÃO	QTD
RUA 07	(EXTENSÃO*2)	0,000000000000 0	89,0200000000 00	138,040000
RUA 08	(EXTENSÃO*2)	0,000000000000 0	231,8000000000 000	463,200000
RUA 09	(EXTENSÃO*2)	0,000000000000 0	272,1300000000 000	544,260000
RUA 10	(EXTENSÃO*2)	0,000000000000 0	221,4000000000 000	442,800000
RUA 11	(EXTENSÃO*2)	0,000000000000 0	144,7600000000 000	289,520000
RUA 12	(EXTENSÃO*2)	0,000000000000 0	266,2800000000 000	532,560000
RUA 13	(EXTENSÃO*2)	0,000000000000 0	43,4500000000 00	86,900000
RUA 14	(EXTENSÃO*2)	0,000000000000 0	46,4700000000 00	92,940000
RUA 15	(EXTENSÃO*2)	0,000000000000 0	640,0000000000 000	1.280,000000
RUA 16	(EXTENSÃO*2)	0,000000000000 0	122,7500000000 000	245,500000
RUA 17	(EXTENSÃO*2)	0,000000000000 0	321,3400000000 000	642,680000
RUA 18	(EXTENSÃO*2)	0,000000000000 0	121,2900000000 000	242,580000
RUA 19	(EXTENSÃO*2)	0,000000000000 0	187,5100000000 000	375,020000
RUA 20	(EXTENSÃO*2)	0,000000000000 0	355,7100000000 000	711,420000
RUA 21	(EXTENSÃO*2)	0,000000000000 0	71,4100000000 00	142,820000
RUA 22	(EXTENSÃO*2)	0,000000000000 0	338,2300000000 000	676,460000
				8.283,31000

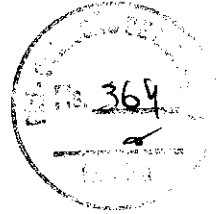

3.3. C1256 - ESCAVAÇÃO MANUAL CAMPO ABERTO EM TERRA ATÉ 2M (M3)

		COMP	ESP	LARG	QTD
RUA 03	(ESP*LARG*COMP)	96,1100000000 00	0,1000000000 0	0,4000000000 0	3,840000
RUA 04	(ESP*LARG*COMP)	397,680000000 000	0,1000000000 0	0,4000000000 0	15,910000
RUA 05	(ESP*LARG*COMP)	560,000000000 000	0,1000000000 0	0,4000000000 0	22,400000
RUA 06	(ESP*LARG*COMP)	322,820000000 000	0,1000000000 0	0,4000000000 0	12,910000
RUA 07	(ESP*LARG*COMP)	138,040000000 000	0,1000000000 0	0,4000000000 0	5,520000
RUA 08	(ESP*LARG*COMP)	463,200000000 000	0,1000000000 0	0,4000000000 0	18,530000
RUA 09	(ESP*LARG*COMP)	544,260000000 000	0,1000000000 0	0,4000000000 0	21,770000
RUA 10	(ESP*LARG*COMP)	442,800000000 000	0,1000000000 0	0,4000000000 0	17,710000
RUA 11	(ESP*LARG*COMP)	289,520000000 000	0,1000000000 0	0,4000000000 0	11,580000
RUA 12	(ESP*LARG*COMP)	532,560000000 000	0,1000000000 0	0,4000000000 0	21,300000
RUA 13	(ESP*LARG*COMP)	86,9000000000 00	0,1000000000 0	0,4000000000 0	3,480000
RUA 14	(ESP*LARG*COMP)	92,9400000000 00	0,1000000000 0	0,4000000000 0	3,720000
RUA 15	(ESP*LARG*COMP)	1.280,0000000 00000	0,1000000000 0	0,4000000000 0	51,200000
RUA 16	(ESP*LARG*COMP)	245,500000000 000	0,1000000000 0	0,4000000000 0	9,820000
RUA 17	(ESP*LARG*COMP)	642,680000000 000	0,1000000000 0	0,4000000000 0	25,710000
RUA 18	(ESP*LARG*COMP)	242,580000000 000	0,1000000000 0	0,4000000000 0	9,700000
RUA 19	(ESP*LARG*COMP)	375,020000000 000	0,1000000000 0	0,4000000000 0	15,000000
RUA 20	(ESP*LARG*COMP)	711,420000000 000	0,1000000000 0	0,4000000000 0	28,460000

8

P

AB

C

MEMÓRIAS DE CÁLCULO						
	OBRA:	REALIZAÇÃO DE OBRAS DE PAVIMENTAÇÃO EM PARALELEPÍEDO EM DIVERSAS RUAS NO DISTRITO DE LIMA CAMPOS, MUNICÍPIO DE ICÓ-CE.	DATA: 18/05/2022	BDI: 20,73%		
	LOCAL:	DIVERSAS RUAS DO DISTRITO DE LIMA CAMPOS, ICÓ-CE.	FONTE	VERSÃO		
	CLIENTE:	PREFEITURA MUNICIPAL DE ICÓ-CEARÁ	SEINFRA	HORA	MES	
			027 SEM DESONERAÇÃO	112,76%	71,07%	05/2021
			COMPOSIÇÕES PRÓPRIAS	0,00%	0,00%	

		COMP	ESP	LARG	QTD
RUA 21	(ESP*LARG*COMP)	142,8200000000 000	0,1000000000 0	0,4000000000 0	5,710000
RUA 22	(ESP*LARG*COMP)	676,4600000000 000	0,1000000000 0	0,4000000000 0	27,060000
					331,330000

3.4. C0836 - CONCRETO NÃO ESTRUTURAL PREPARO MANUAL (M3)

		COMP	ESP	LARG	QTD
RUA 03	(ESP*LARG*COMP)	96,1100000000 00	0,1000000000 0	0,4000000000 0	3,840000
RUA 04	(ESP*LARG*COMP)	397,6800000000 000	0,1000000000 0	0,4000000000 0	15,910000
RUA 05	(ESP*LARG*COMP)	560,0000000000 000	0,1000000000 0	0,4000000000 0	22,400000
RUA 06	(ESP*LARG*COMP)	322,8200000000 000	0,1000000000 0	0,4000000000 0	12,910000
RUA 07	(ESP*LARG*COMP)	138,0400000000 000	0,1000000000 0	0,4000000000 0	5,520000
RUA 08	(ESP*LARG*COMP)	463,2000000000 000	0,1000000000 0	0,4000000000 0	18,530000
RUA 09	(ESP*LARG*COMP)	544,2600000000 000	0,1000000000 0	0,4000000000 0	21,770000
RUA 10	(ESP*LARG*COMP)	442,8000000000 000	0,1000000000 0	0,4000000000 0	17,710000
RUA 11	(ESP*LARG*COMP)	289,5200000000 000	0,1000000000 0	0,4000000000 0	11,580000
RUA 12	(ESP*LARG*COMP)	532,5600000000 000	0,1000000000 0	0,4000000000 0	21,300000
RUA 13	(ESP*LARG*COMP)	86,9000000000 00	0,1000000000 0	0,4000000000 0	3,480000
RUA 14	(ESP*LARG*COMP)	92,9400000000 00	0,1000000000 0	0,4000000000 0	3,720000
RUA 15	(ESP*LARG*COMP)	1.280,00000000 00000	0,1000000000 0	0,4000000000 0	51,200000
RUA 16	(ESP*LARG*COMP)	245,5000000000 000	0,1000000000 0	0,4000000000 0	9,820000
RUA 17	(ESP*LARG*COMP)	642,6800000000 000	0,1000000000 0	0,4000000000 0	25,710000
RUA 18	(ESP*LARG*COMP)	242,5800000000 000	0,1000000000 0	0,4000000000 0	9,700000
RUA 19	(ESP*LARG*COMP)	375,0200000000 000	0,1000000000 0	0,4000000000 0	15,000000
RUA 20	(ESP*LARG*COMP)	711,4200000000 000	0,1000000000 0	0,4000000000 0	28,460000
RUA 21	(ESP*LARG*COMP)	142,8200000000 000	0,1000000000 0	0,4000000000 0	5,710000
RUA 22	(ESP*LARG*COMP)	676,4600000000 000	0,1000000000 0	0,4000000000 0	27,060000
					331,330000

3.5. C2893 - PAVIMENTAÇÃO EM PARALELEPÍEDO C/ REJUNTAMENTO (AGREGADO ADQUIRIDO) (M2)

			QTD
RUA 03 - AREA VIA TOTAL (M²)	214,57-38,44	176,1300000000 000	176,130000
AREA DA SARJETA (M²)			
RUA 04 - AREA VIA TOTAL (M²)	1013,53-159,07	854,4600000000 000	854,460000
AREA DA SARJETA (M²)			
RUA 05 - AREA VIA TOTAL (M²)	1400-224	1.176,00000000 00000	1.176,000000
AREA DA SARJETA (M²)			
RUA 06 - AREA VIA TOTAL (M²)	645,648-121,22	524,4280000000 000	524,428000
AREA DA SARJETA (M²)			
RUA 07 - AREA VIA TOTAL (M²)	414,12-49,57	364,5500000000 000	364,550000
AREA DA SARJETA (M²)			
RUA 08 - AREA VIA TOTAL (M²)	889,22-185,28	703,9400000000 000	703,940000
AREA DA SARJETA (M²)			
RUA 09 - AREA VIA TOTAL (M²)	816,39-211,57	604,8200000000 000	604,820000
AREA DA SARJETA (M²)			
RUA 10 - AREA VIA TOTAL (M²)	1328,40-177,12	1.151,28000000 00000	1.151,280000
AREA DA SARJETA (M²)			
RUA 11 - AREA VIA TOTAL (M²)	579,04-115,808	463,2320000000 000	463,232000
AREA DA SARJETA (M²)			

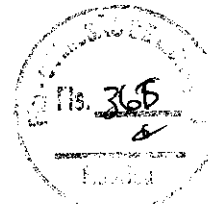

MEMÓRIAS DE CÁLCULO						
	OBRA:	REALIZAÇÃO DE OBRAS DE PAVIMENTAÇÃO EM PARALELEPÍPEDO EM DIVERSAS RUAS NO DISTRITO DE LIMA CAMPOS, MUNICÍPIO DE ICÓ-CE.	DATA : 18/05/2022	BDI : 20,73%		
	LOCAL:	DIVERSAS RUAS DO DISTRITO DE LIMA CAMPOS, ICÓ-CE.	FONTE	VERSÃO		
	CLIENTE:	PREFEITURA MUNICIPAL DE ICÓ-CEARÁ	SEINFRA	HORA	MEB	
			027 SEM DESONERAÇÃO	112,78%	71,07%	05/2021
			COMPOSIÇÕES PRÓPRIAS	0,00%	0,00%	

			QTD
RUA 12 - AREA VIA TOTAL (M²)-	1110,36-205,16	905,200000000	905,200000
AREA DA SARJETA (M²)		000	
RUA 13 - AREA VIA TOTAL (M²)-	217,25-33,72	183,530000000	183,530000
AREA DA SARJETA (M²)		000	
RUA 14 - AREA VIA TOTAL (M²)-	157,99-35,56	122,430000000	122,430000
AREA DA SARJETA (M²)		000	
RUA 15 - AREA VIA TOTAL (M²)-	2560-491,38	2.068,620000000	2.068,620000
AREA DA SARJETA (M²)		00000	
RUA 16 - AREA VIA TOTAL (M²)-	719,86-87,11	632,750000000	632,750000
AREA DA SARJETA (M²)		000	
RUA 17 - AREA VIA TOTAL (M²)-	1459,38-254,60	1.204,780000000	1.204,780000
AREA DA SARJETA (M²)		00000	
RUA 18 - AREA VIA TOTAL (M²)-	485,16-97,03	388,130000000	388,130000
AREA DA SARJETA (M²)		000	
RUA 19 - AREA VIA TOTAL (M²)-	888,85-150	738,850000000	738,850000
AREA DA SARJETA (M²)		000	
RUA 20 - AREA VIA TOTAL (M²)-	1981,13-284,56	1.696,570000000	1.696,570000
AREA DA SARJETA (M²)		00000	
RUA 21 - AREA VIA TOTAL (M²)-	265,96-57,12	208,840000000	208,840000
AREA DA SARJETA (M²)		000	
RUA 22 - AREA VIA TOTAL (M²)-	1792,12-270,59	1.521,530000000	1.521,530000
AREA DA SARJETA (M²)		00000	
			15.690,0700

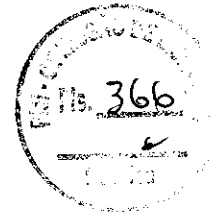

4. SERVIÇOS FINAIS

4.1. C3447 - LIMPEZA DE PISO EM ÁREA URBANIZADA (M2)

		EXTENSÃO	LARG	QTD
-RUA 03- ESTACA N° 0 - ESTACA 0+09,10	(EXTENSÃO*LARG)	9,10000000000	4,60000000000	41,860000
-RUA 03- ESTACA N° 0+09,10 - ESTACA 2+07,48	(EXTENSÃO*LARG)	38,38000000000	4,50000000000	172,710000
-RUA 04- ESTACA N° 0 - ESTACA 6+3,10	(EXTENSÃO*LARG)	123,10000000000	5,50000000000	677,050000
-RUA 04- ESTACA N° 6+03,10 - ESTACA 6+17,05	(EXTENSÃO*LARG)	13,95000000000	4,60000000000	64,170000
-RUA 04- ESTACA N° 6+17,05 - ESTACA 7+11,61	(EXTENSÃO*LARG)	14,56000000000	3,70000000000	53,870000
-RUA 04- ESTACA N° 7+11,61 - ESTACA 8+06,27	(EXTENSÃO*LARG)	14,66000000000	5,50000000000	80,630000
-RUA 04- ESTACA N° 8+06,27 - ESTACA 9+01,32	(EXTENSÃO*LARG)	15,05000000000	4,50000000000	67,730000
-RUA 04- ESTACA N° 9+01,32 - ESTACA 9+18,84	(EXTENSÃO*LARG)	17,52000000000	4,00000000000	70,080000
-RUA 05- ESTACA N° 0 - ESTACA 14	(EXTENSÃO*LARG)	280,00000000000	5,00000000000	1.400,000000
-RUA 06- ESTACA N° 0 - ESTACA 8+1,41	(EXTENSÃO*LARG)	161,41000000000	4,00000000000	645,640000
-RUA 07- ESTACA N° 0 - ESTACA 3+9,02	(EXTENSÃO*LARG)	69,02000000000	6,00000000000	414,120000
-RUA 08- ESTACA N° 0 - ESTACA 9+11,53	(EXTENSÃO*LARG)	191,53000000000	4,00000000000	766,120000
-RUA 08- ESTACA N° 9+11,53 - ESTACA 9+17,31	(EXTENSÃO*LARG)	5,78000000000	3,50000000000	20,230000
-RUA 08- ESTACA N° 9+17,31 - ESTACA 11+11,60	(EXTENSÃO*LARG)	34,29000000000	3,00000000000	102,870000
-RUA 09- ESTACA N° 0 - ESTACA 13+12,13	(EXTENSÃO*LARG)	272,13000000000	3,00000000000	816,390000
-RUA 10- ESTACA N° 0 - ESTACA 11+01,40	(EXTENSÃO*LARG)	221,40000000000	6,00000000000	1.328,400000
-RUA 11- ESTACA N° 0 - ESTACA 7+04,76	(EXTENSÃO*LARG)	144,76000000000	4,00000000000	579,040000
-RUA 12- ESTACA N° 0 - ESTACA 1+02,62 PERFIL 1	(EXTENSÃO*LARG)	22,62000000000	6,00000000000	135,720000
-RUA 12- ESTACA N° 0 - ESTACA 12+03,66 PERFIL 2	(EXTENSÃO*LARG)	243,66000000000	4,00000000000	974,640000
-RUA 13- ESTACA N° 0 - ESTACA 2+03,45	(EXTENSÃO*LARG)	43,45000000000	5,00000000000	217,250000
-RUA 14- ESTACA N° 0 - ESTACA 2+06,47	(EXTENSÃO*LARG)	46,47000000000	3,40000000000	158,000000
-RUA 15- ESTACA N° 0 - ESTACA N° 32+00	(EXTENSÃO*LARG)	640,00000000000	4,00000000000	2.560,000000

X

P

96



MEMÓRIAS DE CÁLCULO

OBRA:	REALIZAÇÃO DE OBRAS DE PAVIMENTAÇÃO EM PARALELEPIEDO EM DIVERSAS RUAS NO DISTRITO DE LIMA CAMPOS, MUNICÍPIO DE ICÓ-CE.	DATA: 18/05/2022	BDI: 20,73%			
LOCAL:	DIVERSAS RUAS DO DISTRITO DE LIMA CAMPOS, ICÓ-CE.	FONTE	VERSÃO	HORA	MES	REF.
CLIENTE:	PREFEITURA MUNICIPAL DE ICÓ-CEARÁ	SEINFRA	027 SEM DESONERAÇÃO	112,76%	71,07%	05/2021
			COMPOSIÇÕES PRÓPRIAS	0,00%	0,00%	

		EXTENSÃO	LARG	QTD
-RUA 16- ESTACA N° 0 - ESTACA N°4+15,03	(EXTENSÃO*LARG)	95,0300000000 00	6,0000000000 0	570,180000
-RUA 16- ESTACA N° 4+15,03 - ESTACA N° 6+2,75	(EXTENSÃO*LARG)	27,7200000000 00	5,4000000000 0	149,690000
-RUA 17- ESTACA N° 0 - ESTACA N° 1+3,29	(EXTENSÃO*LARG)	23,2900000000 00	2,4000000000 0	55,900000
-RUA 17- ESTACA N° 1+3,29 - ESTACA N° 1+08,64	(EXTENSÃO*LARG)	5,3500000000 0	3,2000000000 0	17,120000
-RUA 17- ESTACA N° 1+08,64 - ESTACA N° 1+11,38	(EXTENSÃO*LARG)	2,7400000000 0	4,5000000000 0	12,330000
-RUA 17- ESTACA N° 1+11,38 - ESTACA N° 4+7,54	(EXTENSÃO*LARG)	56,1600000000 00	5,0800000000 0	285,290000
-RUA 17- ESTACA N° 4+7,54 - ESTACA N° 4+18,65	(EXTENSÃO*LARG)	11,1100000000 00	5,3000000000 0	58,880000
-RUA 17- ESTACA N° 4+18,65 - ESTACA N° 5 +6,05	(EXTENSÃO*LARG)	7,4000000000 0	5,2500000000 0	38,850000
-RUA 17- ESTACA N° 5 +6,05 - ESTACA N° 14+4,14	(EXTENSÃO*LARG)	178,0900000000 000	5,0000000000 0	890,450000
-RUA 17-ESTACA N° 14+4,14 - ESTACA N° 14+7,36	(EXTENSÃO*LARG)	3,2200000000 0	3,8000000000 0	12,240000
-RUA 17-ESTACA N° N° 14+7,36 - ESTACA N° 16+1,34	(EXTENSÃO*LARG)	33,9800000000 00	2,6000000000 0	88,350000
-RUA 18-ESTACA N° 0 - ESTACA N°6+1,29	(EXTENSÃO*LARG)	121,2900000000 000	4,0000000000 0	485,160000
-RUA 19-ESTACA N° 0 - ESTACA N° 6+00	(EXTENSÃO*LARG)	120,0000000000 000	5,0000000000 0	600,000000
-RUA 19-ESTACA N° 6+00 - ESTACA N° 6+5,84	(EXTENSÃO*LARG)	5,8400000000 0	5,0000000000 0	29,200000
-RUA 19-ESTACA N° 6+5,84 - ESTACA N° 6+10,39	(EXTENSÃO*LARG)	4,5500000000 0	5,0000000000 0	22,750000
-RUA 19-ESTACA N° 6+10,39 - ESTACA N° 6+17,17	(EXTENSÃO*LARG)	6,7800000000 0	4,5000000000 0	30,510000
-RUA 19- ESTACA N° 6+17,17 - ESTACA N° 9+7,51	(EXTENSÃO*LARG)	50,3400000000 00	4,1000000000 0	206,390000
-RUA 20- ESTACA N° 0 - ESTACA N° 0+5,90	(EXTENSÃO*LARG)	5,9000000000 0	6,0000000000 0	35,400000
-RUA 20- ESTACA N° 0+5,90 - ESTACA N° 0+9,45	(EXTENSÃO*LARG)	3,5500000000 0	5,0000000000 0	17,750000
-RUA 20- ESTACA N° 0+9,45 - ESTACA N°1+15,11	(EXTENSÃO*LARG)	25,6600000000 00	4,0000000000 0	102,640000
-RUA 20- ESTACA N°1+15,11 - ESTACA N°1+17,09	(EXTENSÃO*LARG)	1,9800000000 0	3,5000000000 0	6,930000
-RUA 20- ESTACAN°1+17,09 - ESTACA N° 2+9,28	(EXTENSÃO*LARG)	12,1900000000 00	3,0000000000 0	36,570000
-RUA 20- ESTACA N° 2+9,28 - ESTACA N° 2+10,68	(EXTENSÃO*LARG)	1,4000000000 0	3,5000000000 0	4,900000
-RUA 20- ESTACA N° 2+10,68 - ESTACA N° 3+5,28	(EXTENSÃO*LARG)	14,6000000000 00	4,0000000000 0	58,400000
-RUA 20- ESTACA N° 3+5,28 - ESTACA N° 3+11,83	(EXTENSÃO*LARG)	6,5500000000 0	4,5000000000 0	29,470000
-RUA 20- ESTACA N° 3+11,83 - ESTACA N° 5+15,17	(EXTENSÃO*LARG)	43,3400000000 00	5,0000000000 0	216,700000
-RUA 20- ESTACA N° 5+15,17 - ESTACA N° 5+18,18	(EXTENSÃO*LARG)	3,0100000000 0	5,5000000000 0	16,560000
-RUA 20- ESTACA N° 5+18,18 - ESTACA N° 16+02,64	(EXTENSÃO*LARG)	204,4600000000 000	6,0000000000 0	1.226,760000
-RUA 20-ESTACA N° 16+02,64 - ESTACA N° 17+00	(EXTENSÃO*LARG)	17,3600000000 00	5,2000000000 0	90,270000
-RUA 20-ESTACA N° 17+00 - ESTACA N° 17+01,45	(EXTENSÃO*LARG)	1,4500000000 0	4,2500000000 0	6,160000
-RUA 20 ESTACA N° 17+01,45 - ESTACA N° 17+15,71	(EXTENSÃO*LARG)	14,2600000000 00	9,3000000000 0	132,620000
-RUA 21 ESTACA N°0 - ESTACA N° 2+6,77	(EXTENSÃO*LARG)	26,7700000000 00	4,3000000000 0	115,110000
-RUA 21 ESTACA N° 2+6,77 - ESTACA N° 2+12,16	(EXTENSÃO*LARG)	5,3900000000 0	5,3150000000 0	28,650000
-RUA 21 ESTACA N° 2+12,16 - ESTACA N° 2+14,05	(EXTENSÃO*LARG)	1,8900000000 0	6,3400000000 0	11,980000
-RUA 21 ESTACA N° 2+14,05 - ESTACA N° 3+11,41	(EXTENSÃO*LARG)	17,3600000000 00	6,3500000000 0	110,240000
-RUA 22 ESTACA N°0 - ESTACA N° 2+00	(EXTENSÃO*LARG)	40,0000000000 00	4,0000000000 0	160,000000
-RUA 22 ESTACA N° 2+00 - ESTACA N° 2+6,50	(EXTENSÃO*LARG)	6,5000000000 0	5,2000000000 0	33,800000

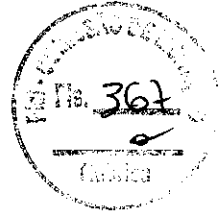

X

P



MEMÓRIAS DE CÁLCULO

OBRA:	REALIZAÇÃO DE OBRAS DE PAVIMENTAÇÃO EM PARALELEPIEDO EM DIVERSAS RUAS NO DISTRITO DE LIMA CAMPOS, MUNICÍPIO DE ICÓ-CE.	DATA: 18/05/2022		BDI: 20,73%		
LOCAL:	DIVERSAS RUAS DO DISTRITO DE LIMA CAMPOS, ICÓ-CE.	FONTE	VERSÃO	HORA	MES	REF.
CLIENTE:	PREFEITURA MUNICIPAL DE ICÓ-CEARÁ	SEINFRA	027 SEM DESONERAÇÃO	112,76%	71,07%	05/2021
			COMPOSIÇÕES PRÓPRIAS	0,00%	0,00%	

		EXTENSÃO	LARG	QTD
-RUA 22 ESTACA N° 2+6,50 - ESTACA N° 2+10,48	(EXTENSÃO*LARG)	3,980000000000 0	7,655000000000 0	30,470000
-RUA 22 ESTACA N° 2+10,48 - ESTACA N° 2+13,18	(EXTENSÃO*LARG)	2,700000000000 0	7,180000000000 0	19,390000
-RUA 22 ESTACA N° 2+13,18 - ESTACA N° 2+16,42	(EXTENSÃO*LARG)	3,240000000000 0	5,725000000000 0	18,550000
-RUA 22 ESTACA N° 2+16,42 - ESTACA N° 12+14,17	(EXTENSÃO*LARG)	197,7500000000 000	6,000000000000 0	1.186,500000
-RUA 22 ESTACA N° 12+14,17 - ESTACA N° 12+16,95	(EXTENSÃO*LARG)	2,780000000000 0	5,315000000000 0	14,780000
-RUA 22 ESTACA N° 12+16,95 - ESTACA N° 13+06,55	(EXTENSÃO*LARG)	9,600000000000 0	4,630000000000 0	44,450000
-RUA 22 ESTACA N° 13+06,55 - ESTACA N° 13+8,49	(EXTENSÃO*LARG)	1,940000000000 0	4,455000000000 0	8,640000
-RUA 22 ESTACA N° 13+8,49 - ESTACA N° 15+0,12	(EXTENSÃO*LARG)	31,630000000000 00	4,140000000000 0	130,950000
-RUA 22 ESTACA N° 15+0,12 - ESTACA N° 15+7,69	(EXTENSÃO*LARG)	7,570000000000 0	3,500000000000 0	26,500000
-RUA 22 ESTACA N° 15+7,69 - ESTACA N° 15+10,29	(EXTENSÃO*LARG)	2,600000000000 0	3,025000000000 0	7,870000
-RUA 22 ESTACA N° 15+10,29 - ESTACA N° 15+13,50	(EXTENSÃO*LARG)	3,210000000000 0	3,520000000000 0	11,300000
-RUA 22 ESTACA N° 15+13,50 - ESTACA N° 16+18,23	(EXTENSÃO*LARG)	24,730000000000 00	4,000000000000 0	98,920000
				18.939,0400



José Hugo Almeida Pinto
Engenheiro Civil
CREA-CE N° 061823417-0



RELATÓRIO ANALÍTICO - COMPOSIÇÕES DE CUSTOS

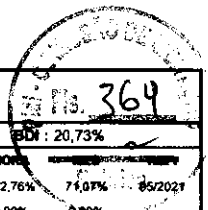

OBRA:	REALIZAÇÃO DE OBRAS DE PAVIMENTAÇÃO EM PARALELEPIEDO EM DIVERSAS RUAS NO DISTRITO DE LIMA CAMPOS, MUNICÍPIO DE ICÓ-CE.	DATA: 18/05/2022	BDI: 20,73%
LOCAL:	DIVERSAS RUAS DO DISTRITO DE LIMA CAMPOS, ICÓ-CE.	VERBAO	
CLIENTE:	PREFEITURA MUNICIPAL DE ICÓ-CEARÁ	SEINFRA	027 SEM DESONERAÇÃO 112,76% 71,07% 05/2023
		COMPOSIÇÕES PRÓPRIAS	0,00% 0,00%

1.1. C1937 - PLACAS PADRÃO DE OBRA (M2)

MAO DE OBRA	FONTES	UNID	COEFICIENTE	PREÇO UNITÁRIO	TOTAL	
I2543	SERVENTE	SEINFRA	H	2,00000000	17,14	34,28
TOTAL MAO DE OBRA:					34,28	

MATERIAL	FONTES	UNID	COEFICIENTE	PREÇO UNITÁRIO	TOTAL	
I0537	CHAPA DE AÇO GALVANIZADA ESP. 0.3MM	SEINFRA	M2	1,02000000	35,59	36,30
I1100	ESMALTE SINTETICO	SEINFRA	L	1,00000000	24,99	24,99
I1691	PONTALETE / BARROTE DE 3"x3"	SEINFRA	M	4,50000000	12,61	56,74
I1725	PREGO 15X15 (1.1/4" x 13) (APROXIMADAMENTE 672UN/KG)	SEINFRA	KG	0,15000000	15,54	2,33
TOTAL MATERIAL:					120,37	
VALOR:					154,65	

2.1. C2872 - LOCAÇÃO DA OBRA COM AUXÍLIO TOPOGRÁFICO (ÁREA >5000 M2) (HA)

EQUIPAMENTO	FONTES	UNID	COEFICIENTE	PREÇO UNITÁRIO	TOTAL	
I0700	CAMINHONETE SAVEIRO (CHP)	SEINFRA	H	2,00000000	77,18	154,35
I0758	NÍVEL (CHP)	SEINFRA	H	4,00000000	0,69	2,76
I0775	TEODOLITO (CHP)	SEINFRA	H	4,00000000	1,36	5,44
TOTAL EQUIPAMENTO:					162,55	

MAO DE OBRA	FONTES	UNID	COEFICIENTE	PREÇO UNITÁRIO	TOTAL	
I0037	AJUDANTE	SEINFRA	H	4,00000000	18,63	74,52
I2382	NIVELADOR	SEINFRA	H	4,00000000	27,97	111,88
I2445	TOPOGRAFO	SEINFRA	H	5,00000000	34,31	171,55
TOTAL MAO DE OBRA:					357,95	
VALOR:					520,50	

3.1. C3233 - REGULARIZAÇÃO DO SUB-LEITO (M2)

EQUIPAMENTO	FONTES	UNID	COEFICIENTE	PREÇO UNITÁRIO	TOTAL	
I0590	CAMINHÃO TANQUE 8.000 l (CHI)	SEINFRA	H	0,00112821	51,54	0,06
I0607	COMPAC. DE PNEUS PRES. VAR. AUTOPR. (CHI)	SEINFRA	H	0,00220513	65,29	0,14
I0610	COMPAC. PÉ DE CARNEIRO VIBRAT. AUTOPROP. (CHI)	SEINFRA	H	0,00169231	59,02	0,10
I0625	GRADE DE DISCOS (CHI)	SEINFRA	H	0,00038462	2,71	0,00
I0642	MOTO NIVELADORA (CHI)	SEINFRA	H	0,00000000	80,06	0,00
I0667	TRATOR DE PNEUS (CHI)	SEINFRA	H	0,00038462	29,46	0,01
I0698	CAMINHÃO TANQUE 8.000 l (CHP)	SEINFRA	H	0,00400000	162,36	0,65
I0721	COMPAC. DE PNEUS PRES. VAR. AUTOPR. (CHP)	SEINFRA	H	0,00035897	182,69	0,07
I0723	COMPAC. PÉ DE CARNEIRO VIBRAT. AUTOPROP. (CHP)	SEINFRA	H	0,00087179	174,12	0,15
I0739	GRADE DE DISCOS (CHP)	SEINFRA	H	0,00217949	4,08	0,01
I0756	MOTO NIVELADORA (CHP)	SEINFRA	H	0,00256410	221,84	0,57
I0780	TRATOR DE PNEUS (CHP)	SEINFRA	H	0,00217949	99,55	0,22
TOTAL EQUIPAMENTO:					1,98	

MAO DE OBRA	FONTES	UNID	COEFICIENTE	PREÇO UNITÁRIO	TOTAL	
I2543	SERVENTE	SEINFRA	H	0,01282051	17,14	0,22
TOTAL MAO DE OBRA:					0,22	

Handwritten marks and signatures at the bottom of the page.

	RELATÓRIO ANALÍTICO - COMPOSIÇÕES DE CUSTOS			
	OBRA:	REALIZAÇÃO DE OBRAS DE PAVIMENTAÇÃO EM PARALELEPÍEDO EM DIVERSAS RUAS NO DISTRITO DE LIMA CAMPOS, MUNICÍPIO DE ICÓ-CE.	DATA:	18/05/2022
	LOCAL:	DIVERSAS RUAS DO DISTRITO DE LIMA CAMPOS, ICÓ-CE.	FONTE	SEINFRA
	CLIENTE:	PREFEITURA MUNICIPAL DE ICÓ-CEARÁ	VERSÃO	027 SEM DESONERAÇÃO
			COMPOSIÇÕES PRÓPRIAS	0,00%

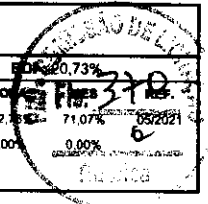

VALOR:	2,20
--------	------

3.2. C0366 - BANQUETA/ MEIO FIO DE CONCRETO P/ VIAS URBANAS (1,00x0,35x0,15m) (M)

MAO DE OBRA		FONTE	UNID	COEFICIENTE	PREÇO UNITÁRIO	TOTAL
I2391	PEDREIRO	SEINFRA	H	0,30000000	23,17	6,95
I2543	SERVENTE	SEINFRA	H	0,40000000	17,14	6,86
TOTAL MAO DE OBRA:						13,81

SERVICO	FONTE	UNID	COEFICIENTE	PREÇO UNITÁRIO	TOTAL	
C0588	CAIAÇÃO EM DUAS DEMÃOS COM SUPERCAL	SEINFRA	M2	0,25000000	4,98	1,24
C2784	ESCAVAÇÃO MANUAL SOLO DE 1A.CAT. PROF. ATÉ 1,50m	SEINFRA	M3	0,02000000	45,42	0,91
C3127	AREIA ASFALTO USINADA À FRIO - AAUF (S/TRANSP)	SEINFRA	M3	0,00300000	75,47	0,23
C3251	CONFEÇÃO DE BANQUETA / MEIO FIO PRÉ-MOLDADA DE CONCRETO PARA VIAS URBANAS (1,00 x 0,35 x 0,15m)	SEINFRA	M	1,00000000	38,97	38,97
C3324	ARGAMASSA DE CIMENTO E AREIA TRAÇO 1:4 COM AREIA PRODUZIDA	SEINFRA	M3	0,00070000	385,16	0,27
TOTAL SERVICOS:					41,63	

VALOR:	55,42
--------	-------

3.3. C1256 - ESCAVAÇÃO MANUAL CAMPO ABERTO EM TERRA ATÉ 2M (M3)

MAO DE OBRA		FONTE	UNID	COEFICIENTE	PREÇO UNITÁRIO	TOTAL
I2543	SERVENTE	SEINFRA	H	2,93000000	17,14	50,22
TOTAL MAO DE OBRA:						50,22

VALOR:	50,22
--------	-------

3.4. C0836 - CONCRETO NÃO ESTRUTURAL PREPARO MANUAL (M3)

MAO DE OBRA		FONTE	UNID	COEFICIENTE	PREÇO UNITÁRIO	TOTAL
I2543	SERVENTE	SEINFRA	H	10,00000000	17,14	171,40
TOTAL MAO DE OBRA:						171,40

MATERIAL	FONTE	UNID	COEFICIENTE	PREÇO UNITÁRIO	TOTAL	
I0109	AREIA MEDIA	SEINFRA	M3	0,77800000	67,50	52,52
I0280	BRITA	SEINFRA	M3	0,96580000	76,19	73,58
I0805	CIMENTO PORTLAND	SEINFRA	KG	220,00000000	0,56	123,20
TOTAL MATERIAL:					249,30	

VALOR:	420,70
--------	--------

3.5. C2893 - PAVIMENTAÇÃO EM PARALELEPÍEDO C/ REJUNTAMENTO (AGREGADO ADQUIRIDO) (M2)

EQUIPAMENTO		FONTE	UNID	COEFICIENTE	PREÇO UNITÁRIO	TOTAL
I0726	COMPACTADOR LISO TANDEM AUTOPROPELIDO (CHP)	SEINFRA	H	0,01000000	87,07	0,87
TOTAL EQUIPAMENTO:						0,87

MAO DE OBRA		FONTE	UNID	COEFICIENTE	PREÇO UNITÁRIO	TOTAL
I0445	CALCETEIRO	SEINFRA	H	0,15000000	23,17	3,48
I2543	SERVENTE	SEINFRA	H	0,40000000	17,14	6,86
TOTAL MAO DE OBRA:						10,34

MATERIAL	FONTE	UNID	COEFICIENTE	PREÇO UNITÁRIO	TOTAL
----------	-------	------	-------------	----------------	-------

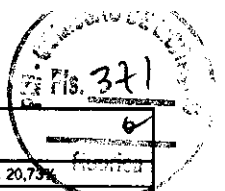

RELATÓRIO ANALÍTICO - COMPOSIÇÕES DE CUSTOS

OBRA:	REALIZAÇÃO DE OBRAS DE PAVIMENTAÇÃO EM PARALELEPIEDO EM DIVERSAS RUAS NO DISTRITO DE LIMA CAMPOS, MUNICÍPIO DE ICÓ-CE.	DATA: 18/05/2022	BDI: 20,73%
LOCAL:	DIVERSAS RUAS DO DISTRITO DE LIMA CAMPOS, ICÓ-CE.	FONTE	VERBAO
CLIENTE:	PREFEITURA MUNICIPAL DE ICÓ-CEARÁ	SEINFRA	027 SEM DESONERAÇÃO
			COMPOSIÇÕES PRÓPRIAS
		HORA	MEB
		112,76%	71,07%
		0,00%	0,00%

I0111	AREIA VERMELHA	SEINFRA	M3	0,15000000	60,88	9,13
I2527	PARALELEPIEDO (11 X 18 CM)	SEINFRA	UN	32,00000000	1,14	36,48
TOTAL MATERIAL:						45,61

SERVICO	FONTE	UNID	COEFICIENTE	PREÇO UNITÁRIO	TOTAL	
C0171	ARGAMASSA DE CIMENTO E AREIA S/PEN. TRAÇO 1:4	SEINFRA	M3	0,02000000	457,88	9,16
TOTAL SERVIÇO:					9,16	
VALOR:					65,97	

4.1. C3447 - LIMPEZA DE PISO EM ÁREA URBANIZADA (M2)						
MAO DE OBRA	FONTE	UNID	COEFICIENTE	PREÇO UNITÁRIO	TOTAL	
I2543	SERVENTE	SEINFRA	H	0,07500000	17,14	1,29
TOTAL MAO DE OBRA:					1,29	
VALOR:					1,29	

5.1. COMP-9 - ADMISTRAÇÃO DA OBRA (%)					
VALOR:					569,84

José Hugo Almeida Pinto
 Engenheiro Civil
 CREA-CE Nº 061825417-0



RELATÓRIO ANALÍTICO - COMPOSIÇÕES PRÓPRIAS

OBRA:	REALIZAÇÃO DE OBRAS DE PAVIMENTAÇÃO EM PARALELEPIEDO EM DIVERSAS RUAS NO DISTRITO DE LIMA CAMPOS, MUNICÍPIO DE ICÓ-CE.	DATA: 18/05/2022	BDI: 20,73%			
LOCAL:	DIVERSAS RUAS DO DISTRITO DE LIMA CAMPOS, ICÓ-CE.	FONTE	VERSÃO	HORA	MES	REF.
CLIENTE:	PREFEITURA MUNICIPAL DE ICÓ-CEARÁ	SEINFRA	027 SEM DESONERAÇÃO	112,76%	71,07%	05/2021
			COMPOSIÇÕES PRÓPRIAS	0,00%	0,00%	

COMP-9 - ADMISTRAÇÃO DA OBRA (%)

VALOR: 569,84

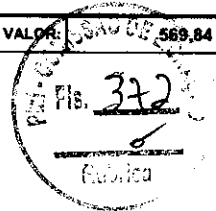

José Hugo Almeida Pinto
Engenheiro Civil
CREA-CE Nº 061825417-0



CRONOGRAMA FÍSICO-FINANCEIRO

OBRA: REALIZAÇÃO DE OBRAS DE PAVIMENTAÇÃO EM PARALELEPIEDO EM DIVERSAS RUAS NO DISTRITO DE LIMA CAMPOS, MUNICÍPIO DE ICÓ-CE.	DATA: 18/05/2022	BDI: 20,73%
LOCAL: DIVERSAS RUAS DO DISTRITO DE LIMA CAMPOS, ICÓ-CE.	VERBAO: 027 SEM DESONERAÇÃO	HORA MES: 112,76% 71,07%
CLIENTE: PREFEITURA MUNICIPAL DE ICÓ-CEARA	FONTE: SEINFRA	DATA REF.: 05/2021
	COMPOSIÇÕES PROPRIAS	

ITEM	DESCRIÇÃO	VALOR (R\$)	MÊS 1	MÊS 2	MÊS 3	MÊS 4	MÊS 5	MÊS 6	Total parcela
1	INSTALAÇÃO DA OBRA	1.867,10	100,00 % 1.867,10						100,00 % 1.867,10
2	SERVIÇOS PRELIMINARES	1.187,68	20,00 % 237,54	20,00 % 237,54	20,00 % 237,54	20,00 % 237,54	10,00 % 118,77	10,00 % 118,75	100,00 % 1.187,68
3	PAVIMENTAÇÃO DA RUA	2.042.702,56	20,00 % 398.464,94	20,00 % 398.464,94	20,00 % 398.464,94	20,00 % 398.464,94	10,00 % 199.232,47	10,00 % 249.610,33	100,00 % 2.042.702,56
4	SERVIÇOS FINAIS	29.544,90						100,00 % 29.544,90	100,00 % 29.544,90
5	ADMINISTRAÇÃO DA OBRA	68.797,00	25,00 % 17.199,25	15,00 % 10.319,55	15,00 % 10.319,55	15,00 % 10.319,55	15,00 % 10.319,55	15,00 % 10.319,55	100,00 % 68.797,00
		2.144.099,24	417.768,83	409.022,03	409.022,03	409.022,03	209.670,79	289.593,53	2.144.099,24
			417.768,83	826.790,86	1.235.812,89	1.644.834,92	1.854.505,71	2.144.099,24	

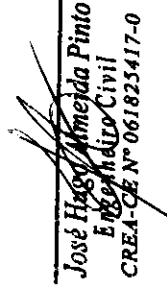
José Hugo Almeida Pinto
 Engenheiro Civil
 CREA-CE Nº 061825417-0

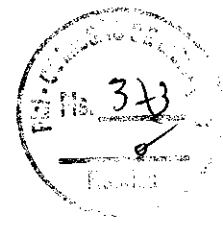

S e

X

		COMPOSIÇÃO ADMINISTRAÇÃO DA OBRA			
		OBRA: REALIZAÇÃO DE OBRAS DE PAVIMENTAÇÃO EM PARALELEPÍEDO EM DIVERSAS RUAS NO DISTRITO DE LIMA CAMPOS, MUNICÍPIO DE ICO-CE.	DATA: 18/05/2022	BDI: 20,73%	HORA
LOCAL: DIVERSAS RUAS DO DISTRITO DE LIMA CAMPOS, ICO-CE.	FONTE SEINFRA	VERSÃO 027 SEM DESONERAÇÃO COMPOSIÇÕES PRÓPRIAS	112,76%	71,07%	05/2021
CLIENTE: PREFEITURA MUNICIPAL DE ICO-CEARA					

DESCRÇÃO	UND	QUANT	PREÇO S/ BDI(R\$)	UNIDADE	COEFICIENTE	PREÇO C/ BDI 20,73%	PREÇO TOTAL (R\$)
ADM DA OBRA	%	100	118,13			687,97	68.797,00

CÓDIGO	DESCRIÇÃO	UNIDADE	COEFICIENTE	PREÇO UNIT	TOTAL
18584	ENGENHEIRO JUNIOR	HXMES	0,35	16.693,95	3.654,37
18590	ENCARREGADO GERAL/MESTRE DE OBRAS	HXMES	0,55	6.644,30	5.842,88

TOTAL SIMPLES 9.497,25
 TOTAL PARA 6 MESES 56.983,50
 FRAÇÃO DE 100% 569,84
 BDI: 20,73% 118,13
 TOTAL GERAL 687,97

José Hugo Almeida Pinto
 Engenheiro Civil
 CREA-CE Nº 061823417-0

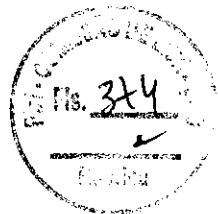

R
 4

8



COMPOSIÇÃO DO BDI

OBRA:	REALIZAÇÃO DE OBRAS DE PAVIMENTAÇÃO EM PARALELEPIEDO EM DIVERSAS RUAS NO DISTRITO DE LIMA CAMPOS , MUNICÍPIO DE ICÓ-CE.	DATA : 18/05/2022	BDI : 20,73%			
LOCAL:	DIVERSAS RUAS DO DISTRITO DE LIMA CAMPOS , ICÓ-CE.	FONTE	VERBAO	HORA	MES	REF.
CLIENTE:	PREFEITURA MUNICIPAL DE ICÓ-CEARÁ	SEINFRA	027 SEM DESONERAÇÃO	112,76%	71,07%	05/2021
			COMPOSIÇÕES PRÓPRIAS	0,00%	0,00%	

COD	DESCRIÇÃO	%
	DESPESAS INDIRETAS	
AC	ADMINISTRAÇÃO CENTRAL	3,80
DF	DESPESAS FINANCEIRAS	1,02
R	RISCOS	0,50
	TOTAL	5,32

	BENEFICIO	
S+G	GARANTIA/SEGUROS	0,32
L	LUCRO	6,64
	TOTAL	6,96

I	IMPOSTOS	
	PIS	0,65
	COFINS	3,00
	ISS	3,00
	CPRB (2%, APENAS QUANDO TIVER DESONERAÇÃO INSS)	0,00
	TOTAL	6,65

BDI = 20,73%

$$(1+AC+S+R+G)*(1+DF)*(1+L)/(1-I)-1$$



José Hugo Almeida Pinto
Engenheiro Civil
CREA-CE Nº 061825417-0

**TABELA DE ENCARGOS SOCIAIS**

OBRA:	REALIZAÇÃO DE OBRAS DE PAVIMENTAÇÃO EM PARALELEPIPEDO EM DIVERSAS RUAS NO DISTRITO DE LIMA CAMPOS, MUNICÍPIO DE ICÓ-CE.	DATA: 18/05/2022	BDI: 20,73%				
LOCAL:	DIVERSAS RUAS DO DISTRITO DE LIMA CAMPOS, ICÓ-CE.	FONTE: SEINFRA	VERBAO: 027 SEM DESONERAÇÃO	HORA: 112,76%	MES: 71,07%	REF.: 05/2021	
CLIENTE:	PREFEITURA MUNICIPAL DE ICÓ-CEARÁ	COMPOSIÇÕES PRÓPRIAS				0,00%	0,00%

COD	DESCRIÇÃO	HORA %	MES %
A	GRUPO A		
A1	INSS	20,00	20,00
A2	SESI	1,50	1,50
A3	SENAI	1,00	1,00
A4	INCRA	0,20	0,20
A5	SEBRAE	0,60	0,60
A6	Salário Educação	2,50	2,50
A7	Seguro Contra Acidentes de Trabalho	3,00	3,00
A8	FGTS	8,00	8,00
A9	SECONCI	0,00	0,00
	TOTAL	36,80	36,80

B	GRUPO B		
B1	Repouso Semanal Remunerado	17,84	0,00
B2	Feriados	3,71	0,00
B3	Auxílio - Enfermidade	0,87	0,67
B4	13º Salário	10,80	8,33
B5	Licença PaternidadeE	0,07	0,06
B6	Faltas Justificadas	0,72	0,56
B7	Dias de Chuvas	1,55	0,00
B8	Auxílio Acidente de Trabalho	0,11	0,08
B9	Férias Gozadas	8,71	6,73
B10	Salário Maternidade	0,03	0,03
	TOTAL	44,41	16,46

C	GRUPO C		
C1	Aviso Prévio Indenizado	5,40	4,17
C2	Aviso Prévio Trabalhado	0,13	0,10
C3	Férias Indenizadas	4,85	3,75
C4	Depósito Rescisão Sem Justa Causa	3,90	3,01
C5	Indenização Adicional	0,45	0,35
	TOTAL	14,73	11,38

D	GRUPO D		
D1	Reincidência de Grupo A sobre Grupo B	16,34	6,06
D2	Reincidência de Grupo A sobre Aviso Prévio Trabalhado e Reincidência do FGTS sobre Aviso Prévio Indenizado	0,48	0,37
	TOTAL	16,82	6,43

Horista = 112,76%
Mensalista = 71,07%

A + B + C + D

José Hugo Almeida Pinto
Engenheiro Civil
CREA-CE Nº 0661825417-0

COMPOSIÇÃO ADMISNISTRAÇÃO DA OBRA

	OBRA:	REALIZAÇÃO DE OBRAS DE PAVIMENTAÇÃO EM PARALELEPÍPEDO EM DIVERSAS RUAS NO DISTRITO DE LIMA CAMPOS - MUNICÍPIO DE ICÓ-CE.	DATA:	18/05/2022	BDI:	26,85%
	LOCAL:	DIVERSAS RUAS DO DISTRITO DE LIMA CAMPOS - ICÓ-CE.	FONTE:	SEINFRA	HORA:	83,85%
	CLIENTE:	PREFEITURA MUNICIPAL DE ICÓ-CEARÁ	VERSÃO:	027.1 COM DESONERAÇÃO COMPOSIÇÕES PRÓPRIAS	MEB:	47,76%
					REF:	05/2021

DESCRÇÃO	UND	QUANT	PREÇO S/ BDI(R\$)	PREÇO C/ BDI 26,85%	PREÇO TOTAL(R\$)
ADM DA OBRA	%	100	133,85	632,35	63.235,00

CÓDIGO	DESCRIÇÃO	UNIDADE	COEFICIENTE	PREÇO UNIT	TOTAL
18584	ENGENHEIRO JÚNIOR	HXMES	0,35	14.514,46	5.080,06
18590	ENCARREGADO GERAL/MESTRE DE OBRAS	HXMES	0,55	5.868,92	3.227,91

TOTAL SIMPLES 8.307,97
 TOTAL PARA 6 MESES 49.847,82
 FRAÇÃO DE 100% 498,5
 BDI: **26,85%** 133,85
TOTAL GERAL 632,35

José Hugo Almeida Pinto
 Engenheiro Civil
 CREA-CE 061825417-0



S R



COMPOSIÇÃO DO BDI

OBRA:	REALIZAÇÃO DE OBRAS DE PAVIMENTAÇÃO EM PARALELEPIEDO EM DIVERSAS RUAS NO DISTRITO DE LIMA CAMPOS, MUNICÍPIO DE ICÓ-CE.	DATA: 18/05/2022	BDI: 26,85%			
LOCAL:	DIVERSAS RUAS DO DISTRITO DE LIMA CAMPOS, ICÓ-CE.	FONTE	VERSÃO	HORA	MES	REF.
CLIENTE:	PREFEITURA MUNICIPAL DE ICÓ-CEARÁ	SEINFRA	027,1 COM DESONERAÇÃO	83,85%	47,76%	05/2021
			COMPOSIÇÕES PRÓPRIAS	0,00%	0,00%	

COD	DESCRIÇÃO	%
DESPESAS INDIRECTAS		
AC	ADMINISTRAÇÃO CENTRAL	3,80
DF	DESPESAS FINANCEIRAS	1,02
R	RISCOS	0,50
	TOTAL	5,32

BENEFÍCIO		
S+G	GARANTIA/SEGUROS	0,32
L	LUCRO	6,64
	TOTAL	6,96

I	IMPOSTOS	
	PIS	0,65
	COFINS	3,00
	ISS	3,00
	CPRB (2%, APENAS QUANDO TIVER DESONERAÇÃO INSS)	4,50
	TOTAL	11,15

BDI = 26,85%

$$(1+AC+S+R+G)*(1+DF)*(1+L)/(1-I)-1$$

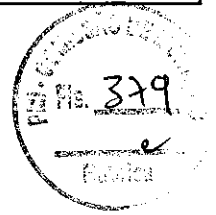

José Hugo Almeida Pinto
Engenheiro Civil
CREA-CE N° 061825417-0

[Handwritten marks and signatures]

PLANTA DE SITUAÇÃO

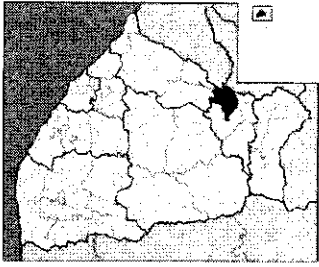

Assinado em
Icoá, 15 de Maio de 2012
Carla
CPF: 023.331.98825417-0

representante
CONSTRUTORA

AMUNICIPAÇÃO	PROJETO DE PAVIMENTAÇÃO DO DISTRITO DE LIMA CAMPOS
MUNICÍPIO	LIMA CAMPOS, MUNICÍPIO DE ICOÁ - CEARA
PRONOME	01/01
DATA	01/01
REVISÃO	01
ELABORADO	EDSON PEREIRA
APROVADO	LUCAS VIANA
DATA	15/05/2012

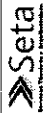

H

G

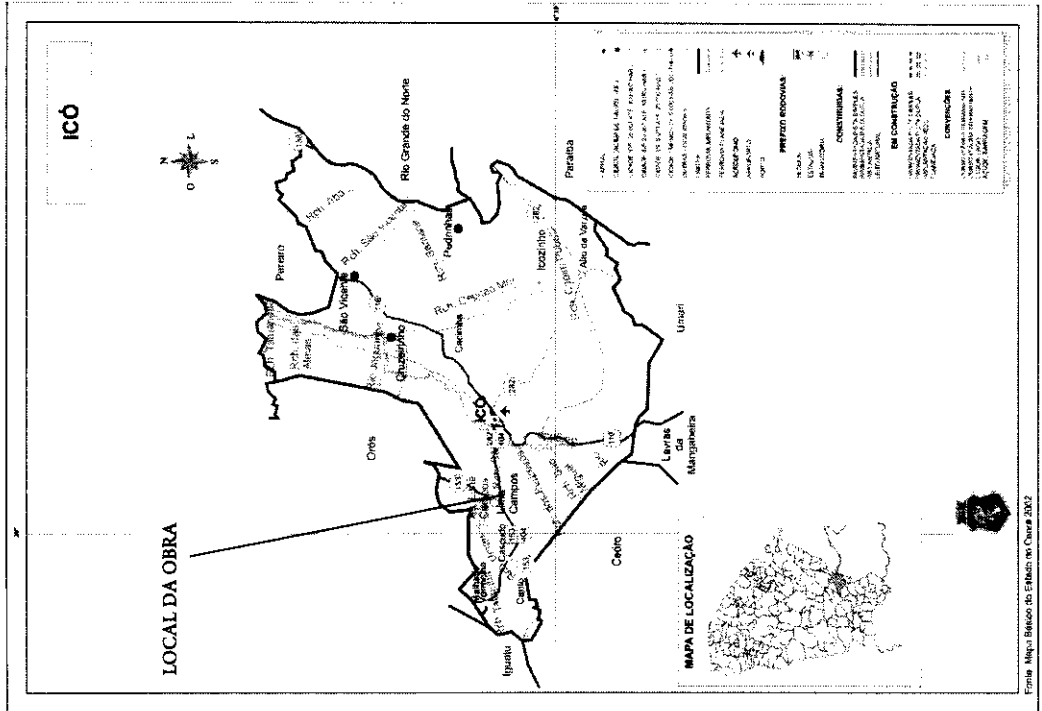

F



E

D

C

B

A

Handwritten signature and initials.

PROJETO DE PAVIMENTAÇÃO DO DISTRITO DE LIMA CAMPOS

LOCAL: RUA DE LIMA CAMPOS - MUNICÍPIO DE S.º GUARÁ
 DATA: 05/22
 PROJETO: INDICAÇÃO
 AUTOR: DANIEL VIANA
 CADERNO: 10202200



Assinado pelo Eng.º Civil Daniel Viana nº 064825417-9

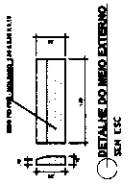

RUA 06
 EXTENSÃO DA VIA 280 m
 ÁREA DA VIA TOTAL 1.400 m²
 ÁREA DA VIA A SER PAVIMENTADA 1.176,00m²
 ÁREA DA SARJETADA 22,40m²
 EXTENSÃO DO MEIO FRO (m) 50,00m

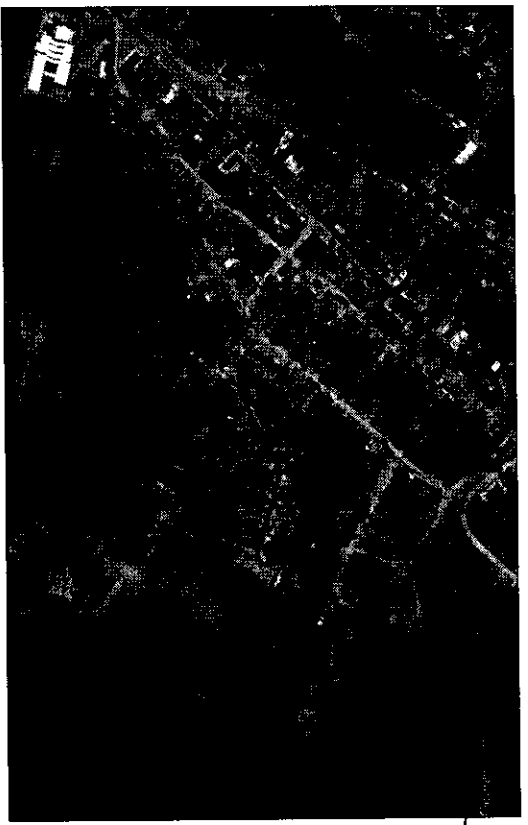
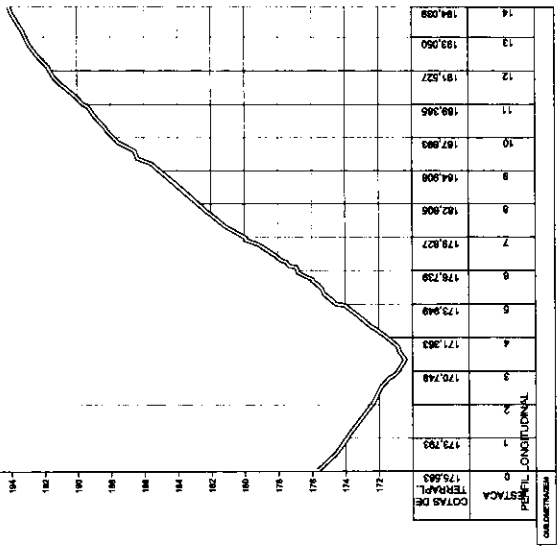

TRECHO HORIZONTAL

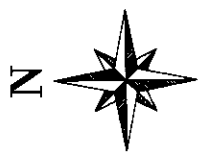
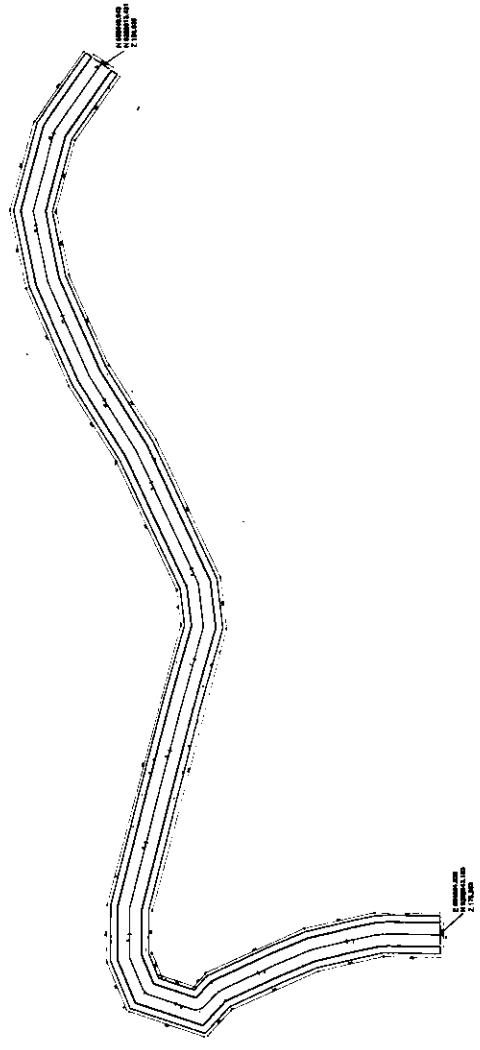

1/200

1/400

Handwritten initials 'S' and 'P'.

EXTENSÃO DA VIA
 RUA 06
 161,41m
 445,64m²
 ÁREA DA VIA A SER PAVIMENTADA
 824,43m²
 11,97m²
 SARELA (m)
 322,42m²
 EXTENSÃO DO MEIO FIO(m)

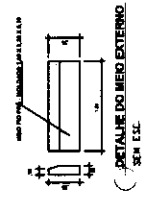
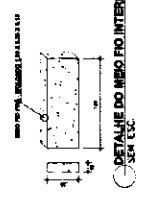

Projeto Executivo
 Engenharia Civil
 CREA 17045/2017-0

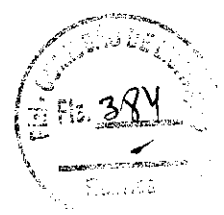

PROJETO DE PAVIMENTAÇÃO DO DISTRITO DE UMA CAMPOS

15/22

Seta
 Engenharia, Planejamento e Projetos

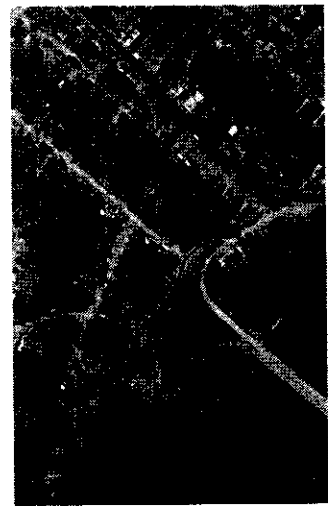
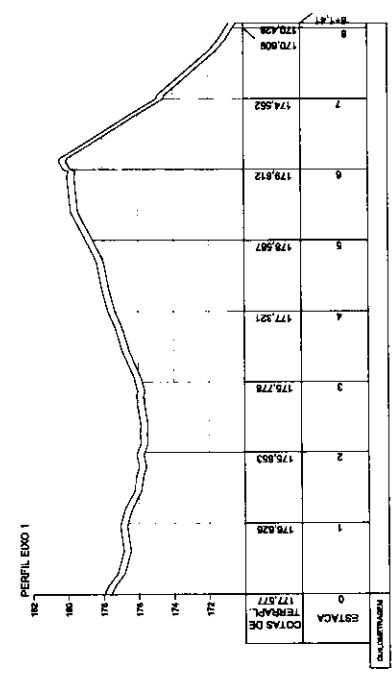
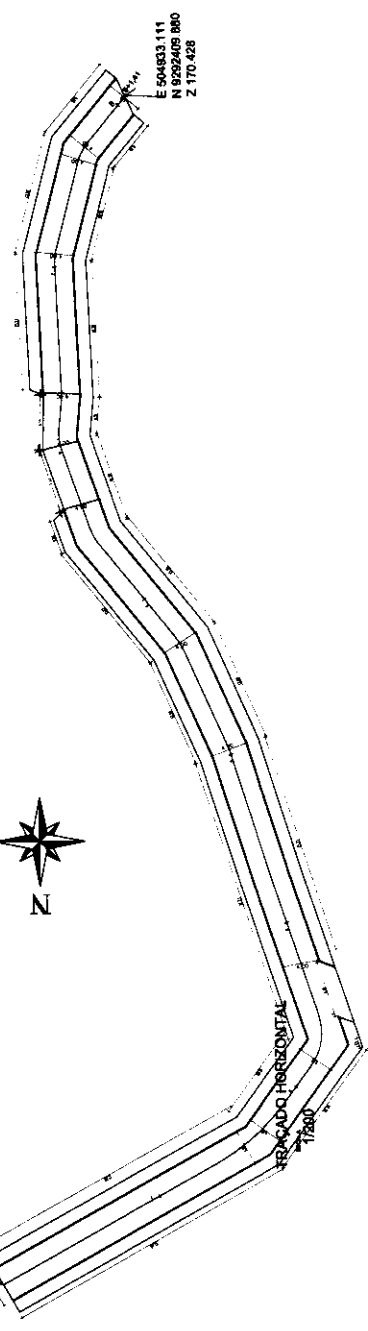

PLANTA DE SITUAÇÃO

1/400

PLANTA DE SITUAÇÃO

RUA 47
 EXTENSÃO DA VIA: 18,83m
 LARGURA DA VIA: 14,16m
 ÁREA DA VIA A SER PAVIMENTADA: 265,47m²
 SARGENTIM: 18,83m
 EXTENSÃO DO MIO FIO(m): 18,83m



LEGENDA
 PAVIMENTAÇÃO A EXECUTAR
 MIO FIO A EXECUTAR
 SARGENTA

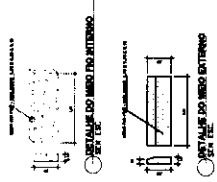

Proj. de Engenharia Paulo
 Roberto de Almeida Neto
 Rua 47 - Distrito de Uma Campos
 CEP: 21.251-17-9

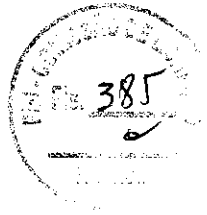

PROJETO DE PAVIMENTAÇÃO DO DISTRITO DE UMA CAMPOS
 LOCAL: RUA 47 - DISTRITO DE UMA CAMPOS
 DATA: 07/22
 ESCALA: IND. 00
 PROJETO: DANIEL VIANA
 Seta
 Engenharia, Planejamento e Arquitetura

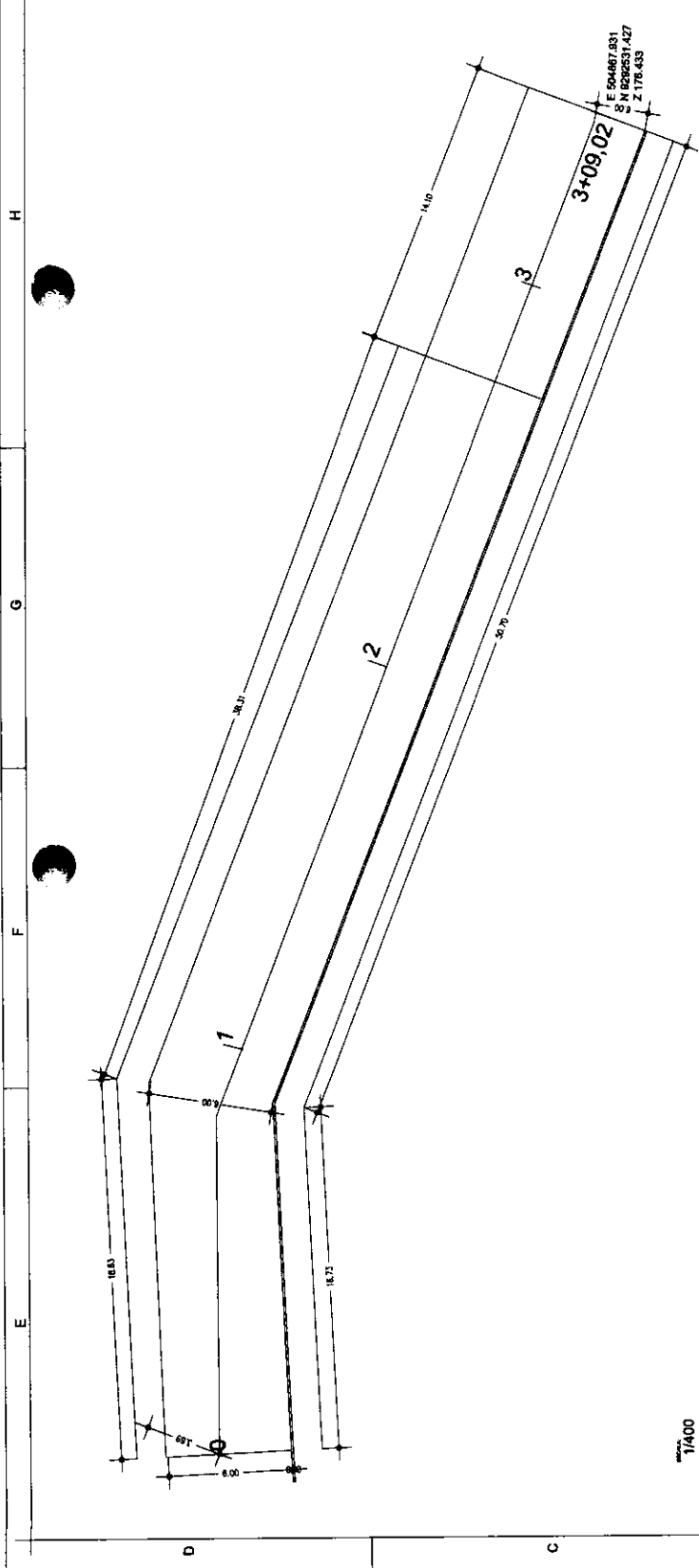

1/1400

PERFIL EIXO 1

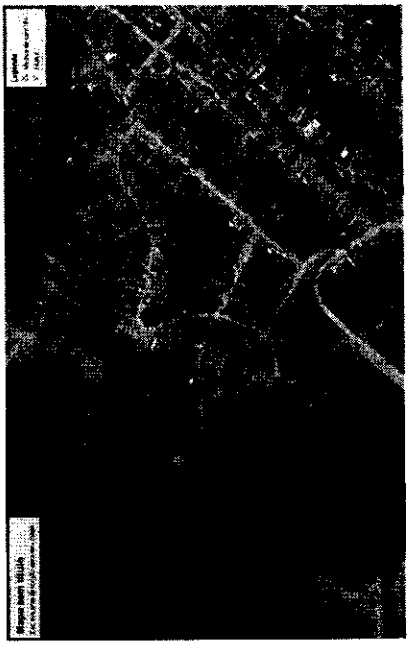
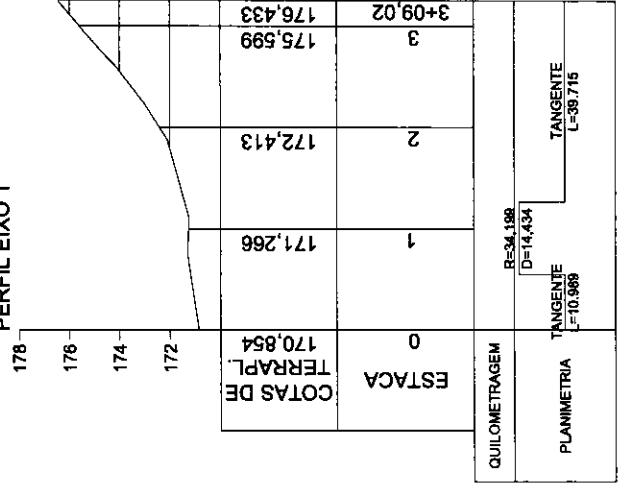

1/800

EXTENSÃO DA VIA 251,00m
 ÁREA DA VIA TOTAL 889,22m²
 ÁREA DA VIA A SER PAVIMENTADA 703,94m²
 ÁREA DA SARJETADA 10,53m²
 EXTENSÃO DO MEIO FIO 483,28m



LEGENDA
 PAVIMENTAÇÃO A EXECUTAR
 MEIO FIO A EXECUTAR
 SARJETADA

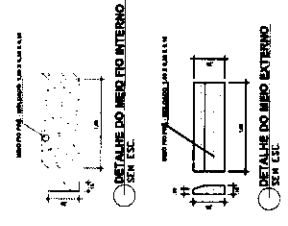

Projeto: Pavimentação Paved
 Rua: Rua de Lima Campos
 Nº: 386
 Data: 08/22



PROJETO DE PAVIMENTAÇÃO DO DISTRITO DE LIMA CAMPOS
 LOCAL: RUA DE LIMA CAMPOS, Nº 386, MUNICÍPIO DE LIMA CAMPOS, RJ
 DATA: 08/22
 PROJETO: DANIEL VIANA
 DATA: 10/02/2020
 Seta
 Serviço Técnico e Arquitetônico

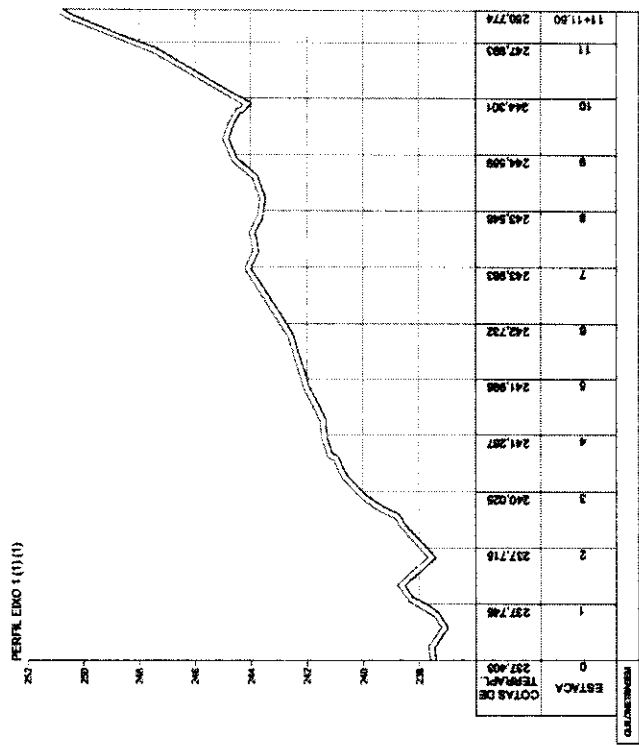
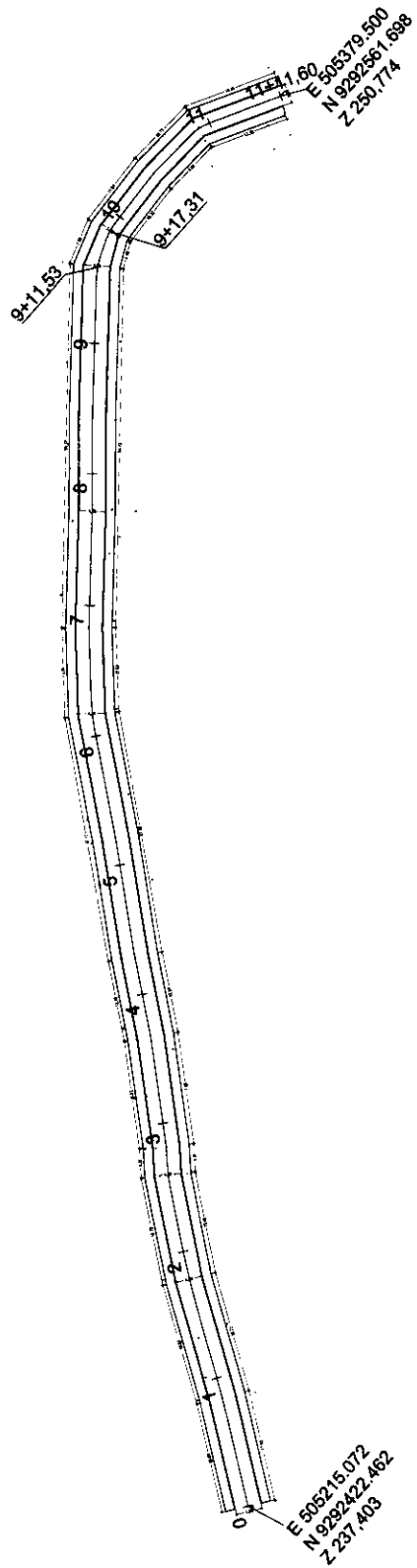

PLANTA DE SITUAÇÃO
 SEM ESCALA

E H G F E D

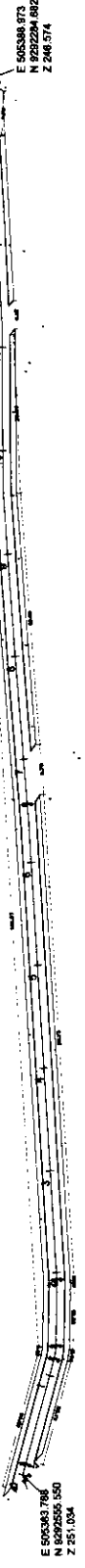

TRAÇADO HORIZONTAL

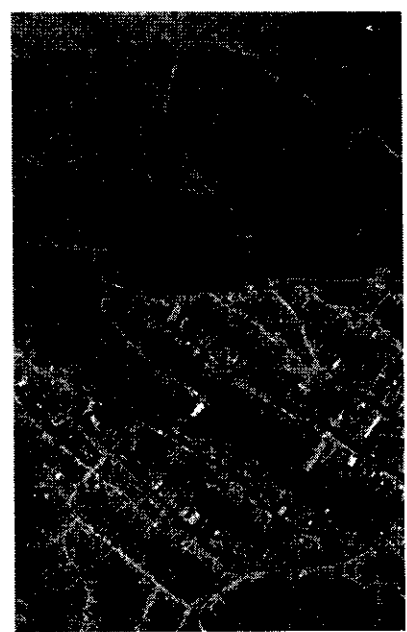

PLANTA DE SITUAÇÃO

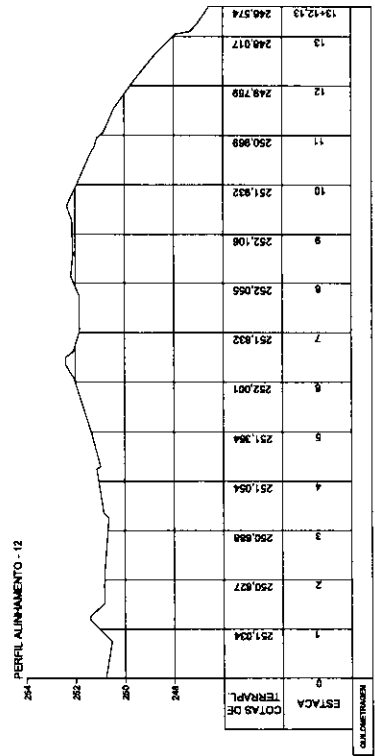

PERFIL LONGITUDINAL

RUA 09

EXTENSÃO DA VIA	272,50m
ÁREA DA VIA TOTAL	816,30m²
ÁREA DA VIA A SER PAVIMENTADA	844,82m²
ÁREA DA SARJETAS(m²)	21,77m²
EXTENSÃO DO MEIO FIO(m)	544,20m



LEGENDA

- PAVIMENTAÇÃO A EXECUTAR
- MEIO FIO A EXECUTAR
- SARJETA

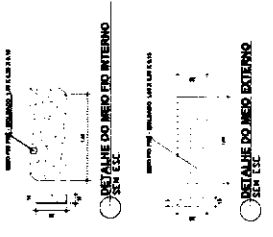

Projeto: Avenida Paulo
 Rua: Rua 09
 Nº: 100
 CEP: 13131-710

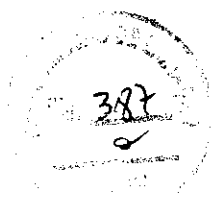

PROJETO DE PAVIMENTAÇÃO DO DISTRITO DE LIMA CAMPOS
 LOCAL: RUA 09 LIMA CAMPOS, MUNICÍPIO DE LÓD - CEARA

PROJETA: 09/22
 DATA: 09/22

IND

Logo: Seta
 Seta Engenharia e Arquitetura

EXTENSÃO DA VIA RUA 10
 251,40m
 ÁREA DA VIA TOTAL 1.326,40 m²
 ÁREA DA VIA A SER PAVIMENTADA 1.181,28m²
 ÁREA DA SARGETA(Ç) 17,71m²
 EXTENSÃO DO MEIO FIO(m) 44,41m



LEGENDA

- PAVIMENTAÇÃO A EXECUTAR
- MEIO FIO A EXECUTAR
- SARGETA

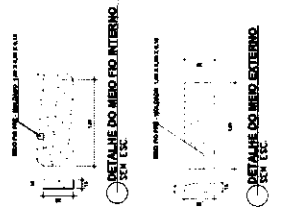

Proj. de Pavim. e Sargeta
 João de Deus
 Eng. Civil
 CREA 33.484/SP

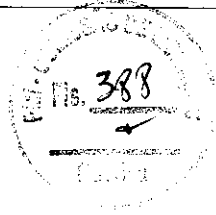

PROJETO DE PAVIMENTAÇÃO DO DISTRITO DE LIMA CAMPOS
 LOCAL: RUA 10 LIMA CAMPOS, MUNICÍPIO DE UÇÁ - CE/MA.
 DATA: 10/22
 ESCALA: IND
 PROJ. CIVIL: DANIEL VIANA
 DATA: 10/02/2020

Seta
 Serviço Técnico e Ambiental

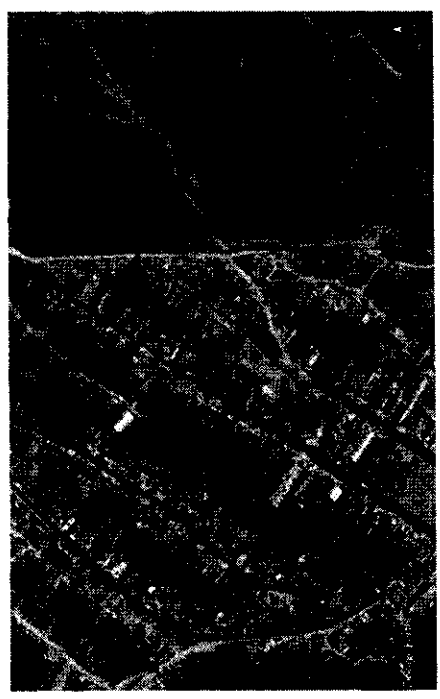
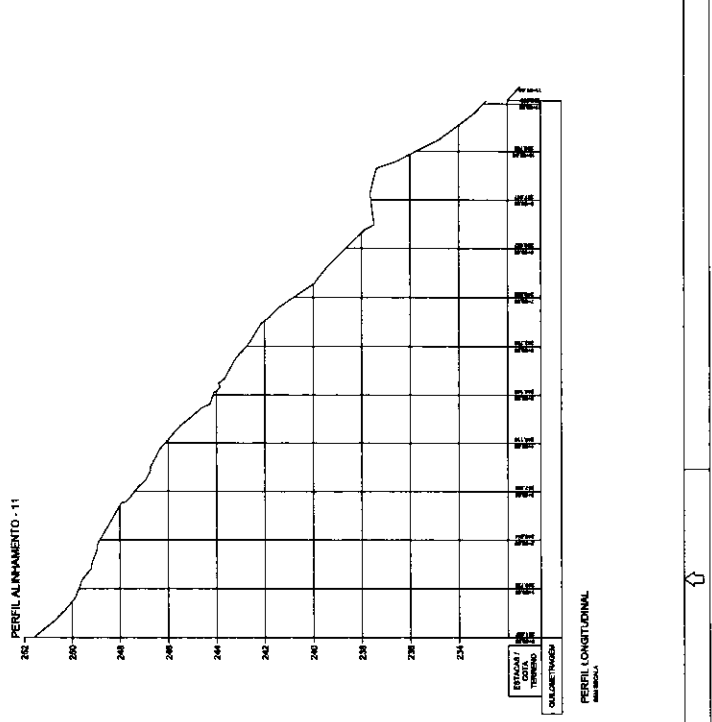
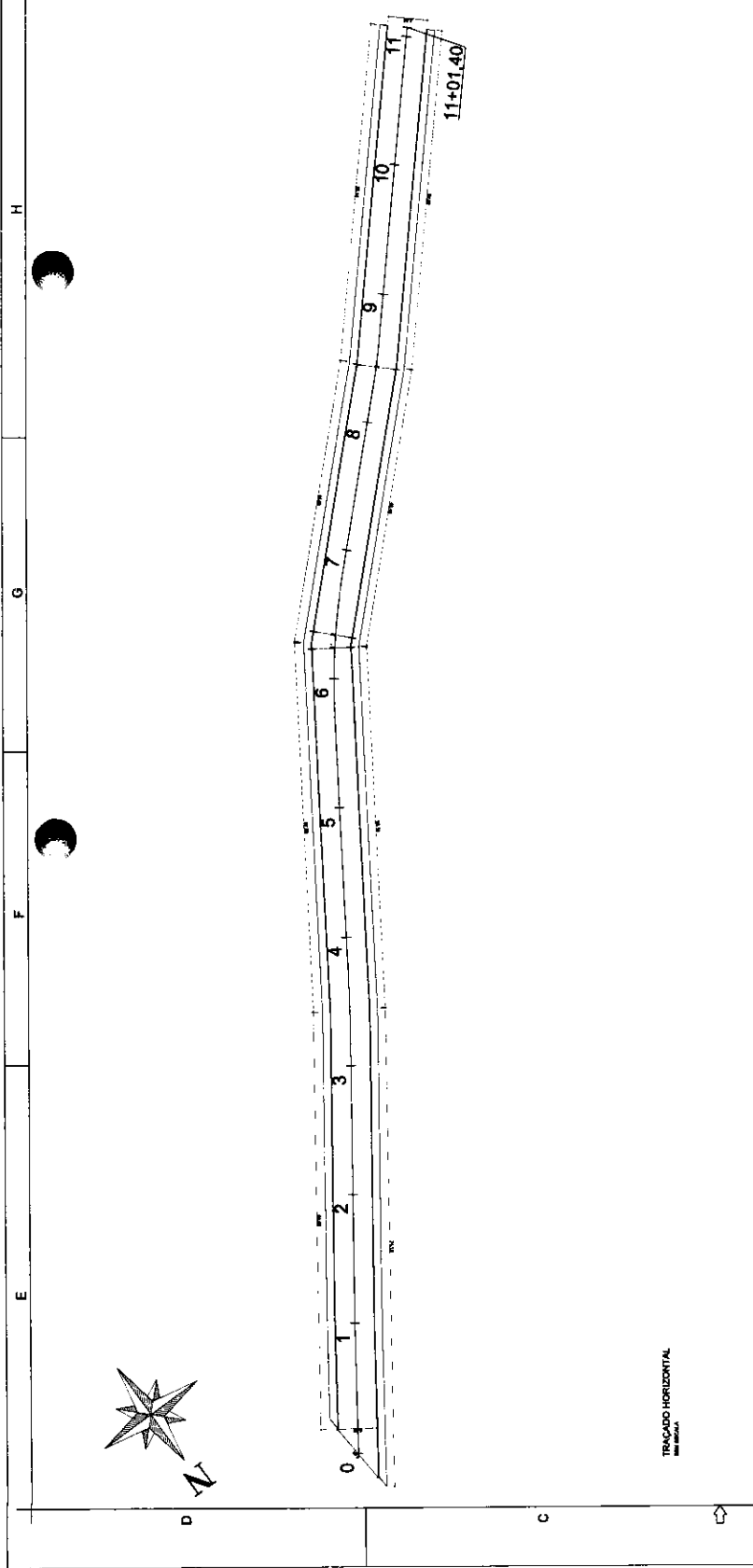

PLANTA DE SITUAÇÃO

3

EXTENSÃO DA VIA 144,76m
ÁREA DA VIA TOTAL 579,04m²
ÁREA DA VIA A SER PAVIMENTADA 463,26m²
ÁREA DA SARJETADA 11,56m²
EXTENSÃO DO MEIO FIO(m) 289,52m



LEGENDA
 PAVIMENTAÇÃO A EXECUTAR
 MEIO FIO A EXECUTAR
 SARJETADA

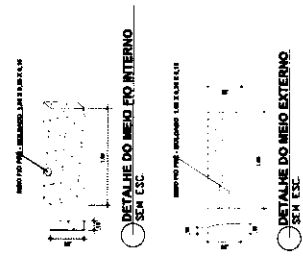

Eng.º *[Signature]*
 Eng.º Civil nº 101224/7-0

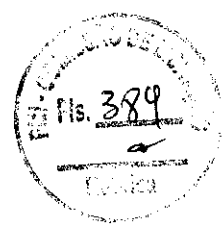

PROJETO DE PAVIMENTAÇÃO DO DISTRITO DE LIMA CAMPOS
 LOCAL: RUA 11, LIMA CAMPOS, MUNICÍPIO DE CO. - PARAÍBA
 DATA: 11/22
 ESCALA: IND.

Seta
 Sempre Trazendo a Responsabilidade

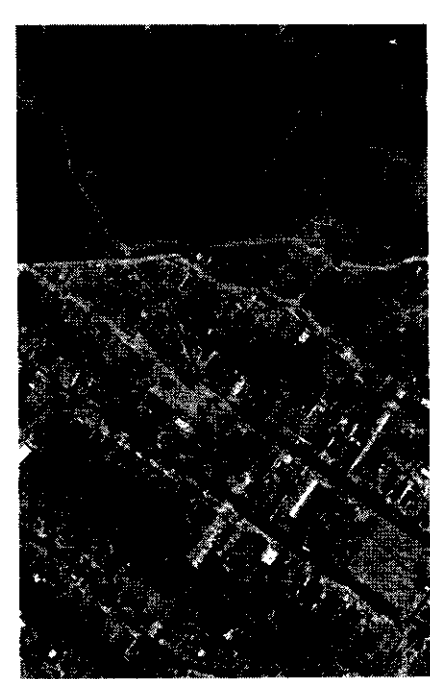
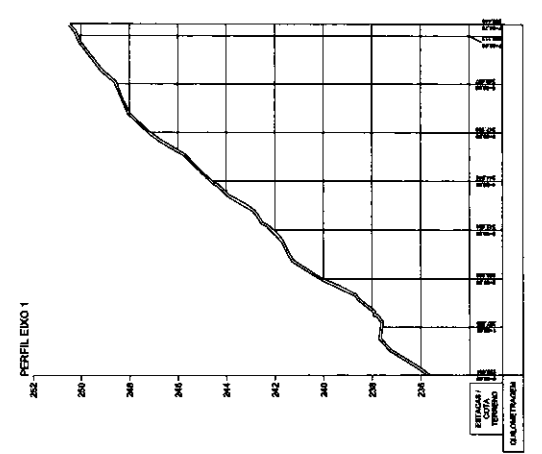
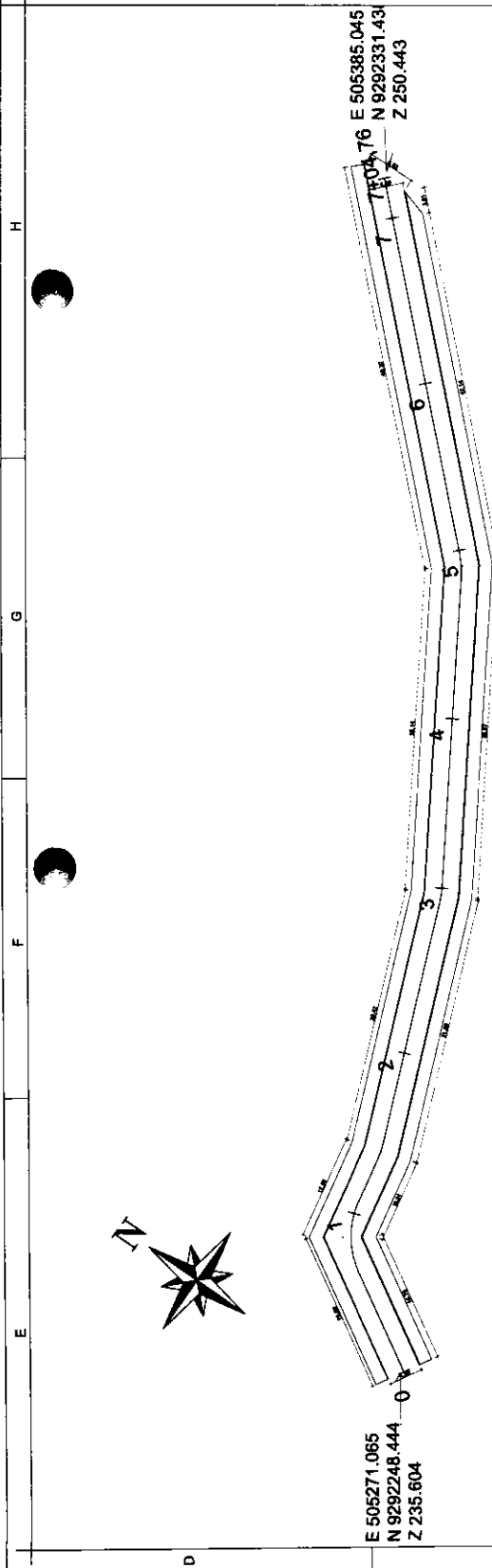

PLANTA DE SITUAÇÃO
[Handwritten marks]

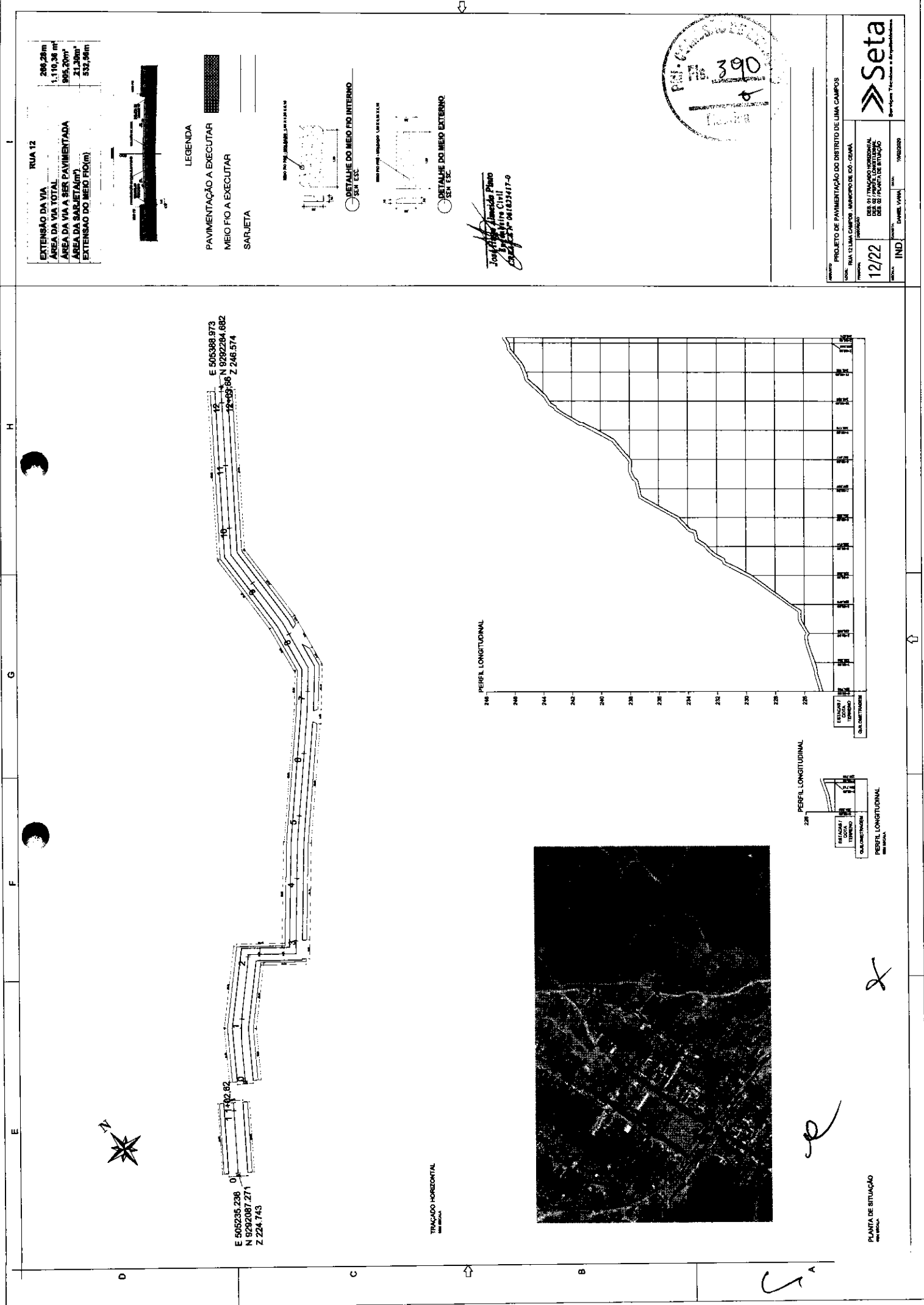

RUA 12

EXTENSÃO DA VIA 206,20m
 ÁREA DA VIA TOTAL 1.110,36 m²
 ÁREA DA VIA A SER PAVIMENTADA 905,00m²
 ÁREA DA SARJETADA 21,30m²
 EXTENSÃO DO MEIO FIO(m) 532,56m



LEGENDA

PAVIMENTAÇÃO A EXECUTAR

MEIO FIO A EXECUTAR

SARJETA

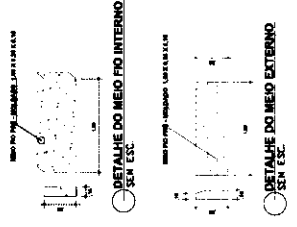

Projeto de Pavimento
 Engenharia Civil
 Registro nº 08.1823417-0

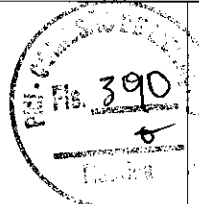

PROJETO DE PAVIMENTAÇÃO DO DISTRITO DE LIMA CAMPOS	
LOCAL: RUA 12 LIMA CAMPOS - MUNICÍPIO DE SÃO JOSÉ DO RIO PRETO - SP	PROJETO Nº: 390
PROJETADE: [Assinatura]	DATA: 10/08/2020
IND: 12/22	IND: 1082020
 Seta Soluções Técnicas e Administrativas	

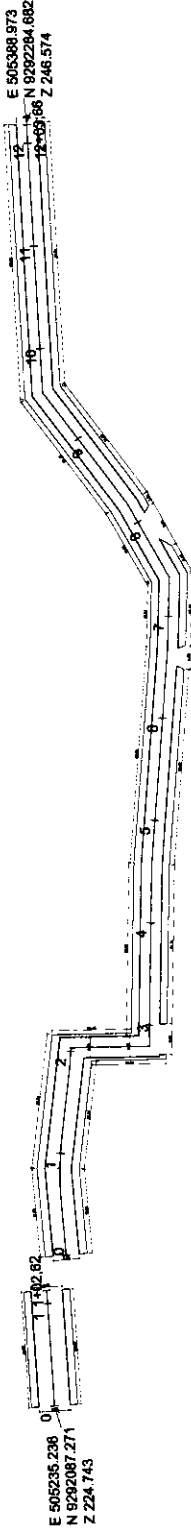

TRAÇADO HORIZONTAL

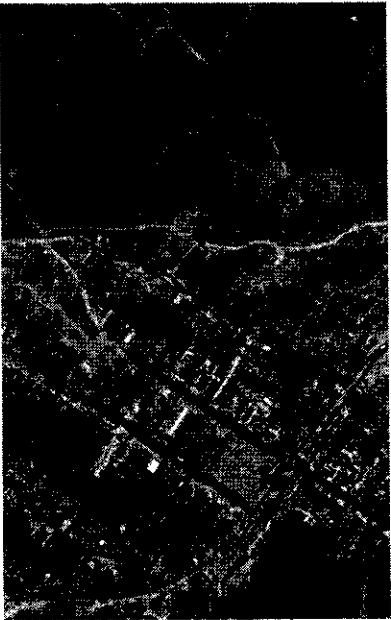
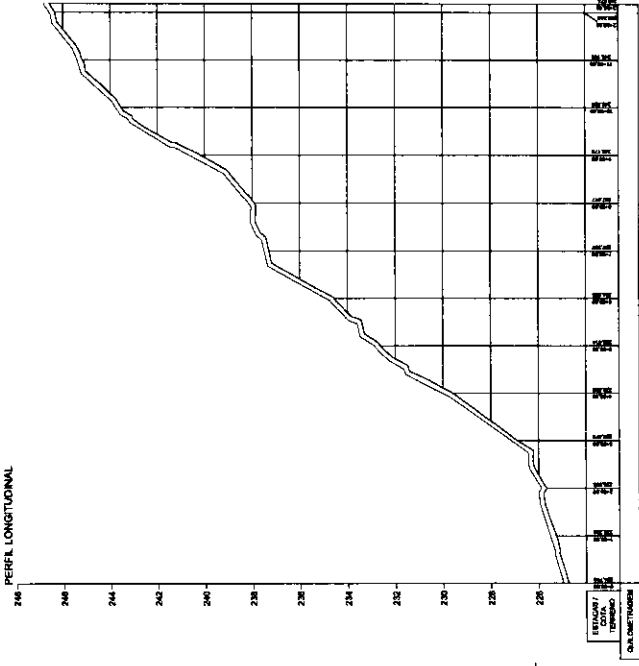

PLANTA DE SITUAÇÃO

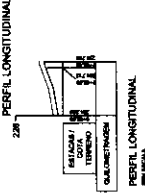

E F G H

RUA 13

EXTENSÃO DA VIA	43,26m
ÁREA DA VIA TOTAL	217,26 m ²
ÁREA DA VIA A SER PAVIMENTADA	189,53m ²
ÁREA DA BARRIETA(10)	2,48m ²
EXTENSÃO DO MEIO FIO(m)	88,10m



LEGENDA

PAVIMENTAÇÃO A EXECUTAR

MEIO FIO A EXECUTAR

SARJETA

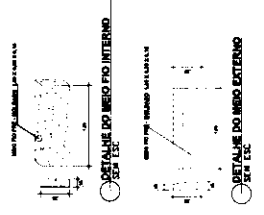

Assinado
 Daniel Viana
 Engenheiro Civil
 Nº 10022020

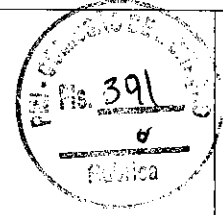

PROJETO DE PAVIMENTAÇÃO DO DISTRITO DE LIMA CAMPOS

LOCAL: RUA 13 LIMA CAMPOS - MUNICÍPIO DE CO. GUANÁ

PROPOSTA: 13/22

DATA: 13/22

PROJETO: 13/22

PROJETADE: DANIEL VIANA

PROJETO: 10022020

Seta
 Serviços Técnicos e Arquitetônicos

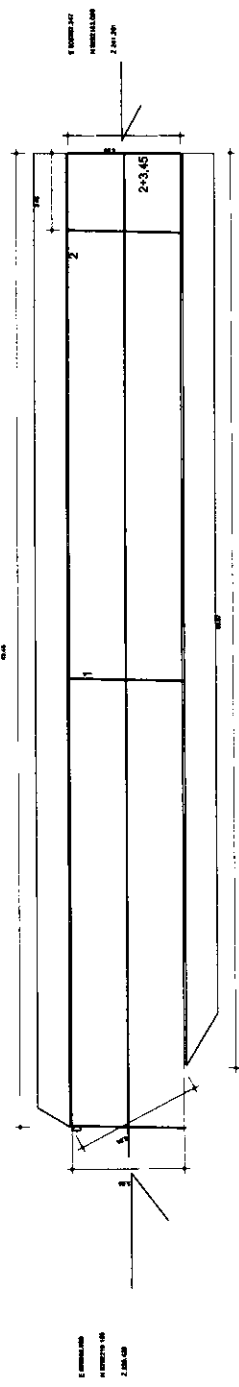

TRABALHO HORIZONTAL

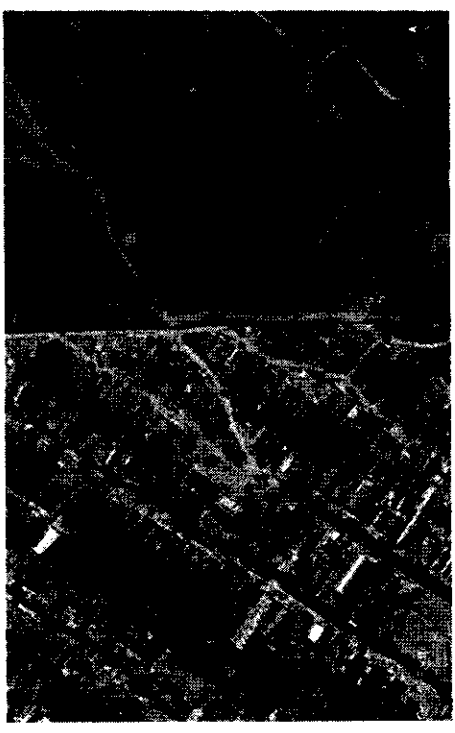

PLANTA DE SITUAÇÃO

PERFIL ALINHAMENTO - 11

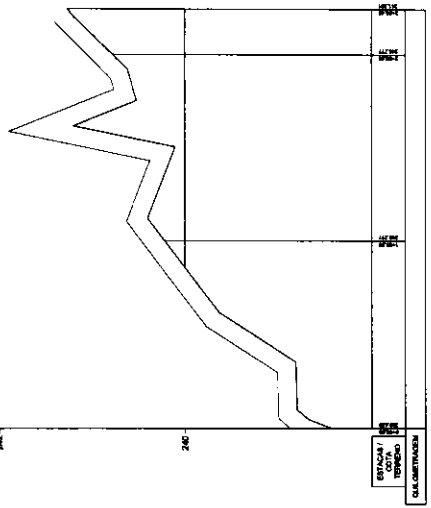

PERFIL LONGITUDINAL

Handwritten signature and initials

Handwritten mark

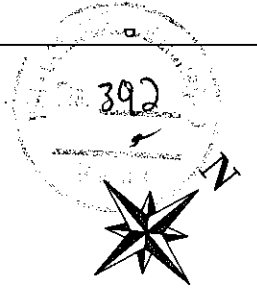

E 505346,585
N 9292185,683
Z 236,931

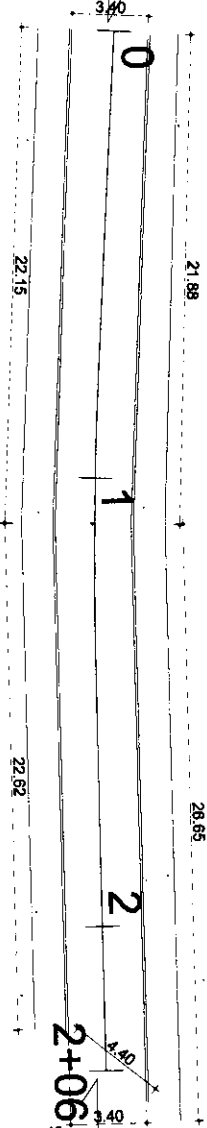

E 505382,128
N 9292155,787
Z 239,235

TRAÇADO HORIZONTAL



PLANTA DE SITUAÇÃO

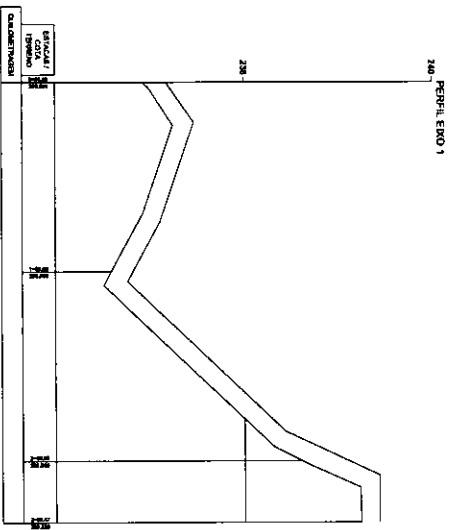

EXTENSÃO DA VIA	44,67m
ÁREA DA VIA TOTAL	159 m²
ÁREA DA VIA A SER PAVIMENTADA	122,45m²
ÁREA DA SARLETAM	5,72m
EXTENSÃO DO MEIO FIO	22,94m

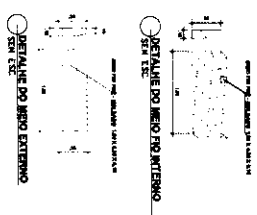
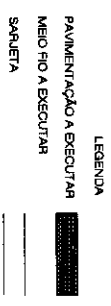

João Roberto Almeida Pires
Engenheiro Civil
CREA Nº 041835/21-0

PROJETO DE PAVIMENTAÇÃO DO DISTRITO DE LIMA CAMPOS

14/22

ND

Seta

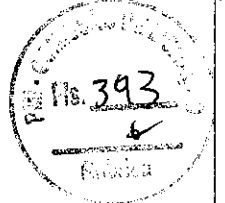

TRACADO HORIZONTAL
escala 1/2000

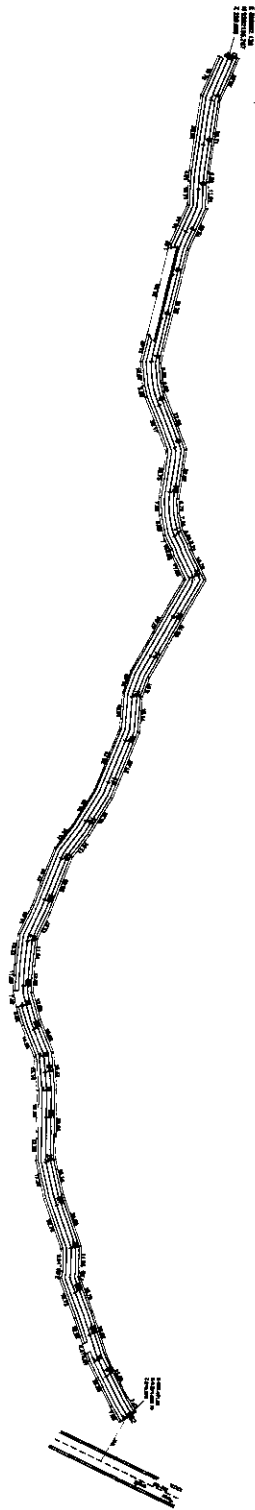

PERFIL ALINHAMENTO - 15

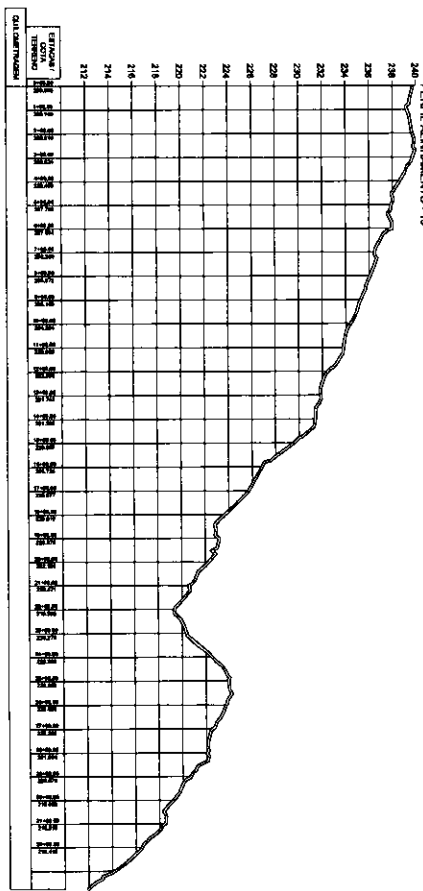

PLANTA DE SITUAÇÃO

escala 1/4000

PERFIL LONGITUDINAL

EXTENSÃO DA VIA	RUA 15
ÁREA DA VIA TOTAL	6410m
ÁREA DA VIA A SER PAVIMENTADA	2.560,00m ²
ÁREA DA SAPATELA(M ²)	2.068,62m ²
EXTENSÃO DO MEIO FIO(m)	51,20m
	1.290m

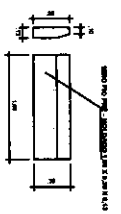
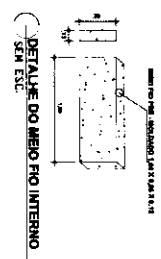

Tracy
Proj. Arq. Civil
04/15/2022

PROJETO DE PAVIMENTAÇÃO DO DISTRITO DE LIMA CAMPOS

CLIENTE: RUA 15 LIMA CAMPOS, LAMBREDO DE CO. - CANAL

PROJETO: PROJETO DE PAVIMENTAÇÃO LONGITUDINAL E PERFIL LONGITUDINAL DEBES DA PLANTA DE SITUAÇÃO

DATA: 15/22

PROJETA: DANIEL VIANA

PROJ. CIVIL

PROJ. 15020202

Seta
Serviços, Treinamentos e Especialidades



E 505297.460 N
9292129.123 Z
226.527

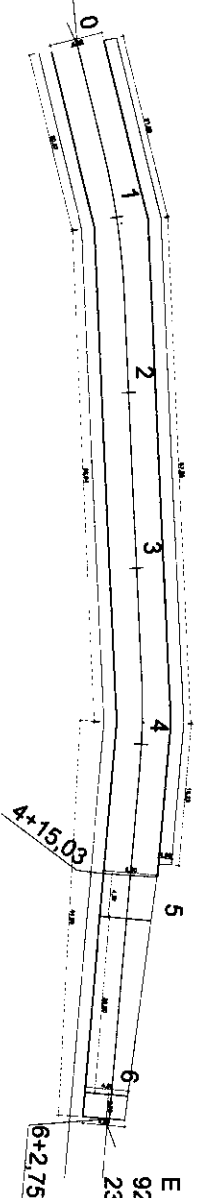

E 505373.844 N
9292033.812 Z
235.819



PLANTA DE SITUAÇÃO

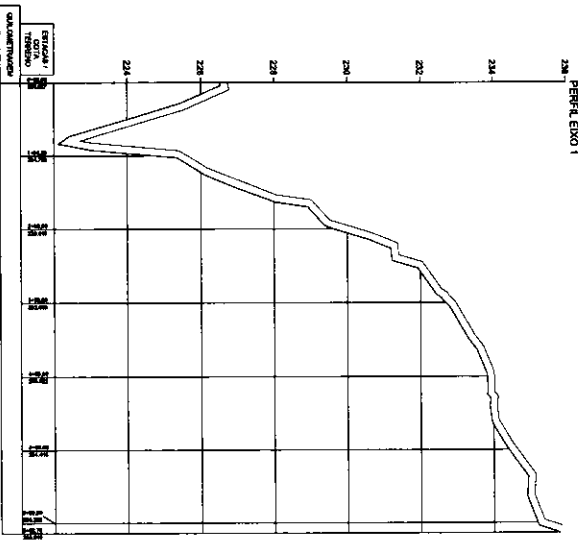

EXTENSAO DA VIA	122,70m
AREA DA VIA TOTAL	719,87m ²
AREA DA VIA A SER PAVIMENTADA	632,75m ²
AREA DA SARILETA (M ²)	8,82m ²
EXTENSAO DO MEO FIO (m)	245,5m



LEGENDA

- PAVIMENTAÇÃO A EXECUTAR
- MEO FIO A EXECUTAR
- SARILETA

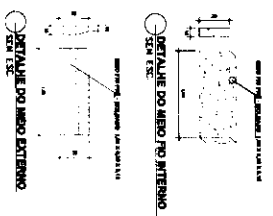

João Roberto Almeida Prado
 Engenheiro Civil
 CR-1234567890

PROJETO DE PAVIMENTAÇÃO DO DISTRITO DE LIMA CAMPOS

LOCAL: RUA 111 LIMA CAMPOS, MUNICIPIO DE LIMA - PERU

PROPOSTA: 16/22

DATA: 16/02/2022

INDD

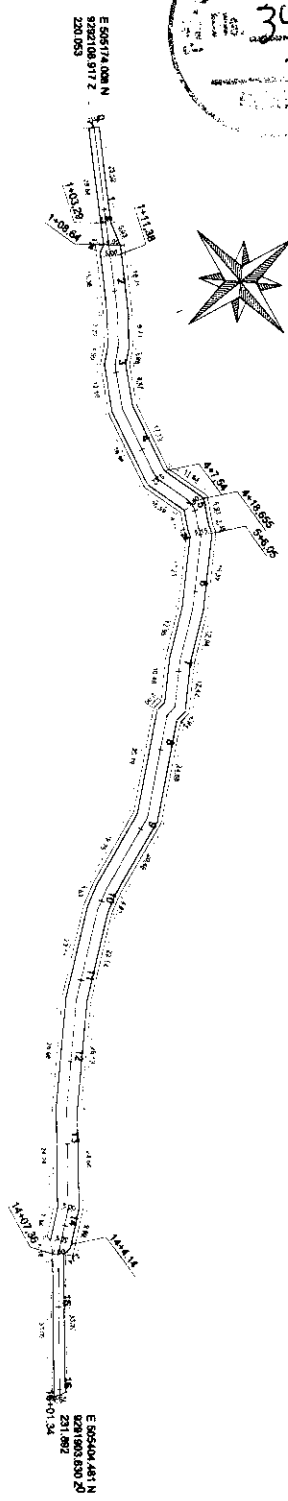
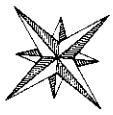
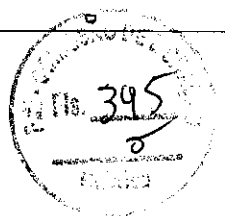

TRACADO HORIZONTAL

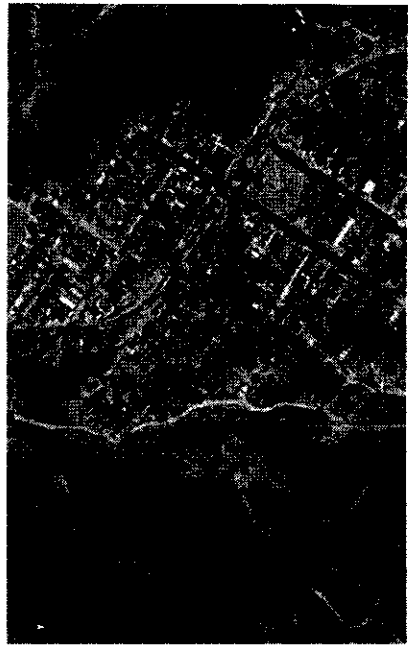

PLANTA DE SITUAÇÃO

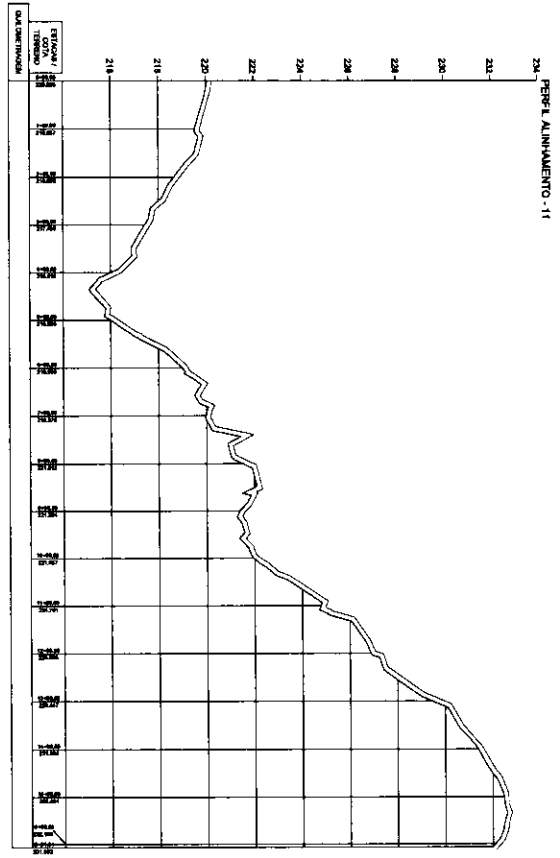

PERFIL LONGITUDINAL

RUA 17

EXTENSÃO DA VIA	321,34m
ÁREA DA VIA TOTAL	1.856,21m²
ÁREA DA VIA A SER PAVIMENTADA	1.254,79m²
ÁREA DA SARRELA (M)	24,17m
EXTENSÃO DO MEIO FOMI	642,68m

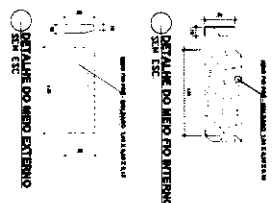
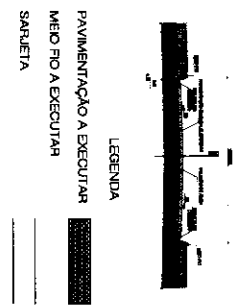

Handwritten signature and stamp

PROJETO DE PAVIMENTAÇÃO DO DISTRITO DE LIMA CAMPOS

IND 17/22

17/22

IND



E F G H

TRAÇADO HORIZONTAL

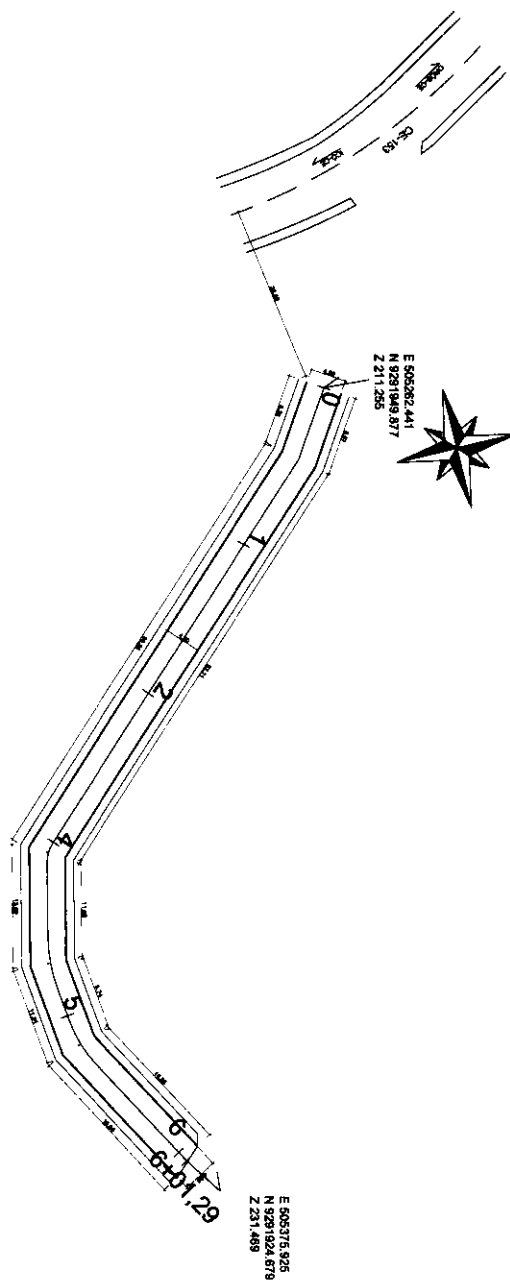

PLANTA DE SITUAÇÃO

PERFIL ALINHAMENTO - (1)

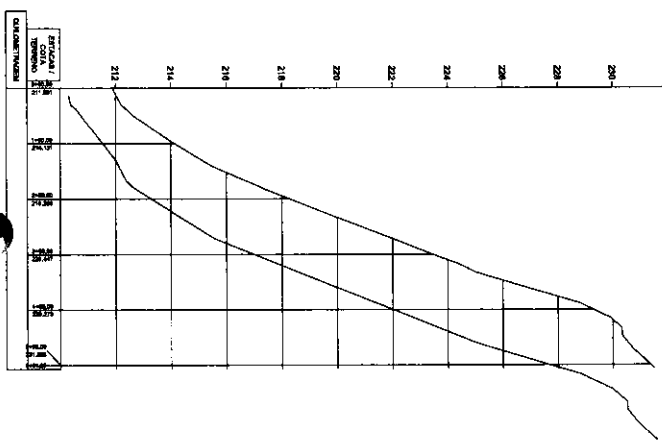

RLA 18

131,25m	EXTENÇÃO DA VIA
485,18 m	ÁREA DA VIA TOTAL
384,13m	ÁREA DA VIA A SER PAVIMENTADA
9,20m	ÁREA DA SAREJETA
342,50m	EXTENÇÃO DO MEIO FIO (m)

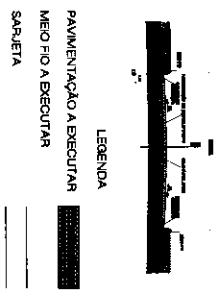

LEGENDA

PAVIMENTAÇÃO A EXECUTAR

MEIO FIO A EXECUTAR

SAREJETA

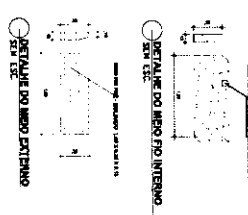

João Carlos Almeida Prado
 Engenheiro Civil
 Nº 1041819/15-0

PROJETO DE PAVIMENTAÇÃO DO DISTRITO DE LIMA CAMPOS

18/22

IND

Seta

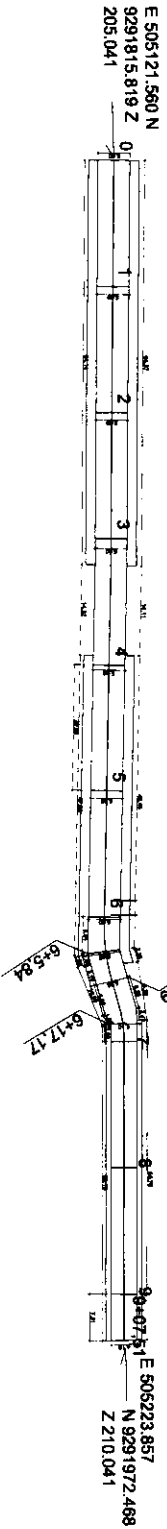
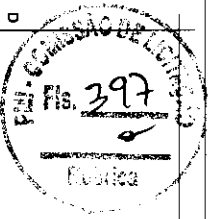

TRACADO HORIZONTAL
em metros



PLANTA DE SITUAÇÃO
em metros

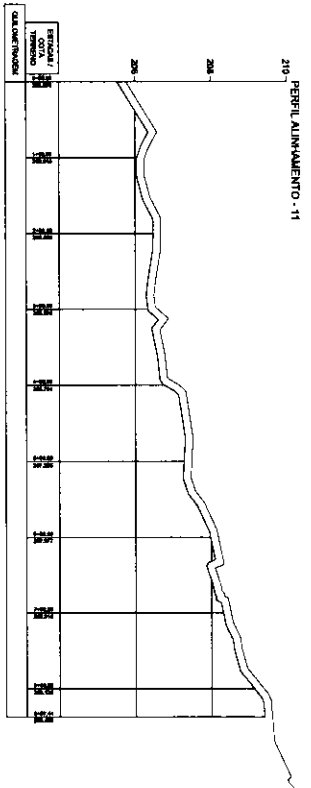

RUA 15

EXTENSÃO DA VIA	167,51m
ÁREA DA VIA TOTAL	888,85m ²
ÁREA DA VIA A SER PAVIMENTADA	726,85m ²
ÁREA DA SAQUETARIA	16m ²
EXTENSÃO DO MEDO FIDELM	375,02m

LEGENDA

PAVIMENTAÇÃO A EXECUTAR
MEIO FIO A EXECUTAR
SAQUETARIA

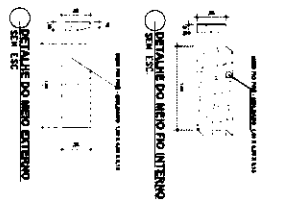

Eng.º Civil
Daniel Viana
C.R.C. 27-061833/17-0

PROJETO DE PAVIMENTAÇÃO DO DISTRITO DE LIMA CAMPOS

RUA 15 LIMA CAMPOS MUNICÍPIO DE S. CARLA

19/22

IND

Daniel Viana

Seta

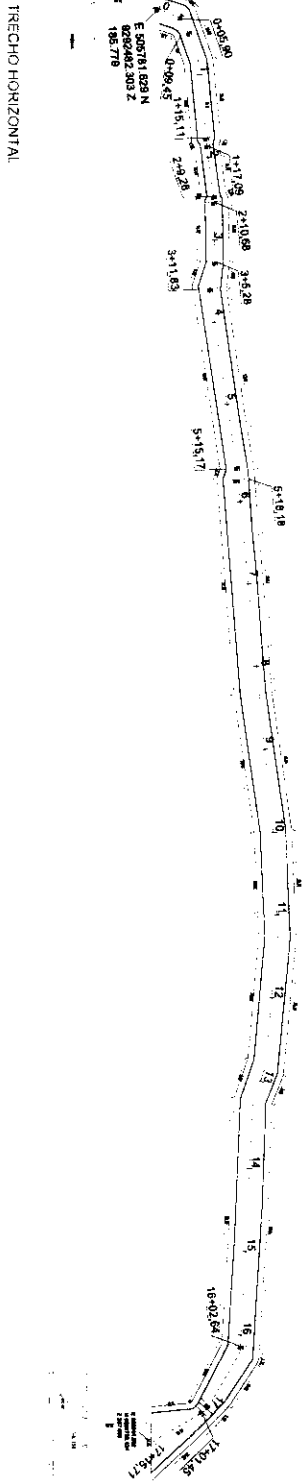
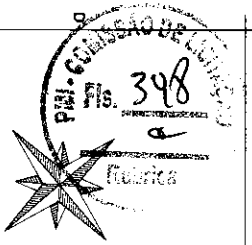

ESCALA 1/800



PLANTA DE SITUACIÓN

ESCALA 1/1000

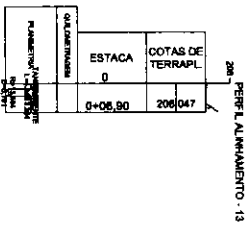
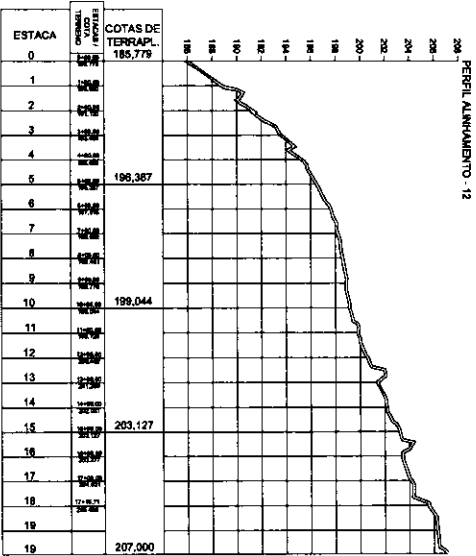

PERFIL LONGITUDINAL

RUA 20

EXTENSIÓN DA VIA	346,71m
ÁREA DA VIA TOTAL	1.881,13m²
ÁREA DA VIA A SER PAVIMENTADA	1.586,67m²
ÁREA DA SUBESTRUTURA	29,48m²
EXTENSIÓN DO MEIO FIO	711,42m

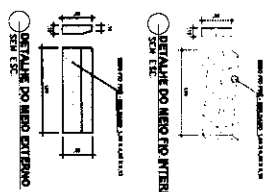
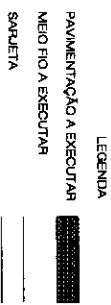

João Paulo Almeida Filho
 Engenheiro Civil
 CRP 061823/417-0

PROJETO DE PAVIMENTAÇÃO DO DISTRITO DE LIMA CAMPOS

DATA: 20/22

CLIENTE: DAMEL VIANA

PROJETADE: DAMEL VIANA

ESCALA: 1/1000



E 505323.309
N 9292611.213
Z 196.008

E 505387.172
N 9292652.659
Z 198.885



TRAÇADO HORIZONTAL

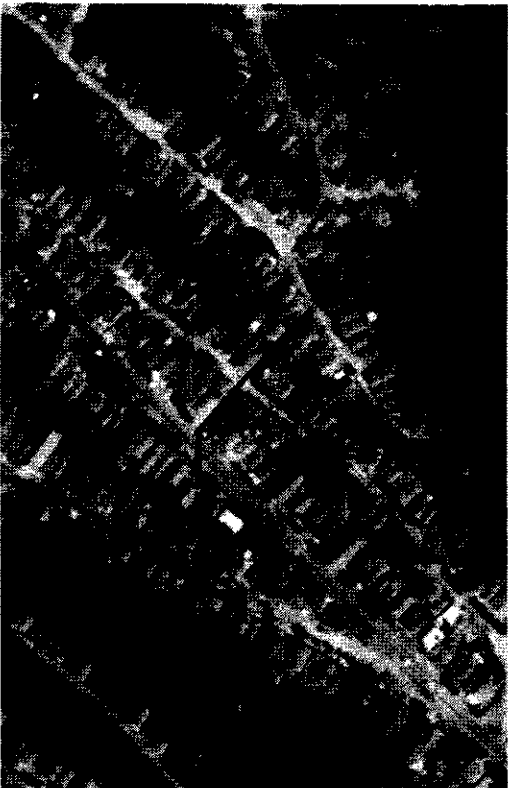
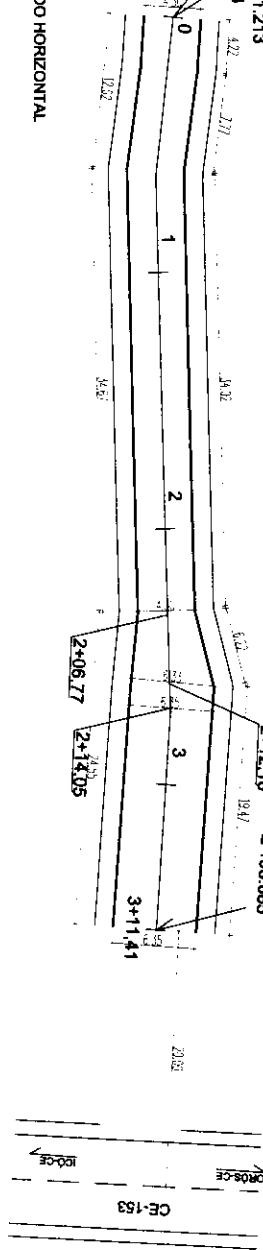

PLANTA DE SITUAÇÃO

1/400

PERFIL LONGITUDINAL

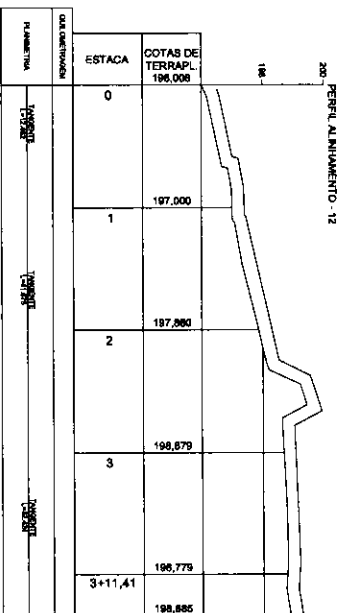

LEGENDA

EXTENSÃO DA VIA	ÁREA DA VIA TOTAL	ÁREA DA VIA A SER PAVIMENTADA	ÁREA DA SARELTA (M)	EXTENSÃO DO MEIO FIO (M)
71,41m	265,80m ²	208,84m ²	5,71m	142,82m

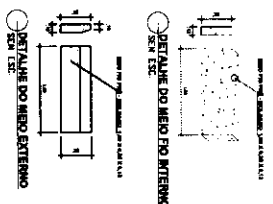
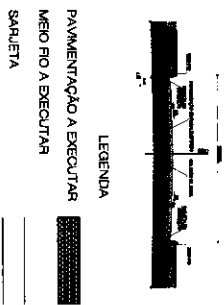

Eng.º Roberto José de Paula
Proj. de Engenharia Civil
C.R.C. Nº 142237/D

PROJETO DE PAVIMENTAÇÃO DO DISTRITO DE LIMA CAMPOS

21/22

Seta
Serviços Técnicos e Ambientais

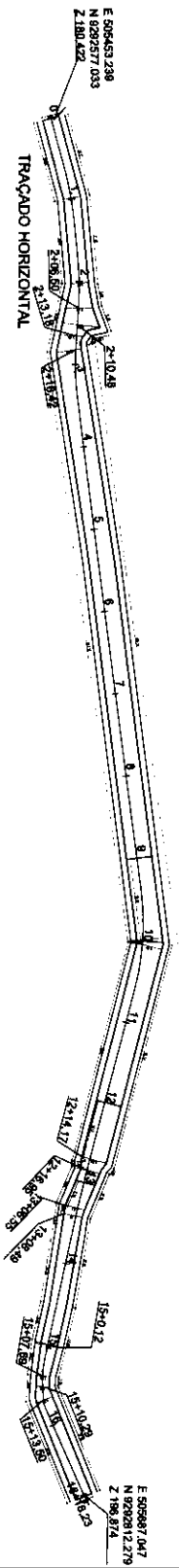
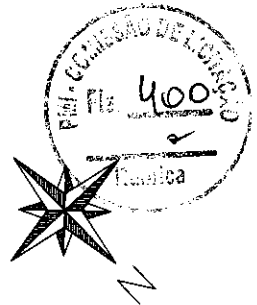

escala
1/1500

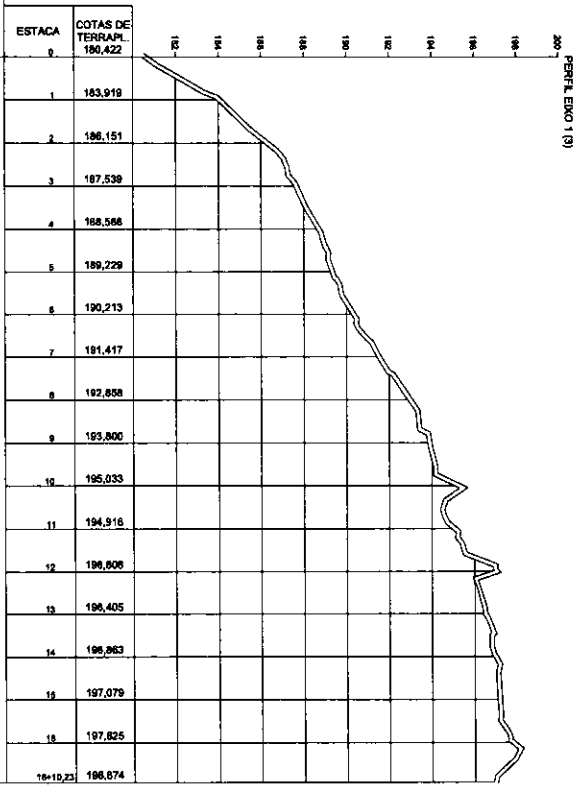

PLANTA DE SITUAÇÃO

PEFIL LONGITUDINAL

ESTACIONAMENTO	PROPOSTO	EXISTENTE	PROPOSTO	EXISTENTE	PROPOSTO	EXISTENTE	PROPOSTO	EXISTENTE
1								
2								
3								
4								
5								
6								
7								
8								
9								
10								
11								
12								
13								
14								
15								
16								
17								
18								
19								
20								

RUA 22
EXTENSÃO DA VIA
ÁREA DA VIA TOTAL
ÁREA DA VIA A SER PAVIMENTADA
ÁREA DA SARELTA (m²)
EXTENSÃO DO MEIO FIO (m)

538,22m²
1792,17m²
1.021,54m²
27,40m²
676,40m

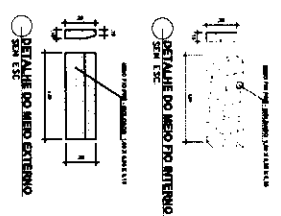
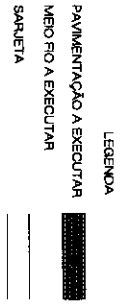

Handwritten signature and date: 22/12/2012

PROJETO DE PAVIMENTAÇÃO DO DISTRITO DE LIMA CAMPOS

22/22

Seta Engenharia, Arquitetura e Urbanismo