



PREFEITURA
ICÓ
Cidade Feliz
Setor de Licitação



EDITAL TOMADA DE PREÇOS nº. 22.06/2023/TP.

LICITAÇÃO DO TIPO MENOR PREÇO GLOBAL, PARA CONTRATAÇÃO DE SERVIÇOS DE ENGENHARIA PARA REFORMA DA PRAÇA PÚBLICA CARLOTA TÁVORA NO MUNICÍPIO DE ICÓ/CE, CONFORME PLANILHAS, PROJETOS E CRONOGRAMAS EM ANEXO.

O MUNICÍPIO DE ICÓ, através da Comissão Permanente de Licitação, torna público para conhecimento dos interessados que, na data, horário e local abaixo previstos, abrirá licitação, na modalidade **TOMADA DE PREÇOS**, do tipo **MENOR PREÇO GLOBAL, EXECUÇÃO INDIRETA**, por **EMPREITADA PREÇO GLOBAL** para atendimento do objeto desta licitação, de acordo com as condições estabelecidas neste Edital, observadas as disposições contidas na Lei Federal nº 8.666/93 de 21.06.93, e suas alterações posteriores e na Lei nº 123/2006, alterada pela Lei nº. 147/2014.

HORÁRIO, DATA E LOCAL:

OS DOCUMENTOS DE HABILITAÇÃO E PROPOSTAS serão recebidos em sessão pública marcada para:

Às 09:30 h min.

Do dia 03 de Outubro de 2023.

No endereço: Sala da Comissão Permanente de Licitações, localizada à na Rua Francisca Alves Moraes S/N, Gerência 1º Andar, Icó/CE.

Constituem parte integrante deste Edital, independente de transcrição os seguintes anexos:

ANEXO I - Modelo de apresentação de carta-proposta;

ANEXO II - Modelo de planilha de preços e cronograma físico-financeiro;

ANEXO III- Minuta de contrato;

ANEXO IV - Minuta de declaração;

ANEXO V- Projeto Básico, Orçamento Básico e Cronograma Físico-financeiro.

1.0- DO OBJETO e VALOR ESTIMADO

1.1- A presente licitação tem como objeto e a CONTRATAÇÃO DE SERVIÇOS DE ENGENHARIA PARA REFORMA DA PRAÇA PÚBLICA CARLOTA TÁVORA NO MUNICÍPIO DE ICÓ/CE, CONFORME PLANILHAS, PROJETOS E CRONOGRAMAS EM ANEXO.

1.2 – O valor Global dos Serviços de R\$ 308.787,70 (trezentos e oito mil, setecentos e oitenta e sete reais e setenta centavos) conforme orçado pela administração:

2.0- DAS RESTRIÇÕES E CONDIÇÕES DE PARTICIPAÇÃO

2.1- RESTRIÇÕES DE PARTICIPAÇÃO:

2.1.1- Não poderá participar empresa declarada inidônea ou cumprindo pena de suspensão, que lhes tenham sido aplicadas, por força da Lei nº 8.666/93 e suas alterações posteriores;

a) Pessoas jurídicas que tenham sido declaradas inidôneas por ato do poder público ou que estejam impedidas de licitar, ou contratar com a administração pública, ou com qualquer de seus órgãos descentralizados, quais sejam:

- I. Cadastro Nacional de Empresas Inidôneas e Suspensas – CEIS;**
- II. Cadastro Integrado de Condenações por Ilícitos Administrativos – CADICON;**
- III. Sistema de Cadastramento Unificado de Fornecedores – SICAF;**
- IV. Cadastro Nacional de Condenações Cíveis por Ato de Improbidade Administrativa do Conselho Nacional de Justiça – CNJ.**



- b) Cumprindo penalidade de suspensão temporária imposta pela Prefeitura Municipal de ICÓ;
- c) Estejam sob falência, concordata, dissolução ou liquidação, fusão, cisão ou de incorporação;
- d) Reunidos sob forma de consórcio;
- e) Mantendo qualquer tipo de vínculo profissional com servidor ou dirigente de órgão ou entidade contratante ou responsável pela licitação;
- f) Autor do projeto básico ou executivo, pessoa física ou jurídica;
- g) De empresas cujos sócios ou diretores pertençam, simultaneamente, a mais de uma firma licitante;
- h) Que seja sociedade estrangeira não autorizada a funcionar no País;
- i) De licitantes que estiverem enquadradas, no que couberem, ao disposto no artigo 9º, seus incisos e parágrafos, da Lei Federal nº 8.666/93 e suas posteriores atualizações;

2.1.1.1- Para averiguação do disposto contido no item "2.1.1. a)" acima, as licitantes apresentarão junto aos documentos exigido na habilitação, consulta impressa através da Consulta Consolidada da Pessoa Jurídica, emitido via internet no sítio do <https://certidoes-apf.apps.tcu.gov.br/>, para comprovação ou não se a empresa sofre sanção da qual decorra como efeito restrição ao direito de participar em licitações ou de celebrar contratos com a Administração Pública. Ou tal consulta poderá ser realizada pela Comissão Permanente de Licitação, quanto da análise dos documentos de habilitação.

2.1.2- Não poderá participar empresa que não explore ramo de atividade compatível com o objeto desta licitação.

2.1.3- Quando um(a) dos(as) sócio(a)s representantes ou responsável(eis) técnicos(as) da licitante participar de mais de uma empresa especializada no objeto desta Licitação, somente uma delas poderá participar do certame licitatório. Caso não seja feita a escolha pelo sócio representante ou responsável técnico ambas serão excluídas do certame.

2.1.4 - É vedado ao servidor dos órgãos e/ou entidades da Administração Pública Municipal de ICÓ, Autarquias, Empresas Públicas ou Fundações, instituídas ou mantidas pelo Poder Público Municipal de ICÓ, participar como licitante, direta ou indiretamente por si, por interposta pessoa, dos procedimentos desta Licitação;

2.1.5- O licitante considerado descredenciado ou não apto a participar do certame, poderá assistir ao processo licitatório, não podendo, entretanto, manifestar-se verbalmente durante a sessão.

2.2- DAS CONDIÇÕES DE PARTICIPAÇÃO:

2.2.1- Poderá participar do presente certame licitatório *PESSOA JURÍDICA*, devidamente cadastrada na prefeitura de ICÓ ou não cadastrada, que atender a todas as condições exigidas para cadastramento até o **terceiro dia anterior** à data do recebimento das propostas, observada a necessária qualificação.

2.2.2- Só poderá apresentar ou solicitar quaisquer documentos, manifestar-se ou representar qualquer empresa licitante no presente certame, representante legal habilitado, devendo apresentar os seguintes documentos:

I - documento oficial de identidade;

II - **PROCURAÇÃO POR INSTRUMENTO PÚBLICO OU PARTICULAR** (acompanhado com os atos constitutivos da pessoa jurídica, ata de sua eleição, contrato social, requerimento de empresário individual, etc, nos quais estejam expressos poderes para o outorgante exercer direitos e assumir obrigações em decorrência de tal investidura). A procuração deverá indicar outorga de poderes para, na forma da lei, representar a licitante e praticar os atos a que se destinam, interpor recursos administrativos, apresentar documentos de habilitação e proposta de preços, assinar ata e os demais fins pertinentes ao certame, em nome da



PREFEITURA
ICÓ
Cidade Feliz
Setor de Licitação



licitante, poderes para, na forma da lei, e praticar todos os demais atos pertinentes ao certame, em nome da licitante. **OBS: não serão aceitas procurações (públicas ou particulares) com prazo de validade acima de 01 (um) ano civil, a contar da data da sua emissão.**

2.2.3 - Caso o representante seja sócio da empresa licitante com poderes de representação, sócio-gerente, diretor do licitante ou titular de firma individual, deverão ser apresentados juntamente com o documento de identidade, documentos que comprovem tal condição (atos constitutivos da pessoa jurídica, ata de sua eleição, etc), nos quais estejam expressos seus poderes para exercer direitos e assumir obrigações em decorrência de tal investidura.

2.2.4. Na ocasião da Habilitação, as microempresas e empresas de pequeno porte poderão participar desta licitação em condições diferenciadas, na forma prescrita na Lei Complementar nº 123, de 14 de dezembro de 2006, devendo para isso, DECLARAR, para fins legais, sob as penas da lei, que cumprem os requisitos legais para qualificação como microempresa ou empresa de pequeno porte nas condições do Estatuto Nacional da Microempresa e da Empresa de Pequeno Porte, instituído pela Lei Complementar nº 123, de 14 de dezembro de 2006, em especial quanto ao seu art. 3º, OU apresentar a declaração expedida pela Junta Comercial, nos termos do art. 8º da IN 103/2007 do DNRC – Departamento Nacional de Registro no Comércio, que estão aptas a usufruir do tratamento favorecido nos seus artigos 42 a 49 e que não se enquadram nas situações relacionadas no §4º do artigo 3º da citada Lei complementar, sob pena de assim não fazer, não poder usufruir dos benefícios concedidos pela referida lei.

3.0- DOS ENVELOPES

3.1. Cada licitante deverá apresentar, simultaneamente, 02 (dois) conjuntos de documentos, a saber: de **Habilitação e Proposta de Preço**, sendo aceita a remessa via postal.

3.1.1. Os licitantes que desejarem enviar os envelopes via **CORREIO**, deverão enviar 01 (um) único envelope **LACRADO** contendo dentro os outros 02 (dois) envelopes **LACRADOS** com a documentação referente a Habilitação (um envelope), e a Proposta de Preços (um envelope). A Comissão de Licitação **não se responsabilizará se os mesmos não chegarem a tempo hábil** para a abertura do certame.

3.1.1.1. A Comissão de Licitação não se responsabilizará por envelopes que chegarem após a licitação; caso mandem pelo correio, certifiquem-se com o setor de licitação a chegada do mesmo, pelo menos 24h (vinte e quatro horas) antes da licitação, os envelopes de documentação enviados pelo correio caso não forem abertos os mesmos serão fragmentados caso a empresa não os retire.

3.1.1.2. A inversão dos documentos no interior dos envelopes, como por exemplo, a colocação da Proposta de Preços no envelope dos Documentos de Habilitação, acarretará a exclusão sumária da proponente no certame.

3.1.2. Os conjuntos de documentos relativos à Habilitação e Proposta de Preço deverão ser entregues separadamente, em envelopes opacos e lacrados, rubricados no fecho e identificados com o nome do licitante, o número do CNPJ, o objeto da licitação e, respectivamente, os títulos dos conteúdos (“Documentos de Habilitação” e “Proposta de Preço”), na forma a seguir:

À PREFEITURA MUNICIPAL DE ICÓ
(IDENTIFICAÇÃO DA EMPRESA)
ENVELOPE Nº 01 – DOCUMENTAÇÃO
TOMADA DE PREÇOS Nº 22.06/2023/TP



PREFEITURA
ICÓ
Cidade Feliz
Setor de Licitação



**À PREFEITURA MUNICIPAL DE ICÓ
(IDENTIFICAÇÃO DA EMPRESA)
ENVELOPE Nº 02 - PROPOSTA DE PREÇOS
TOMADA DE PREÇOS Nº 22.06/2023/TP**

3.2- É obrigatória a assinatura de quem de direito da PROPONENTE na PROPOSTA DE PREÇOS, do representante legal e do responsável técnico indicado.

3.3- Os Documentos de Habilitação e as Propostas de Preços deverão ser apresentadas por preposto da licitante com poderes de representação legal, através de procuração pública ou particular. A não apresentação não implicará em inabilitação. No entanto, o representante não poderá pronunciar-se em nome da licitante, salvo se estiver sendo representada por um de seus dirigentes, que deverá apresentar cópia do contrato social e documento de identidade.

3.4- Qualquer pessoa poderá entregar os Documentos de Habilitação e as Propostas de Preços de mais de uma licitante. Porém, nenhuma pessoa, ainda que munida de procuração, poderá representar mais de uma licitante junto à Comissão, sob pena de exclusão sumária das licitantes representadas.

3.5. DA IMPUGNAÇÃO AO INSTRUMENTO CONVOCATÓRIO:

3.5.1. Qualquer cidadão é parte legítima para impugnar este edital diante de alguma irregularidade, devendo protocolar o pedido de até 05 (cinco) dias úteis antes da data fixada para abertura dos envelopes de habilitação, estando a Administração obrigada a julgar e responder em até 03 (três) dias úteis;

3.5.2. Decairá do direito de impugnar os termos do edital o licitante que não o fizer até o segundo dia útil que anteceder a abertura dos envelopes de habilitação, hipótese em que tal comunicação não terá efeito de recurso;

3.5.3. A impugnação feita tempestivamente pelo licitante não a impedirá de participar do processo licitatório até o trânsito em julgado da decisão a ela pertinente;

3.5.4. Acolhida à petição contra o ato convocatório será designada nova data para a realização do certame;

4.0. DOS DOCUMENTOS DE HABILITAÇÃO – ENVELOPE “A”.

4.1- Os Documentos de Habilitação deverão ser apresentados da seguinte forma:

a) Em originais ou publicação em Órgão Oficial, ou, ainda, por qualquer processo de cópia autenticada em Cartório (Art. 32 da lei nº. 8.666/93), sendo aceito autenticação eletrônica, exceto para a garantia, quando houver, cujo documento comprobatório deverá ser exibido exclusivamente em original;

b) Dentro do prazo de validade, para aqueles cuja validade possa se expirar. Na hipótese do documento não conter expressamente o prazo de validade, deverá ser acompanhado de declaração ou regulamentação do órgão emissor que disponha sobre a validade do mesmo. Na ausência de tal declaração ou regulamentação, o documento será considerado válido pelo prazo de 30 (trinta) dias, a partir da data de sua emissão;

c) Preferencialmente, rubricados e numerados sequencialmente, na ordem deste Edital, da primeira à última página, de modo a refletir seu número exato;

4.1.2 Na forma do que dispõe o art. 42 da Lei Complementar nº 123, de 14.12.2006, a comprovação da regularidade fiscal das microempresas e empresas de pequeno porte somente será exigida para efeito de assinatura do contrato.



PREFEITURA
ICÓ
Cidade Feliz
Setor de Licitação



4.1.3 Para efeito do disposto no item acima, as ME e EPP, por ocasião de participação neste procedimento licitatório, deverão apresentar toda a documentação exigida para efeito de comprovação de regularidade fiscal, mesmo que esta apresente alguma restrição.

4.1.4 Havendo alguma restrição na comprovação da regularidade fiscal, será assegurado o prazo de 05 (cinco) dias úteis (Lei nº 123/2006 e suas alterações), contado a partir do momento em que o proponente for declarado o vencedor do certame, para regularização da documentação, pagamento ou parcelamento do débito, e emissão de eventuais certidões negativas ou positivas com efeito de certidão negativa.

4.1.5 A não-regularização da documentação, no prazo previsto no item anterior, implicará decadência do direito à contratação, sem prejuízo das sanções previstas no art. 81 da Lei nº 8.666/93, sendo facultado à Administração convocar os licitantes remanescentes, na ordem de classificação, para a assinatura do contrato, ou revogar a licitação.

4.1.6 Será inabilitado o licitante que não atender às exigências deste edital referentes à fase de habilitação, bem como apresentar os documentos defeituosos em seu conteúdo e forma, e ainda, a ME ou EPP que não apresentar a regularização da documentação de Regularidade Fiscal no prazo definido no item "4.1.4" acima.

4.1.7 Os documentos apresentados deverão ser obrigatoriamente, da mesma sede, ou seja, se da matriz, todos da matriz, se de alguma filial, todos da mesma filial, com exceção dos documentos que são válidos para matriz e todas as filiais. Caso a Empresa seja vencedora, o Contrato será celebrado com a sede que apresentou a documentação.

4.2- OS DOCUMENTOS DE HABILITAÇÃO CONSISTIRÃO DE:

4.2.1 - **CERTIFICADO DE REGISTRO CADASTRAL (CRC)** desta Prefeitura Municipal de ICÓ, dentro do prazo de validade, guardada a conformidade do objeto da licitação.

4.2.2- HABILITAÇÃO JURÍDICA:

a) **NO CASO DE EMPRESÁRIO INDIVIDUAL:** inscrição no Registro Público de Empresas Mercantis, a cargo da Junta Comercial da respectiva sede.

b) **NO CASO DE SOCIEDADE EMPRESÁRIA OU EMPRESA INDIVIDUAL DE RESPONSABILIDADE LIMITADA - EIRELI:** ato constitutivo, estatuto ou contrato social consolidado em vigor devidamente registrado no registro público de empresa mercantil da Junta Comercial (não sendo o contrato social consolidado apresentar juntamente todos os aditivos a este) em se tratando de sociedades empresárias: devendo, no caso da licitante ser a sucursal, filial ou agência, apresentar o registro da Junta onde opera com averbação no registro da Junta onde tem sede a matriz;

c) **NO CASO DE SOCIEDADE SIMPLES:** ato constitutivo devidamente inscrito no Registro Civil das Pessoas Jurídicas do local de sua sede, acompanhada de prova da indicação dos seus administradores;

d) **NO CASO DE EMPRESA OU SOCIEDADE ESTRANGEIRA EM FUNCIONAMENTO NO PAÍS:** decreto de autorização, em se tratando de empresa ou sociedade estrangeira em funcionamento no País, e ATO DE REGISTRO DE AUTORIZAÇÃO PARA FUNCIONAMENTO expedido pelo órgão competente, quando a atividade assim o exigir;

OBS: Os documentos listados acima deverão estar acompanhados de todas as alterações ou da consolidação respectiva.

e). **ALVARÁ DE FUNCIONAMENTO** da sede da empresa.

f). **Cópia de Documento Oficial com foto e CPF**, de Sócio-Administrador ou do titular da empresa, conforme o caso;

4.2.2.1. – PROVA DE INSCRIÇÃO:

a) Prova de inscrição no Cadastro Nacional de Pessoa Jurídica (CNPJ);



b) Prova de inscrição no Cadastro Municipal de Contribuintes (ISS), relativo ao domicílio ou sede da proponente, pertinente ao seu ramo de atividade e compatível com o objeto da licitação.

4.2.3 - RELATIVA À REGULARIDADE FISCAL E TRABALHISTA:

4.2.3.1. Provas de regularidade, em plena validade, para com:

- a) - a **Fazenda Federal** (Certidão Conjunta de regularidade de Débitos relativos a Créditos Tributários Federais e à Dívida Ativa da União (CND), emitidas pela Receita Federal do Brasil na forma da Portaria Conjunta RFB/PGFN nº 1.751, de 2 de outubro de 2014 no âmbito da RFB e da PGFN e abrange inclusive as contribuições sociais previstas nas alíneas 'a' a 'd' do parágrafo único do art. 11 da Lei nº 8.212, de 24 de julho de 1991);
- b) - a **Fazenda Estadual** (Certidão Negativa de tributo estadual do domicílio da licitante);
- c) - a **Fazenda Municipal** (Certidão Negativa de Débitos Municipais) do domicílio ou sede do licitante, ou outra equivalente, na forma da Lei;
- d) - Prova de regularidade fiscal junto ao **Fundo de Garantia por Tempo de Serviço (FGTS)**;
- e) - Prova de inexistência de débitos inadimplidos perante a Justiça do Trabalho, mediante a apresentação de **Certidão Negativa de Débitos Trabalhistas (CNDT)** ou da Certidão Positiva de Débitos Trabalhistas com os mesmos efeitos da CNDT;

OBS: Caso não seja declarado o prazo de validade da certidão em seu conteúdo, será considerada o prazo de 30 (trinta) dias da sua emissão. Para efeito de sua validade.

4.2.4- QUALIFICAÇÃO TÉCNICA:

4.2.4.1. Certidão atualizada de registro da empresa no Conselho Regional de Engenharia, Arquitetura e Agronomia - CREA, ou no Conselho Regional de Arquitetura e Urbanismo - CAU na qual conste o(s) nome(s) de seu(s) responsável(eis) técnico(s).

4.2.4.2 Comprovação da **QUALIFICAÇÃO TÉCNICA PROFISSIONAL**: Comprovação da licitante de possuir em seu corpo técnico, responsável técnico, na data de abertura das propostas, profissional de nível superior, com formação em Engenharia Civil ou Arquiteto Urbanista, conforme o caso, detentor de atestado de responsabilidade técnica, devidamente registrado no CREA da região onde os serviços foram executados, acompanhados da respectiva certidão de Acervo Técnico - CAT, expedidas por estes Conselhos, que comprove ter o profissional executado serviços relativos à execução de obra ou serviços de características ao objeto licitado.

4.2.4.2.1. Comprovação da condição do item 4.2.4.2 somente será aceita através de CAT(s) com registro de atestado de atividade concluída e a certidão expedida de acordo com os dados constantes da ART baixada, relativa à obra/serviço concluído, considerados os dados técnicos qualitativos e quantitativos declarados no atestado e demais documentos complementares, conforme orientação do Manual de Procedimentos Operacionais, CONFEA, Pág. 66 e Acórdão 1.891/2008, Plenário do TCU.

4.2.4.2.2. Entende-se, para fins deste Edital, como pertencente ao quadro permanente:

- a) **sócio**: cópia do contrato social e sua última alteração, devidamente registrados no órgão competente;
- b) **diretor**: cópia do Contrato Social, em se tratando de firma individual ou limitada ou cópia do estatuto social e ata de eleição devidamente publicada na imprensa, em se tratando de sociedade anônima;
- c) **empregado permanente da empresa**: cópia do contrato de trabalho por tempo indeterminado ou qualquer documento comprobatório de vínculo empregatício previsto na legislação de regência da matéria;



PREFEITURA
ICÓ
Cidade Feliz
Setor de Licitação



d) **responsável técnico:** cópia da certidão de registro de pessoa jurídica no conselho profissional competente da sede ou filial onde consta o registro do profissional como Responsável Técnico;

e) **profissional contratado:** Contrato de prestação de serviços, na forma da lei, acompanhado de comprovação através do registro do responsável técnico da licitante junto ao CRQ/PF-CREA/CAU, que identifique a relação das empresas em que o profissional figure como responsável técnico.

4.2.4.3. Deverão constar, preferencialmente, das CERTIDÕES DE ACERVO TÉCNICO ou dos ATESTADOS expedidos pelo CREA/CAU, em destaque, os seguintes dados: Data de início e término da Obra, local de execução, nome do contratante e da CONTRATADA, nome dos responsáveis técnicos, seus títulos profissionais e números de registros no CREA/CAU, especificações técnicas da obra e os quantitativos executados.

4.2.4.4. Não serão aceitos atestados de Projeto, Fiscalização, Supervisão, Gerenciamento, Controle Tecnológico ou Assessoria Técnica de Obras.

4.2.4.5 Quando um(a) dos(as) sócio(a)s representantes ou responsável(eis) técnicos(as) da licitante participar de mais de uma empresa especializada no objeto desta Licitação, somente uma delas poderá participar do certame licitatório. Caso não seja feita a escolha pelo sócio representante ou responsável técnico ambas serão excluídas do certame;

4.2.4.6. O (s) profissional (is) deverá (ão) ser indicado (s) como responsável (is) técnico(s) da participante e sua substituição só será possível por profissional igualmente qualificado, mediante a expressa aprovação da fiscalização;

4.2.4.7. As exigências mínimas relativas a instalações de canteiros, máquinas, equipamentos e pessoal técnico especializado, considerados essenciais para o cumprimento do objeto da licitação, serão atendidas mediante a apresentação de declaração formal, e relação explícita da sua disponibilidade, sob as penas cabíveis, vedada as exigências de propriedade e de localização prévia.

4.2.5- QUALIFICAÇÃO ECONÔMICO-FINANCEIRA:

4.2.5.1. **Balanço patrimonial e demonstrações contábeis (DRE) do último exercício fiscal**, já exigíveis e apresentados na forma da lei, devidamente registrado na junta comercial da sede da licitante, acompanhado dos **termos de abertura e de encerramento do Livro Diário** - estes termos devidamente registrados na Junta Comercial - constando ainda, no balanço, o número do Livro Diário e das folhas nos quais se acha transcrito, que comprovem a boa situação financeira da empresa, com vistas aos compromissos que terá de assumir caso lhe seja adjudicado o objeto licitado, devidamente assinado pelo contador responsável, acompanhado das notas explicativas, sendo vedada sua substituição por balancetes ou balanços provisórios, podendo ser atualizados por índices oficiais quando encerrados há mais de 03 (três) meses da data de apresentação da proposta;

4.2.5.2. Serão considerados como na forma da Lei, o Balanço Patrimonial e Demonstrações Contábeis assim apresentados:

a) **Sociedades empresariais em geral:** registrados ou autenticados na Junta Comercial da sede ou domicílio da Licitante, acompanhados de cópia do termo de abertura e de encerramento do Livro Diário do qual foi extraído.

b) **Sociedades empresárias, especificamente no caso de sociedades anônimas regidas pela Lei nº. 6.404/76:** registrados ou autenticados na Junta Comercial da sede ou domicílio da licitante; ou publicados na imprensa oficial da União, ou do Estado, ou do Distrito Federal conforme o lugar em que esteja situada a sede da companhia; ou, ainda, em jornal de grande circulação editado na localidade em que está a sede da companhia;

c) **Sociedades simples:** registrados no Registro Civil das Pessoas jurídicas do local de sua sede; caso a sociedade simples adote um dos tipos de sociedade empresária, deverá



sujeitar-se às normas fixadas para as sociedades empresárias, inclusive quanto ao registro na Junta Comercial.

d) **As empresas constituídas á menos de um ano:** apresentarão deverão apresentar demonstrativo do Balanço de Abertura, devidamente registrados ou autenticados na Junta Comercial do domicílio da Licitante, acompanhado dos termos de abertura e de encerramento do Livro Diário - estes termos devidamente registrados na Junta Comercial assinado pelo sócio-gerente ou diretor e pelo contador ou outro profissional equivalente, devidamente registrado no Conselho Regional de Contabilidade.

4.2.5.3. Entende-se que a expressão "**na forma da lei**" constante no item 4.2.5.1, no mínimo: balanço patrimonial e DRE, registro na Junta Comercial ou órgão competente, termos de abertura e encerramento).

4.2.5.4. As cópias deverão ser originárias do Livro Diário devidamente formalizado e registrado.

4.2.5.5. A empresa optante pelo *Sistema Público de Escrituração Digital - SPED* poderá apresentá-lo **na forma da lei**.

4.2.5.6. Entende-se que a expressão "**na forma da lei**" constante no item 4.2.5.5 engloba, no mínimo:

d) Recibo de entrega de escrituração contábil digital; (*Para efeito o que determina o Art. 2º do Decreto Nº 9.555, de 6 de novembro de 2018*);

OBS: A autenticação de livros contábeis das pessoas jurídicas não sujeitas ao Registro do Comércio, poderá ser feita pelo Sistema Público de Escrituração Digital - Sped, instituído pelo Decreto nº 6.022, de 22 de janeiro de 2007, por meio da apresentação de escrituração contábil digital, na forma estabelecida pela Secretaria da Receita Federal do Brasil do Ministério da Fazenda. (Art. 1º do Decreto Nº 9.555, de 6 de novembro de 2018).

4.2.5.7. As cópias deverão ser originárias do Livro Diário constante do SPED.

4.2.5.8. A Escrituração Digital deverá estar de acordo com as Instruções Normativas (RFB nº 1420/2013 e RFB nº 1594) que tratam do *Sistema Público de Escrituração Digital - SPED*. Para maiores informações, verificar o site www.receita.gov.br, no link SPED. Ficando a exigência de apresentação do Balanço Patrimonial do último exercício social, a ser apresentado no prazo que determina o art. 5º das Instruções Normativas da RFB, bem como o que determina a Jurisprudência no Acórdão TCU nº 2.669/2013 de relatoria do Ministro Valmir Campelo.

4.2.5.9. Com base nos dados extraídos do balanço será avaliada a capacidade financeira da empresa, em conformidade com o art. 19, Inciso XXIV da Instrução Normativa nº 06/2013-MPOG, as empresas deverão apresentar o cálculo dos índices financeiros, sendo qualificadas apenas as que forem consideradas solventes. Para isso serão utilizadas as seguintes definições e formulações: a boa situação financeira, será baseada na obtenção de índices de Liquidez Geral (LG), maior que um (>1), Solvência Geral (SG), maior que um (>1) e Liquidez Corrente (LC), maior que um (>1), cumulativamente, resultantes da aplicação das fórmulas:

$$LG = \frac{\text{Ativo Circulante} + \text{Realizável a Longo Prazo}}{\text{Passivo Circulante} + \text{Exigível a Longo Prazo}}$$

$$SG = \frac{\text{Ativo Total}}{\text{Passivo Circulante} + \text{Exigível a Longo Prazo}}$$

$$LC = \frac{\text{Ativo Circulante}}{\text{Passivo Circulante}}$$



4.2.5.10. As empresas, que apresentarem **resultado inferior ou igual a 1 (um)** em qualquer dos índices de Liquidez Geral (LG), Solvência Geral (SG) e Liquidez Corrente (LC), deverão comprovar patrimônio líquido de 10% (dez por cento) do Valor Estimado da contratação. Devendo a comprovação ser feita relativamente à data de apresentação da proposta, mediante apresentação da Certidão Simplificada da Junta Comercial da sede do licitante, emitida em prazo não superior a 30 (trinta) dias da data marcada para recebimento dos envelopes.

4.2.5.11. **Certidão negativa de falência, recuperação judicial ou extrajudicial**, expedida pelo distribuidor da sede da pessoa jurídica, ou de execução patrimonial, expedida no domicílio da pessoa física (artigo 31 da Lei nº 8.666/93) em data não superior a 30 (trinta) dias;

4.2.5.12. Garantia nas mesmas modalidades e critérios previstos no caput e § 1º do Art. 56 da Lei nº 8.666/93, no montante de R\$ 3.087,88 (três mil e oitenta e sete reais e oitenta e oito centavos).

4.2.5.12.1 A licitante poderá optar por uma das seguintes modalidades de garantia: caução em dinheiro, títulos da dívida pública, seguro garantia, ou por fiança bancária;

4.2.5.12.2 Ao optar por caução em dinheiro, os interessados deverão se dirigir a Unidade Arrecadadora/Tesouraria-Secretaria Municipal de Finanças e Planejamento do município de Icó/Ce, Rua Francisca laves de Moraes, S/Nº- Icó/Ceará, para informações sobre a agência bancária e conta corrente específica para esta finalidade.

4.2.5.12.3 Caso a modalidade de garantia recair em títulos da dívida pública, estes deverão vir acompanhados de laudo de autenticidade e de laudo de valor atribuído aos títulos, com valores atualizados expedidos pela Comissão de Valores Mobiliários do Banco Central do Brasil, há no máximo um ano, a ser contado do dia da abertura do certame.

4.2.5.12.4 Caso a modalidade de garantia escolhida seja a fiança bancária, o licitante entregará o documento no original fornecido pela instituição que a concede, do qual deverá obrigatoriamente, constar:

4.2.5.12.4.1 Beneficiário: GOVERNO MUNICIPAL DE ICO.

4.2.5.13. Objeto: Garantia da participação na TOMADA DE PREÇOS nº. 22.06/2023/TP - TP.

4.2.5.13.1 Valor: 1% (um por cento) do valor estimado.

4.2.5.13.2 Prazo de validade: 120 (cento e vinte) dias, contados a partir da data do certame.

4.2.5.14 Caso a modalidade de garantia seja seguro garantia, o licitante deverá fazer a comprovação da apólice ou de documento hábil expedido pela seguradora, cuja vigência será de, no mínimo, 60 (sessenta) dias contados a partir da data do recebimento dos envelopes;

4.2.5.15 A liberação de qualquer das garantias somente será feita, para o(s) licitante(s) inabilitado(s), após concluída a fase de habilitação, e, para as demais, somente após o encerramento de todo o processo licitatório;

4.2.5.16 A garantia da proposta poderá ser executada;

a) se o licitante retirar sua proposta comercial durante o prazo de validade da mesma;

b) se o licitante não firma o contrato;

c) se o licitante não fornecer a Garantia Contratual.

4.2.6 - DEMAIS EXIGÊNCIAS:

4.2.6.1. Declaração da Licitante em papel timbrado e assinado pelo representante legal, informando que cumpre a proibição prevista no art. 7º da CF – ou seja, de que **não utiliza trabalho de menor de dezoito anos em atividades noturnas**, perigosas ou insalubres, e de trabalho de menor de quatorze anos, salvo na condição de aprendiz. Sugere-se o modelo apresentado (ANEXO IV), em papel da própria empresa, contendo o carimbo ou



impresso identificador do CNPJ/MF da firma proponente, assinadas por pessoa legalmente habilitada e que seja possível. Identificar quem assinou.

4.2.6.2. Declaração da Licitante em papel timbrado e assinado pelo representante legal, declarando, sob as penas da Lei, de que **conhece e Aceita o teor completo do Edital**, ressaltando-se o direito recursal, bem como de que recebeu todos os documentos e informações necessárias para o cumprimento integral das obrigações objeto da licitação. Sugerimos o modelo apresentado (**ANEXO IV**), em papel da própria empresa, contendo o carimbo ou impresso identificador do CNPJ/MF da firma proponente, assinadas por pessoa legalmente habilitada e que seja possível. Identificar quem assinou.

4.2.6.3. Declaração da Licitante em papel timbrado e assinado pelo representante legal, declarando para os devidos fins, sob as penalidades cabíveis, de **não haver Fatos impeditivos** quanto a nossa participação em licitações ou contratações com a Administração Pública Federal, Estadual e Municipal. Sugere-se o modelo apresentado (**ANEXO IV**), em papel da própria empresa, contendo o carimbo ou impresso identificador do CNPJ/MF da firma proponente, assinadas por pessoa legalmente habilitada e que seja possível. Identificar quem assinou. (art.32, §2º, da Lei n.º 8.666/93).

4.2.6.4 - Os documentos expedidos pela *Internet* poderão ser apresentados em **forma original** ou **cópia reprográfica sem autenticação**. Entretanto, estarão sujeitos à verificação de sua autenticidade através de consulta realizada pelo Presidente.

4.26.5. A LICITANTE deverá fornecer, a título de informação, número de telefone, fax, e pessoa de contato, preferencialmente local. A ausência desses dados não a tornará inabilitada.

4.2.6.6. Os licitantes que deixarem de apresentar quaisquer dos documentos exigidos no Envelope nº 01 (Documentos de Habilitação), ou os apresentarem em desacordo com o estabelecido neste edital, ou com irregularidades, serão considerados inabilitados, não se admitindo complementação posterior.

5.0- DA PROPOSTA DE PREÇO – ENVELOPE "B"

5.1- As propostas deverão ser apresentadas em papel timbrado da firma, preenchidas datilografadas/digitadas ou impressas por qualquer processo mecânico, eletrônico ou manual, sem emendas, rasuras ou entrelinhas, entregue em envelope lacrado.

5.2. Caso o licitante apresente mais de uma via da proposta e houver qualquer divergência entre uma das vias apresentadas, deverá constar em ata, devendo o representante da licitante optar pela via a ser considerada válida.

5.2- AS PROPOSTAS DE PREÇOS DEVERÃO, AINDA, CONTER:

5.2.1- A razão social, local da sede e o número de inscrição no CNPJ da licitante;

5.2.2- Assinatura do Representante Legal e do Responsável Técnico devidamente indicado na fase de habilitação, conforme item 4.2.4.2;

5.2.3- Indicação do prazo de validade das propostas, não inferior a 60 (sessenta) dias, contados da data da apresentação das mesmas;

5.2.4 - Preço total proposto, cotado em moeda nacional, em algarismos bem como o **valor global da proposta por extenso**, já consideradas, no mesmo, todas as despesas, inclusive tributos, mão-de-obra e transporte, incidentes direta ou indiretamente no objeto deste Edital;

5.2.5. Prazo de garantia das obras será de 05 (cinco) anos, a contar da data de sua entrega definitiva, nos termos do disposto no art. 618 do Código Civil.

5.2.6- Apresentar Planilha de Orçamento e cronograma físico-financeiro, contendo preços unitários e totais de todos os itens constantes do **ANEXO V – PROJETO BÁSICO, ORÇAMENTO BÁSICO E CRONOGRAMA FÍSICO-FINANCEIRO**;

5.2.7- Apresentar planilha de Preços Unitários, na elaboração da Composição de Preços Unitários, deverá conter todos os insumos e coeficientes de produtividade necessários à execução de cada serviço, quais sejam equipamentos, mão-de-obra, totalização de encargos sociais, insumos, transportes, BDI (conforme orientação do TCU), totalização de impostos e taxas, e quaisquer outros necessários à execução dos serviços.

5.2.8- Na elaboração da Proposta de Preço, o licitante deverá observar as seguintes condições: Os preços unitários propostos para cada item constante da Planilha de Orçamento deverão incluir todos os custos diretos e indiretos, tais como: materiais, custo horário de utilização de equipamentos, mão-de-obra, encargos sociais, impostos/taxas, despesas administrativas, transportes, seguros e lucro.

5.2.9- Correrão por conta da proponente vencedora todos os custos que porventura deixar de explicitar em sua proposta.

5.2.10- Ocorrendo divergência entre os valores propostos, prevalecerão os descritos por extenso e, no caso de incompatibilidade entre os valores unitário e total, prevalecerá o valor unitário.

5.2.11- Declaração de que assume inteira responsabilidade pela execução dos serviços, objeto deste Edital, e que serão executados conforme exigência editalícia e contratual, e que serão iniciados dentro do prazo de até 10 (dez) dias consecutivos, contados a partir da data de recebimento da Ordem de Serviço.

5.2.12- Demonstrativo detalhado da composição do percentual adotado para o item "BONIFICAÇÃO E DESPESAS INDIRETAS - BDI", inclusive com relação às parcelas que o compõe, anexo a proposta de preços.

5.2.13- Demonstrativo detalhado da composição do percentual adotado para o item "ENCARGOS SOCIAIS", inclusive com relação às parcelas que o compõe, anexo a proposta de preços.

5.3. Será DESCLASSIFICADA a proposta que:

5.3.1. Não estiver em conformidade com os requisitos estabelecidos neste edital;

5.3.2. Contiver vícios ou ilegalidades, for omissa ou apresentar irregularidades ou defeitos capazes de dificultar o julgamento;

5.3.3. Não apresentar as especificações técnicas exigidas no Projeto Básico ou anexos;

5.3.4. Contiver oferta de vantagem não prevista neste edital, inclusive financiamentos subsidiados ou a fundo perdido, ou apresentar preço ou vantagem baseada nas ofertas dos demais licitantes;

5.3.5. Apresentar, na composição de seus preços:

5.3.5.1. Taxa de Encargos Sociais ou taxa de B.D.I. inverossímil;

5.3.5.2. Custo de insumos em desacordo com os preços de mercado;

5.3.5.3. Quantitativos de mão-de-obra, materiais ou equipamentos insuficientes para compor a unidade dos serviços.

5.3.5.4. Apresente preço global orçado ou quaisquer preços unitários que superem os preços de referência discriminados neste edital.

5.4. Será igualmente desclassificada a proposta manifestamente inexecutável.

Considera-se inexecutável a proposta de preços que comprovadamente for insuficiente para a cobertura dos custos da contratação, apresente preços unitários simbólicos, irrisórios ou de valor zero, incompatíveis com os preços dos insumos e salários de mercado, acrescidos dos respectivos encargos, ainda que o ato convocatório da licitação não tenha estabelecido limites mínimos, exceto quando se referirem a materiais e instalações de propriedade do próprio licitante, para os quais ele renuncie a parcela ou à totalidade da remuneração.

5.4.1. O exame da inexecutabilidade observará a fórmula prevista no art. 48, §§ 1º e 2º da Lei nº 8.666, de 1993.



PREFEITURA
ICÓ
Cidade Feliz
Setor de Licitação



5.4.2. Se houver indícios de inexequibilidade da proposta de preço, ou em caso da necessidade de esclarecimentos complementares, poderão ser efetuadas diligências, na forma do § 3º do artigo 43 da Lei nº 8.666, de 1993.

5.4.2. Quando o licitante apresentar preço final inferior a 30% (trinta por cento) da média dos preços ofertados, não sendo possível a sua imediata desclassificação por inexequibilidade, será obrigatória a realização de diligências para o exame da proposta.

5.5. Qualquer interessado poderá requerer que se realizem diligências para aferir a exequibilidade e a legalidade das propostas, devendo apresentar as provas ou os indícios que fundamentam a suspeita.

5.6. A participação na presente licitação implica a concordância do licitante com a adequação de todos os projetos anexos a este edital, de modo que eventuais alegações de falhas ou omissões em qualquer das peças, orçamentos, plantas, especificações, memoriais e estudos técnicos preliminares dos projetos não poderão ultrapassar, no seu conjunto, a dez por cento do valor total do futuro contrato, nos termos do art. 13, II do Decreto n. 7.983/2013.

5.7. Cronograma físico-financeiro, conforme modelo do Anexo V do Edital;

5.7.1. O cronograma físico-financeiro proposto pelo licitante deverá observar o cronograma de desembolso máximo por período constante do Edital, bem como indicar os serviços pertencentes ao caminho crítico da obra.

5.7.2. Os custos relativos à administração local, mobilização e desmobilização e instalação de canteiro e acampamento, bem como quaisquer outros itens que possam ser apropriados como custo direto da obra, não poderão ser incluídos na composição do BDI, devendo ser cotados na planilha orçamentária.

5.8. As alíquotas de tributos cotadas pelo licitante não podem ser superiores aos limites estabelecidos na legislação tributária;

5.8.1. Os tributos considerados de natureza direta e personalística, como o Imposto de Renda de Pessoa Jurídica - IRPJ e a Contribuição Sobre o Lucro Líquido - CSLL, não deverão ser incluídos no BDI;

5.8.2. As licitantes sujeitas ao regime de tributação de incidência não-cumulativa de PIS e COFINS devem apresentar demonstrativo de apuração de contribuições sociais comprovando que os percentuais dos referidos tributos adotados na taxa de BDI correspondem à média dos percentuais efetivos recolhidos em virtude do direito de compensação dos créditos previstos no art. 3º das Leis 10.637/2002 e 10.833/2003, de forma a garantir que os preços contratados pela Administração Pública reflitam os benefícios tributários concedidos pela legislação tributária.

5.8.3. As empresas optantes pelo Simples Nacional deverão apresentar os percentuais de ISS, PIS e COFINS, discriminados na composição do BDI, compatíveis as alíquotas a que estão obrigadas a recolher, conforme previsão contida no Anexo IV da Lei Complementar 123/2006.

5.8.4. A composição de encargos sociais das empresas optantes pelo Simples Nacional não poderá incluir os gastos relativos às contribuições que estão dispensadas de recolhimento (Sesi, Senai, Sebrae etc.), conforme dispões o art. 13, § 3º, da referida Lei Complementar;

5.9. Nos casos de aditivos contratuais incluindo novos serviços, será utilizada a taxa de BDI do orçamento base da licitação, sempre que a taxa de BDI adotada pela contratada for injustificadamente elevada, com vistas a garantir o equilíbrio econômico-financeiro do contrato e a manutenção do percentual de desconto ofertado pelo contratado, em atendimento ao art. 37, inciso XXI, da Constituição Federal e ao art. 14 do Decreto 7.983/2013;



5.10. Em nenhuma hipótese poderá ser alterado o teor das propostas apresentadas, seja quanto ao preço ou quaisquer outras condições que importem em modificações de seus termos originais, ressalvadas apenas as alterações absolutamente formais, destinadas a sanar evidentes erros materiais, sem nenhuma alteração do conteúdo e das condições referidas, desde que não venham a causar prejuízos aos demais licitantes.

6.0- DO PROCESSAMENTO DA LICITAÇÃO

6.1- A presente Licitação na modalidade TOMADA DE PREÇOS será processada e julgada de acordo com o procedimento estabelecido no art. 43 da Lei nº 8.666/93 e suas alterações posteriores.

6.2- Após a entrega dos envelopes pelos licitantes, não serão aceitos quaisquer adendos, acréscimos ou supressões ou esclarecimento sobre o conteúdo dos mesmos.

6.3- Os esclarecimentos, quando necessários e desde que solicitados pela Comissão deste Município, constarão obrigatoriamente da respectiva ata.

6.4- É facultado à Comissão ou autoridade superior, em qualquer fase da Licitação, promover diligência destinada a esclarecer ou complementar a instrução do processo, vedada a inclusão de documentos ou informações que deveria constar originariamente da proposta.

6.5- Será lavrada ata circunstanciada durante todo o transcorrer do processo licitatório, que será assinada pela Comissão de Licitação e os licitantes presentes, conforme dispõe § 1º do art. 43 da Lei de Licitações.

6.6- O recebimento dos envelopes contendo os documentos de habilitação e a proposta de preço, será realizado simultaneamente em ato público, no dia, hora e local previsto neste Edital.

6.7- Para a boa condução dos trabalhos, os licitantes deverão se fazer representar por, no máximo, 02 (duas) pessoas.

6.8- Os membros da Comissão e 02 (dois) licitantes, escolhidos entre os presentes como representantes dos concorrentes, examinarão e rubricarão todas as folhas dos Documentos de Habilitação e Propostas de Preços apresentados;

6.9- Recebidos os envelopes "A" DOCUMENTOS DE HABILITAÇÃO, "B" PROPOSTA DE PREÇOS", proceder-se-á com a abertura e a análise dos envelopes referentes à documentação.

6.10- A Comissão poderá, ao seu exclusivo critério, proclamar na mesma sessão, o resultado da habilitação, ou convocar outra para esse fim, ficando cientificados os interessados;

6.11- Divulgado o resultado da habilitação, a Comissão, após obedecer ao disposto no art. 109, inciso I, alínea "a", da Lei de Licitações, fará a devolução aos inabilitados, dos seus envelopes "proposta de preços", lacrados.

6.12- Abertura das propostas de preços das licitantes habilitadas, que serão examinadas pela Comissão e pelas licitantes presentes.

6.13- Divulgação do resultado do julgamento da proposta de preços e observância ao prazo recursal previsto no art. 109, inciso I, alínea "b", da Lei nº 8.666/93.

6.14- Após a fase de habilitação, não cabe desistência de proposta, salvo motivo justo decorrente de fato superveniente e aceito pela Comissão de Licitação.

7.0- DO CRITÉRIO DE JULGAMENTO

A) - AVALIAÇÃO DOS DOCUMENTOS DE HABILITAÇÃO – ENVELOPE "A"

7.1- Compete exclusivamente à Comissão avaliar o mérito dos documentos e informações prestadas, bem como julgar a capacidade técnica, econômica e financeira de cada proponente e a exequibilidade das propostas apresentadas.



PREFEITURA
ICÓ
Cidade Feliz
Setor de Licitação



7.2- A habilitação será julgada com base nos Documentos de Habilitação apresentada, observada as exigências pertinentes à Habilitação Jurídica, Regularidade Fiscal, Qualificação Técnica e à Qualificação Econômica e Financeira.

B)- AVALIAÇÃO DAS PROPOSTAS – ENVELOPE “B”

7.3- A presente licitação será julgada pelo critério do MENOR PREÇO GLOBAL, conforme inciso I, § 1º do art. 45 da Lei das Licitações.

7.4- Serão desclassificadas as propostas:

7.4.1- Que não atenderem as especificações deste Edital de TOMADA DE PREÇOS;

7.4.2- Que apresentarem preços unitários irrisórios, de valor zero, ou preços excessivos ou inexeqüíveis (na forma do Art. 48 da Lei de Licitações), ou superiores ao valor estimado para esta licitação, constante do item 1.2 deste edital;

7.4.2.1 - Preços excessivos, assim entendido como aqueles superiores aos preços unitários e globais estabelecidos no Anexo V – Orçamento básico, deste Edital;

7.4.3- Que apresentarem condições ilegais, omissões, erros e divergência ou conflito com as exigências deste Edital;

7.4.4- Na proposta prevalecerá, em caso de discordância entre os valores numéricos e por extenso, estes últimos.

7.4.5- Não será considerada qualquer oferta de vantagem não prevista nesta TOMADA DE PREÇOS, nem preço ou vantagem baseada nas ofertas dos demais licitantes;

7.4.6- Os erros de soma e/ou multiplicação, bem como o valor total proposto, eventualmente, configurado nas Propostas de Preços das proponentes, serão devidamente corrigidos, não se constituindo, de forma alguma, como motivo para desclassificação da proposta.

7.4.7- Será declarada vencedora a proposta de MENOR PREÇO GLOBAL entre as licitantes classificadas;

7.4.8 - Quando for constatado o empate, conforme estabelece os Artigos 44 e 45 da Lei Complementar 123, de 14 de dezembro de 2006, a comissão de licitação aplicará os critérios para desempate em favor da microempresa ou empresa de pequeno porte, da seguinte forma:

7.4.8.1 - Entende-se por empate aquelas situações em que as propostas apresentadas pelas microempresas e empresas de pequeno porte sejam iguais ou até 10% (dez por cento) superior ao melhor preço.

7.4.9 - Para efeito do disposto no 7.4.8.1, ocorrendo o empate, proceder-se-á da seguinte forma:

I – a microempresa ou empresa de pequeno porte mais bem classificada poderá apresentar proposta de preço inferior àquela considerada vencedora do certame, no prazo de cinco minutos, sob pena de preclusão, situação em que será adjudicado em seu favor o objeto licitado;

II – Não ocorrendo a contratação da microempresa ou empresa de pequeno porte, na forma do inciso I deste item, serão convocadas as remanescentes que porventura se enquadrem na hipótese do item 7.4.8.1 deste Edital, na ordem classificatória, para o exercício do mesmo direito, também todos no prazo de cinco minutos cada, sob pena de preclusão;

III – no caso de equivalência dos valores apresentados pelas microempresas e empresas de pequeno porte que se encontrem nos intervalos estabelecidos no item 7.4.8.1 deste Edital, será realizado sorteio para definir aquele que primeiro poderá apresentar melhor oferta;

7.4.10 - Na hipótese da não-contratação nos termos previstos no item 7.4.9 deste edital, o objeto licitado será adjudicado em favor da proposta originalmente vencedora do certame.

7.4.11 - O disposto no item 7.4.9 somente se aplicará quando a melhor oferta inicial não tiver sido apresentada por microempresa ou empresa de pequeno porte.



8.0- DA ADJUDICAÇÃO E HOMOLOGAÇÃO

8.1- A adjudicação/homologação da presente licitação ao (s) licitante (s) vencedor (es) será efetivada mediante termo circunstanciado, obedecida à ordem classificatória, depois de ultrapassado o prazo recursal.

9.0- DO CONTRATO

9.1- Será celebrado instrumento de Contrato, conforme minuta anexa a presente TOMADA DE PREÇOS, que deverá ser assinado pelas partes no prazo de 05 (cinco) dias consecutivos, a partir da data de convocação encaminhada à licitante vencedora.

9.2- A recusa injustificada do adjudicatário em assinar o "Termo de Contrato" no prazo estabelecido no subitem anterior, caracterizará o descumprimento total da obrigação, ficando sujeita às penalidades previstas no item 18.1, sub-alínea "b.1" do Edital;

9.3- Considera-se como parte integrante do Contrato, os termos da Proposta Vencedora e seu Anexo, bem como os demais elementos concernentes à licitação, que serviram de base ao processo licitatório.

9.4- O prazo de convocação a que se refere o subitem 9.1, poderá ter uma única prorrogação com o mesmo prazo, quando solicitado pela licitante, e desde que ocorra motivo justificado e aceito pela Administração.

9.5- É facultado à Administração, quando o convocado não assinar o "Termo de Contrato" no prazo e condições estabelecidos, convocar os licitantes remanescentes, obedecendo a ordem de classificação estabelecida pela Comissão, para fazê-lo em igual prazo e nas mesmas condições propostas pelo primeiro colocado, ou revogar a licitação consoante prevê a Lei nº 8.666/93 e suas alterações posteriores.

10.0- DOS PRAZOS

10.1- Os serviços objeto desta licitação deverão ser executados e concluídos no **prazo de 06 (seis) meses**, para cada lote licitado, contados a partir do recebimento da ordem de serviço ou assinatura do termo de contrato, o que ocorrer por ultimo, podendo ser prorrogado nos termos da Lei 8.666/93 e suas alterações.

10.2- Os pedidos de prorrogação deverão se fazer acompanhar de um relatório circunstanciado e do novo cronograma físico-financeiro adaptado às novas condições propostas. Esses pedidos serão analisados e julgados pela fiscalização da SECRETARIA DE INFRAESTRUTURA E DESENVOLVIMENTO URBANO DO MUNICÍPIO DE ICÓ.

10.3- Os pedidos de prorrogação de prazos serão dirigidos a SECRETARIA DE INFRAESTRUTURA E DESENVOLVIMENTO URBANO DO MUNICÍPIO DE ICÓ, até 10 (dez) dias antes da data do término do prazo contratual.

10.4- Os atrasos ocasionados por motivo de força maior ou caso fortuito, desde que notificados no prazo de 48 (quarenta e oito) horas e aceitos pela SECRETARIA DE INFRAESTRUTURA E DESENVOLVIMENTO URBANO DO MUNICÍPIO DE ICÓ, não serão considerados como inadimplemento contratual.

11.0 DAS OBRIGAÇÕES DA CONTRATANTE

11.1- A Contratante se obriga a proporcionar à Contratada todas as condições necessárias ao pleno cumprimento das obrigações decorrentes do Termo Contratual, consoante estabelece a Lei nº 8.666/93 e suas alterações posteriores;

11.2- Fiscalizar e acompanhar a execução do objeto contratual;

11.3- Comunicar à Contratada toda e qualquer ocorrência relacionada com a execução do objeto contratual, diligenciando nos casos que exigem providências corretivas;



PREFEITURA
ICÓ
Cidade Feliz
Setor de Licitação



11.4- Providenciar os pagamentos à Contratada à vista das Notas Fiscais /Faturas devidamente atestadas pelo Setor Competente.

12.0 DAS OBRIGAÇÕES DA CONTRATADA

- 12.1- Executar o objeto do Contrato de conformidade com as condições e prazos estabelecidos nesta TOMADA DE PREÇOS, no Termo Contratual e na proposta vencedora do certame;
- 12.2- Manter durante toda a execução do objeto contratual, em compatibilidade com as obrigações assumidas, todas as condições de habilitação e qualificação exigidas na Lei de Licitações;
- 12.3- Utilizar profissionais devidamente habilitados para a prestação dos serviços;
- 12.4 - Substituir os profissionais nos casos de impedimentos fortuitos, de maneira que não se prejudiquem o bom andamento e a boa prestação dos serviços;
- 12.5- Facilitar a ação da fiscalização na inspeção dos serviços, prestando, prontamente, os esclarecimentos que forem solicitados pela CONTRATANTE;
- 12.6- Responder perante a Prefeitura Municipal de ICÓ, mesmo no caso de ausência ou omissão da fiscalização, indenizando-a devidamente por quaisquer atos ou fatos lesivos aos seus interesses, que possam interferir na execução do contrato, quer sejam eles praticados por empregados, prepostos ou mandatários seus. A responsabilidade se estenderá a danos causados a terceiros, devendo a CONTRATADA adotar medidas preventivas contra esses danos, com fiel observância das normas emanadas das autoridades competentes e das disposições legais vigentes;
- 12.7- Responder, perante as leis vigentes, pelo sigilo dos documentos manuseados, sendo que a CONTRATADA não deverá, mesmo após o término do contrato, sem consentimento prévio, por escrito, da CONTRATANTE, fazer uso de quaisquer documentos ou informações especificadas no parágrafo anterior, a não ser para fins de execução do contrato;
- 12.8- Providenciar a imediata correção das deficiências e/ ou irregularidades apontadas pela CONTRATANTE;
- 12.9- Pagar seus empregados no prazo previsto em lei, sendo, também, de sua responsabilidade o pagamento de todos os tributos que, direta ou indiretamente, incidam sobre a prestação dos serviços contratados inclusive as contribuições previdenciárias fiscais e parafiscais, FGTS, PIS, emolumentos, seguros de acidentes de trabalho, etc, ficando excluída qualquer solidariedade da Prefeitura Municipal de ICÓ, por eventuais autuações administrativas e/ou judiciais uma vez que a inadimplência da CONTRATADA, com referência às suas obrigações, não se transfere a Prefeitura Municipal de ICÓ;
- 12.10- Disponibilizar, a qualquer tempo, toda documentação referente ao pagamento dos tributos, seguros, encargos sociais, trabalhistas e previdenciários relacionados com o objeto do CONTRATO;
- 12.11- Responder, pecuniariamente, por todos os danos e/ou prejuízos que forem causados à União, Estado, Município ou terceiros, decorrentes da prestação dos serviços;
- 12.12- Respeitar as normas de segurança e medicina do trabalho, previstas na Consolidação das Leis do Trabalho e legislação pertinente;
- 12.13- Responsabilizar-se pela adoção das medidas necessárias à proteção ambiental e às precauções para evitar a ocorrência de danos ao Urbanismo e a terceiros, observando o disposto na legislação federal, estadual e municipal em vigor, inclusive a Lei nº 9.605, publicada no D.O.U. de 13/02/98;
- 12.14- Responsabilizar-se perante os órgãos e representantes do Poder Público e terceiros por eventuais danos ao Urbanismo causados por ação ou omissão sua, de seus empregados, prepostos ou contratados;



12.15- A CONTRATADA estará obrigada ainda a satisfazer aos requisitos e atender a todas as exigências e condições a seguir estabelecidas:

- a) Prestar os serviços de acordo com o edital e seus anexos, projetos e as Normas da ABNT.
- b) Atender às normas da Associação Brasileira de Normas Técnicas (ABNT) e demais normas internacionais pertinentes ao objeto contratado;
- c) Responsabilizar-se pela conformidade, adequação, desempenho e qualidade dos serviços e bens, bem como de cada material, matéria-prima ou componente individualmente considerado, mesmo que não sejam de sua fabricação, garantindo seu perfeito desempenho;
- d) Registrar o Contrato decorrente desta licitação no CREA, na forma da Lei, e apresentar o comprovante de "Anotação de Responsabilidade Técnica - ART" correspondente, antes da apresentação da primeira fatura, perante a Prefeitura Municipal de ICÓ, sob pena de retardar o processo de pagamento;

13.0 DA DURAÇÃO DO CONTRATO

13.1- O contrato terá um prazo de vigência a partir da data de sua assinatura até 06 (seis) meses, podendo ser prorrogado nos casos e formas previstos na Lei nº 8.666, de 21 de junho de 1993 e alterações posteriores.

14.0 DAS CONDIÇÕES DE PAGAMENTO

14.1- A fatura relativa aos serviços mensalmente prestados deverá ser apresentada à SECRETARIA DE INFRAESTRUTURA E DESENVOLVIMENTO URBANO DO MUNICÍPIO DE ICÓ, até o 10º (décimo) dia útil do mês subsequente à realização dos serviços, para fins de conferência e atestação da execução dos serviços.

14.2. A fatura constará dos serviços efetivamente prestados no período de cada mês civil, de acordo com o quantitativo efetivamente realizado no mês, cujo valor será apurado através de medição;

14.3- Caso a medição seja aprovada pela SECRETARIA DE INFRAESTRUTURA E DESENVOLVIMENTO URBANO DO MUNICÍPIO DE ICÓ, através da fiscalização feita pela Secretaria de Infraestrutura, o pagamento será efetuado até o 30º (trigésimo) dia após o protocolo da fatura pelo(a) CONTRATADO(A), junto ao setor competente da Prefeitura Municipal de ICÓ.

14.4. A Nota Fiscal/Fatura deverá estar devidamente acompanhada das respectivas comprovações de regularidade para com os encargos previdenciários, trabalhistas e fiscais;

14.4.1. O pagamento fica condicionado, à satisfação de todas as condições estabelecidas em contrato e da comprovação de regularidade para com os encargos previdenciários, trabalhistas e fiscais;

14.5. Os pagamentos serão efetuados mediante PLL (Planilha de Levantamento de Eventos), conforme Orientação da Caixa Econômica Federal;

15.0- DA FONTE DE RECURSOS

15.1- As despesas decorrentes da contratação correrão por conta da dotação orçamentária nº 22.22.15452.0331.1.038, elemento de despesa nº 44.90.51.00 – Obras e Instalações.

16.0- DO REAJUSTAMENTO DE PREÇO

16.1- Os preços são firmes e irrevogáveis pelo período de 12 (doze) meses, a contar da data da apresentação da proposta. Caso o prazo exceda a 12 (doze) meses, os preços contratuais poderão ser reajustados, tomando-se por base a data da apresentação da proposta, com base no INCC – Índice Nacional da Construção Civil ou outro equivalente que venha a substituí-lo, caso este seja extinto.



16.2. Na hipótese de sobrevirem fatos imprevisíveis, ou previsíveis porém de conseqüências incalculáveis, retardadores ou impeditivos da execução do ajustado, ou ainda, em caso de força maior, caso fortuito ou fato do príncipe, configurando área econômica extraordinária e extracontratual, poderá, mediante procedimento administrativo onde reste demonstrada tal situação, e antes de recebida a ordem de compra, ser restabelecida a relação que as partes pactuaram inicialmente entre os encargos do contratado e a retribuição da Administração para a justa remuneração do fornecimento, objetivando a manutenção do equilíbrio econômico-financeiro inicial do contrato, na forma do artigo 65, II, "d" da Lei Federal n.º 8.666/93, alterada e consolidada.

17.0- DAS ALTERAÇÕES CONTRATUAIS

17.1- A CONTRATADA fica obrigada a aceitar, nas mesmas condições contratuais, acréscimos ou supressões no quantitativo do objeto contratado, até o limite de 25% (vinte e cinco por cento) do valor inicial atualizado do Contrato, conforme o disposto no § 1º, art. 65, da Lei nº 8.666/93 e suas alterações posteriores.

18.0- DAS SANÇÕES ADMINISTRATIVAS

18.1- Pela inexecução total ou parcial das obrigações assumidas, garantidas a prévia defesa, a Administração poderá aplicar à CONTRATADA, as seguintes sanções:

a) Advertência.

b) Multas de:

b.1) 10% (dez por cento) sobre o valor contratado, em caso de recusa da licitante VENCEDORA em assinar o contrato dentro do prazo de 05 (cinco) dias úteis, contados da data da notificação feita pela CONTRATANTE;

b.2) 0,3% (três décimos por cento) sobre o valor da parcela não cumprida do Contrato, por dia de atraso na entrega do objeto contratual, até o limite de 30 (trinta) dias;

b.3) 2% (dois por cento) cumulativos sobre o valor da parcela não cumprida do Contrato e rescisão do pacto, a critério SECRETARIA DE INFRAESTRUTURA E DESENVOLVIMENTO URBANO DO MUNICÍPIO DE ICÓ, em caso de atraso superior a 30 (trinta) dias na entrega dos produtos.

b.4) O valor da multa referida nesta cláusulas será descontado "ex-offício" da CONTRATADA, mediante subtração a ser efetuada em qualquer fatura de crédito em seu favor que mantenha junto à SECRETARIA DE INFRAESTRUTURA E DESENVOLVIMENTO URBANO DO MUNICÍPIO DE ICÓ, independente de notificação ou interpelação judicial ou extrajudicial;

c) Suspensão temporária do direito de participar de licitação e impedimento de contratar com a Administração, pelo prazo de até 02 (dois) anos;

d) Declaração de inidoneidade para licitar ou contratar com a Administração Pública, enquanto pendurarem os motivos determinantes da punição ou até que a CONTRATANTE promova sua reabilitação.

19.0- DAS RESCISÕES CONTRATUAIS

19.1 - A rescisão contratual poderá ser:

19.2- Determinada por ato unilateral e escrito da CONTRATANTE, nos casos enumerados nos incisos I a XII E XVII do art. 78 da Lei Federal nº 8.666/93;

19.3- Amigável, por acordo entre as partes, mediante autorização escrita e fundamentada da autoridade competente, reduzida a termo no processo licitatório, desde que haja conveniência da Administração;

presentes os prepostos dos licitantes no ato em que foi adotada a decisão, quando poderá ser feita por comunicação direta aos interessados.



20.2. Interposto o recurso, será comunicado às demais proponentes que poderão impugná-lo no prazo de 5 (cinco) dias úteis.

20.3. Os recursos deverão ser interpostos mediante petição devidamente arrazoada e subscrita pelo representante legal da recorrente, dirigida à Comissão de Licitação da Prefeitura Municipal de ICÓ.

20.4. Os recursos serão protocolados junto à Comissão de Licitação, de 2ª a 6ª feira, no horário de 8h às 12h, em dias de expediente do órgão.

20.5. O recurso será dirigido à(s) Secretaria(s), por intermédio do(a) Presidente(a), o(a) qual poderá reconsiderar sua decisão no prazo de 05 (cinco) dias úteis, ou, nesse mesmo prazo, fazê-lo subir, devidamente informado, devendo, neste caso, a decisão ser proferida dentro do prazo de 05 (cinco) dias úteis, contado do recebimento do recurso pelo(s) Secretário(s).

20.6. Não serão admitidos recursos apresentados fora do prazo legal e/ou subscritos por representante não habilitado legalmente ou não identificado no processo para responder pela Licitante.

20.7. Não será concedido prazo para recursos sobre assuntos meramente protelatórios ou quando não justificada a intenção de interpor o recurso pelo Licitante.

20.8. O recurso terá efeito suspensivo.

20.9. O acolhimento de recurso importará a invalidação apenas dos atos insuscetíveis de aproveitamento.

20.10. A intimação dos atos decisórios da administração — Presidente(a) ou Secretário(s) — em sede recursal será feita mediante afixação de cópia do extrato resumido ou da íntegra do ato no flanelógrafo da Comissão e da Prefeitura de ICÓ, como também na forma original da publicação do aviso de licitação.

20.11. Os autos do processo administrativo permanecerão com vista franqueada aos interessados na sede da Comissão de Licitação.

20.12- DA FORMALIZAÇÃO DO RECURSO ADMINISTRATIVO:

a)- O pedido de objeção deverá ser apresentado em duas vias pelo representante legal da empresa no setor de licitação no prazo estipulado no item 21.1, com dados de contato da impugnante no qual a Comissão enviará resposta ao pedido.

b)- Somente serão aceitas as objeções mediante petição confeccionada em máquina datilográfica ou impressora eletrônica, em tinta não lavável, que preencham os seguintes requisitos:

i) O endereçamento à Presidente da Comissão de Licitação da Prefeitura de ICÓ;

ii) A identificação precisa e completa do autor e seu representante legal (acompanhado dos documentos comprobatórios) se for o caso, contendo o nome, prenome, estado civil, profissão, domicílio, número do documento de identificação, devidamente datada, assinada dentro do prazo editalício;

iii) O fato, o fundamento jurídico de seu pedido, indicando quais os itens ou subitens contra razoados;

iv) O pedido, com suas especificações.

20.13 O recurso ou impugnações apresentadas em desacordo com as condições deste edital não serão conhecidos.

21. – DA SUB-CONTRATAÇÃO

21.1 É permitida a subcontratação PARCIAL do objeto deste Contrato, desde que expressamente autorizada pelo Município de Icó. Sendo aceitas subcontratações de terceiros para a execução do contrato original, estando a Contratada autorizada a subcontratar até o limite de 30% (trinta por cento) do objeto do contrato, desde que se trate de subcontratação de microempresa ou empresa de pequeno porte, conforme art. 48, inciso II, LC 123/2006.



PREFEITURA
ICÓ
Cidade Feliz
Setor de Licitação



21.2 - Contudo, em qualquer situação, a CONTRATADA é a única e integral responsável pela execução global do contrato.

21.3 - Em hipótese nenhuma, haverá relacionamento contratual ou legal da CONTRATANTE com os subcontratados.

21.4 - A CONTRATANTE reserva-se o direito de vetar a utilização de subcontratações por razões técnicas ou administrativas, visando unicamente o perfeito cumprimento do contrato.

21.5 Caso haja a subcontratação, obriga-se a CONTRATADA a celebrar Contrato com inteira obediência às condições previstas no Edital/Contrato e sob a sua inteira e exclusiva responsabilidade, reservando-se ainda ao Município de ICÓ, o direito de, a qualquer tempo, dar por terminado o subcontrato, sem que caibam ao subcontratado motivos para reclamar indenização ou prejuízos.

21.6 É VEDADA A SUBCONTRATAÇÃO COM OUTRAS LICITANTES PARTICIPANTES DESTES PROCESSOS LICITATÓRIOS, BEM COMO A SUBCONTRATAÇÃO TOTAL DO OBJETO.

22. DA GARANTIA DA OBRA

22.1. O objeto do presente edital tem garantia de 05 anos, consoante dispõe o art. 618 do Novo Código Civil Brasileiro, quanto a vícios ocultos ou defeitos da coisa, ficando a Contratada responsável por todos os encargos decorrentes, sem prejuízo das demais ações e procedimentos cabíveis.

23. DO RECEBIMENTO DA OBRA

23.1. O recebimento da obra dar-se-á, provisoriamente, depois de concluída a obra e mediante comunicação escrita da Contratada, pela sua equipe de fiscalização, mediante termo circunstanciado, assinado pelas partes, em até 15 (quinze) dias da comunicação escrita da Contratada e, definitivamente, pela Fiscalização da Engenharia da SECRETARIA DE INFRAESTRUTURA E DESENVOLVIMENTO URBANO DO MUNICÍPIO DE ICÓ, mediante lavratura de Termo de Verificação e Aceitação Definitiva, assinado pelas partes, em até 30 (dias) dias, contados da data do recebimento provisório.

Parágrafo único - O recebimento provisório ou definitivo não exclui a responsabilidade civil pela solidez e segurança da obra ou do serviço, dentro dos limites estabelecidos pela lei civil.

24. DA RESPONSABILIDADE CIVIL

24.1. A Contratada é responsável pelos danos causados diretamente ao MUNICÍPIO DE ICÓ ou a terceiros, decorrente de sua culpa ou dolo na execução do contrato, não excluindo ou reduzindo essa responsabilidade a fiscalização ou o acompanhamento pelo Contratante.

Parágrafo único - A Contratada, executado o objeto contratual, responderá pela solidez e segurança da obra, objeto do presente contrato, nos termos da lei civil, sem restrições.

25.1. DO ACOMPANHAMENTO E FISCALIZAÇÃO DA EXECUÇÃO DO CONTRATO

25.1. A execução do contrato será acompanhada pelo Contratante, por meio da Fiscalização de Engenharia da SECRETARIA DE INFRAESTRUTURA E DESENVOLVIMENTO URBANO DO MUNICÍPIO DE ICÓ, que exercerá ampla e irrestrita fiscalização da obra, a qualquer hora, em toda a área abrangida pela construção, determinando o que for necessário à regularização das faltas ou defeitos observados, inclusive quanto às obrigações da Contratada.

25.2. As vistorias efetuadas pelo Contratante deverão ser acompanhadas pelo engenheiro responsável pela obra, sendo registradas em documento diário próprio, pelo fiscal da contratante e pelo engenheiro responsável pela obra.



PREFEITURA
ICÓ
Cidade Feliz
Setor de Licitação



25.3. No caso de alguns dos serviços não estarem em conformidade com o contrato, a Fiscalização da Engenharia da SECRETARIA DE INFRAESTRUTURA E DESENVOLVIMENTO URBANO DO MUNICÍPIO DE ICÓ impugnará as respectivas etapas, discriminando por meio de termo as falhas ou

apontadas e de que estará, conforme o caso, passível das sanções cabíveis. À Contratada caberá sanar as falhas apontadas, submetendo posteriormente as etapas impugnadas à nova verificação da Fiscalização da Engenharia da SECRETARIA DE INFRAESTRUTURA E DESENVOLVIMENTO URBANO DO MUNICÍPIO DE ICÓ.

25.4. Todas as comunicações/ordens de serviço entre a Fiscalização e a Contratada serão transmitidas por escrito, visadas pelas partes, fotocopiadas para arquivamento no canteiro de obras.

25.5. A Contratada deverá facilitar à Fiscalização a vistoria das obras e serviços pactuados, bem como a verificação de materiais/equipamentos destinados à empreitada, em oficinas, depósitos, armazéns ou dependências onde se encontrem, mesmo que de propriedade de terceiros.

25.6. À Fiscalização é assegurado o direito de ordenar a suspensão das obras e serviços, sem prejuízo das penalidades a que ficar sujeita a Contratada e sem que esta tenha direito à indenização, no caso de não ser atendida, dentro de 48 (quarenta e oito) horas, a contar da entrega da ordem de serviço correspondente, qualquer reclamação sobre defeito em serviço executado ou em material/equipamento adquirido.

25.7. Qualquer alteração do projeto e memorial descritivo deverá ser devidamente justificada e aprovada pela autoridade superior.

25.8. A Contratada deverá destacar um engenheiro civil, com experiência comprovada compatível com a obra ora contratada e de seu quadro de profissionais. Deverá, ainda, indicar o seu nome e número da inscrição junto ao CREA. Este engenheiro ficará à disposição da obra, por ela responsabilizar-se-á e terá atribuição de acompanhamento técnico de todos os serviços. O nome desse profissional constará da Anotação de Responsabilidade Técnica (ART) relativa à obra objeto deste contrato.

25.9. A Contratada deverá submeter à Contratante a relação dos profissionais credenciados a prestar os serviços, inclusive um mestre de obra de seu quadro de profissionais com vasta experiência em edificações compatíveis com o objeto contratado (este deverá permanecer na obra, diariamente, durante toda a execução). Deverá, ainda, discriminar a função que exercem, obrigando-se, ainda, a atender, no prazo de 48 (quarenta e oito) horas, eventual solicitação para afastar da obra qualquer empregado cuja permanência seja julgada, pelo Contratante, prejudicial ao fiel cumprimento deste contrato.

25.10. É admitida a substituição de profissionais por outros profissionais com formação equivalente desde que aprovada pelo Contratante.

25.11. A fiscalização será exercida no interesse do Contratante e não exclui nem reduz a responsabilidade da Contratada, inclusive perante terceiros, por quaisquer irregularidades, e, na sua ocorrência, não implica corresponsabilidade do Contratante.

26.0- DAS DISPOSIÇÕES FINAIS

26.1- A apresentação da proposta implica na aceitação plena das condições estabelecidas nesta TOMADA DE PREÇOS.

26.2 - Esta licitação poderá ser, em caso de feriado, transferida para o primeiro dia útil subsequente, na mesma hora e local.

26.3 - Para dirimir quaisquer dúvidas, o proponente poderá dirigir-se à Comissão de Licitação, na sede da Prefeitura Municipal de ICÓ, durante o período das 08h00min às 12h00min, de segunda a sexta-feira.



PREFEITURA
ICÓ
Cidade Feliz
Setor de Licitação



26.3.1 - Quaisquer dúvidas porventura existentes ou solicitações de esclarecimentos sobre o disposto no presente edital deverão ser objeto de consulta, por escrito, à Pregoeira (endereço mencionado no Edital), até 03 (três) dias correntes anteriores à data fixada para a realização da Licitação, que serão respondidas, igualmente por escrito, depois de esgotado o prazo de consulta, por meio de nota de esclarecimento a ser anexado ao Portal de Licitação – TCE - <http://municipios.tce.ce.gov.br/licitacoes>, no campo correspondente. (Art. 40, inciso VIII da Lei 8.666/93).

26.4- Conforme a legislação em vigor, esta licitação, na modalidade TOMADA DE PREÇOS poderá ser:

a) anulada, a qualquer tempo, por ilegalidade constatada ou provocada em qualquer fase do processo;

b) revogada, por conveniência da Administração, decorrente de motivo superveniente, pertinente e suficiente para justificar o ato;

26.5- Os casos omissos serão resolvidos pela Comissão Permanente de Licitação nos termos da legislação pertinente.

26.6 - Cópias do edital e anexos serão fornecidas, nos horários de 08:00 às 12:00 horas, ficando os autos do presente processo administrativo de Tomada de Preços à disposição para vistas e conferência dos interessados. Bem como o edital disponível no Portal de Licitações do TCE-CE, no site <http://municipios.tce.ce.gov.br/licitacoes/> e www.ico.ce.gov.br – Portal de Licitações do Município de Icó.

27.0- DO FORO

27.1- Fica eleito o foro da Comarca de ICÓ, Estado do Ceará, para dirimir toda e qualquer controvérsia oriunda do presente edital, que não possa ser resolvida pela via administrativa, renunciando-se, desde já, a qualquer outro, por mais privilegiado que seja.

ICÓ/CE, 11 de Setembro de 2023.

MICHELLE ROQUE GUEDES
Presidente da CPL

Pedro Euzébio Borges Lima Silva
Membro da CPL

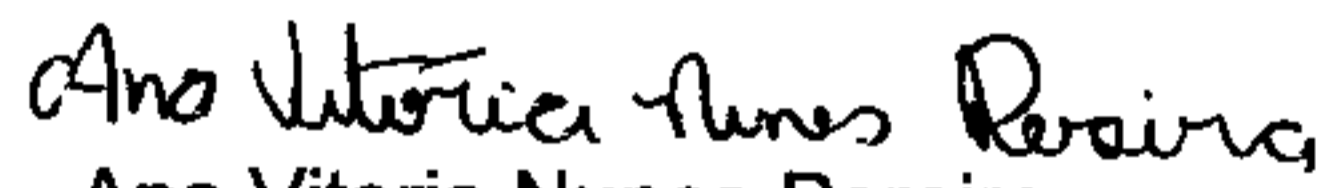
Ana Vitoria Nunes Pereira
Membro da CPL



PREFEITURA
ICÓ
Cidade Feliz
Setor de Licitação

(PAPEL TIMBRADO DA PROPONENTE)



ANEXO I – MODELO DE APRESENTAÇÃO DE CARTA-PROPOSTA

Local e data

À
Prefeitura Municipal de ICÓ
Comissão Permanente de Licitação.

REF.: TOMADA DE PREÇOS Nº _____/2023.

OBJETO: CONTRATAÇÃO DE SERVIÇOS DE ENGENHARIA PARA REFORMA DA PRAÇA PÚBLICA CARLOTA TÁVORA NO MUNICÍPIO DE ICÓ/CE, CONFORME PLANILHAS, PROJETOS E CRONOGRAMAS EM ANEXO.

Prezados(as) Senhores(as),

Apresentamos a V. Sas., nossa proposta para o objeto do Edital de TOMADA DE PREÇOS Nº _____/2023, cujo objeto é CONTRATAÇÃO DE SERVIÇOS DE ENGENHARIA PARA REFORMA DA PRAÇA PÚBLICA CARLOTA TÁVORA NO MUNICÍPIO DE ICÓ/CE, CONFORME PLANILHAS, PROJETOS E CRONOGRAMAS EM ANEXO.

ITEM	ESPECIFICAÇÃO	VALOR GLOBAL R\$
01	CONTRATAÇÃO DE SERVIÇOS DE ENGENHARIA PARA REFORMA DA PRAÇA PÚBLICA CARLOTA TÁVORA NO MUNICÍPIO DE ICÓ/CE, CONFORME PLANILHAS, PROJETOS E CRONOGRAMAS EM ANEXO.	

VALOR GLOBAL de R\$ _____ (_____), com prazo de execução de 08 (oito) meses.

Caso nos seja adjudicado o objeto da presente licitação, nos comprometemos a assinar o contrato no prazo determinado no documento de convocação, indicando para esse fim o(a) Sr(a) _____, portador(a) da carteira de identidade nº _____ e CPF nº _____, como representante legal desta empresa.

Declaramos assumir inteira responsabilidade pela execução dos serviços, objeto deste Edital, e que serão executados conforme exigência editalícia e contratual, e que serão iniciados dentro do prazo de até 10 (dez) dias consecutivos, contados a partir da data de recebimento da Ordem de Serviço.

Declaramos que o prazo de garantia das obras serão de 05 (cinco) anos, a contar da data de sua entrega definitiva, nos termos do disposto no art. 618 do Código Civil.

Informamos que o prazo de validade da nossa proposta é de **60 (sessenta) dias** corridos, a contar da data da abertura da licitação.

Atenciosamente,

Carimbo da Empresa e assinatura do(a) representante.

Rua Francisca Alves de Moraes S/N, Gerência 1º Andar, ICÓ, Ceará, CEP 63.430-000
CNPJ n.º 07.669.682/0001-79



PREFEITURA
ICÓ
Cidade Feliz
Setor de Licitação



ANEXO II

**CONTINUAÇÃO DO MODELO DE PLANILHA ORÇAMENTÁRIA E
CRONOGRAMA FÍSICO-FINANCEIRO**

TOMADA DE PREÇOS Nº _____/2023

OBJETO: CONTRATAÇÃO DE SERVIÇOS DE ENGENHARIA PARA REFORMA DA PRAÇA PÚBLICA CARLOTA TÁVORA NO MUNICÍPIO DE ICÓ/CE, CONFORME PLANILHAS, PROJETOS E CRONOGRAMAS EM ANEXO.

01. PLANILHA ORÇAMENTÁRIA:

ITEM	ESPECIFICAÇÃO	QTDE	UND	VALOR	
				UNITÁRIO	TOTAL
VALOR GLOBAL					

_____ de _____ de 2023.

Carimbo da Empresa e assinatura do(a) representante.

Carimbo e assinatura do(a) responsável pela elaboração da proposta.



PREFEITURA
ICÓ
Cidade Feliz
Setor de Licitação



ANEXO III – MINUTA DO CONTRATO

CONTRATO Nº _____.

TERMO DE CONTRATO QUE ENTRE SI FAZEM A PREFEITURA MUNICIPAL DE ICÓ, ATRAVÉS DA SECRETARIA DE _____, COM A EMPRESA _____, PARA O FIM QUE A SEGUIR SE DECLARA:

O Município de Icó, pessoa jurídica de direito público interno, através da Secretaria de _____ com sede na _____, inscrito no CNPJ/MF sob o nº _____, neste ato representada pelo Ordenador de Despesas da Secretaria de Infraestrutura e Desenvolvimento Urbano, Sr. _____, a seguir denominada CONTRATADA, neste ato representada por _____ (qualificação), portador da Carteira de Identidade de nº _____ e do CPF nº _____, resolvem firmar o presente contrato, como especificado na cláusula primeira, em conformidade com o Processo Licitatório nº 22.06/2023/TP, na modalidade Tomada de Preços nº 22.06/2023/TP, do tipo menor preço, regime de execução indireto, empreitada por preço global do Lote, sob a regência da Lei Federal nº 8.666/93 e suas alterações posteriores, e demais legislações pertinentes, cada qual naquilo que couber, e mediante as seguintes cláusulas e condições.

CLAÚSULA PRIMEIRA - DA FUNDAMENTAÇÃO LEGAL

1.1- Fundamenta-se este contrato na **TOMADA DE PREÇOS nº _____/2023**, na Lei nº 8.666/93 e suas alterações posteriores e na proposta de preços da CONTRATADA.

CLAÚSULA SEGUNDA – DO OBJETO E DA GARANTIA DA OBRA

2.1- O presente contrato tem por objeto a **CONTRATAÇÃO DE SERVIÇOS DE ENGENHARIA PARA REFORMA DA PRAÇA PÚBLICA CARLOTA TÁVORA NO MUNICÍPIO DE ICÓ/CE, CONFORME PLANILHAS, PROJETOS E CRONOGRAMAS EM ANEXO**, parte integrante deste processo.

2.3. A garantia da solidez e segurança da obra objeto deste contrato é de 05 (cinco) anos, contados do recebimento definitivo, nos termos do Artigo 618 do Código Civil.

CLAÚSULA TERCEIRA - DO VALOR E DA DURAÇÃO DO CONTRATO

3.1- A CONTRATANTE pagará à CONTRATADA, pela execução do objeto deste contrato o valor global de R\$ _____ (_____).

3.2- O contrato terá um prazo de execução de 06 (seis) meses podendo ser prorrogado nos casos e formas previstos na Lei nº 8.666, de 21 de junho de 1993 e alterações posteriores.

CLAÚSULA QUARTA - DAS CONDIÇÕES DE PAGAMENTO

4.1- A fatura relativa aos serviços mensalmente prestados deverá ser apresentada à SECRETARIA DE INFRAESTRUTURA E DESENVOLVIMENTO URBANO DO MUNICÍPIO DE ICÓ até o 10º (décimo) dia útil do mês subsequente à realização dos serviços, para fins de conferência e atestação da execução dos serviços.

4.2. A fatura constará dos serviços efetivamente prestados no período de cada mês civil, de acordo com o quantitativo efetivamente realizado no mês, cujo valor será apurado através de medição;

4.2.1. Os pagamentos serão efetuados mediante PLL (Planilha de Levantamento de Eventos), conforme Orientação da Caixa Econômica Federal.

4.3- Caso a medição seja aprovada pela SECRETARIA DE INFRAESTRUTURA E DESENVOLVIMENTO URBANO DO MUNICÍPIO DE ICÓ, o pagamento será efetuado até o 30º



PREFEITURA
ICÓ
Cidade Feliz
Setor de Licitação



(trigésimo) dia após o protocolo da fatura pelo(a) CONTRATADO(A), junto ao setor competente da Prefeitura Municipal de ICÓ.

4.4. A Nota Fiscal/Fatura deverá estar devidamente acompanhada das respectivas comprovações de regularidade para com os encargos previdenciários, trabalhistas e fiscais;

4.4.1. O pagamento fica condicionado, à satisfação de todas as condições estabelecidas em contrato e da comprovação de regularidade para com os encargos previdenciários, trabalhistas e fiscais;

CLÁUSULA QUINTA - DO REAJUSTAMENTO DE PREÇO

5.1- Os preços são firmes e irrevogáveis pelo período de 12 (doze) meses, a contar da data da apresentação da proposta. Caso o prazo exceda a 12 (doze) meses, os preços contratuais poderão ser reajustados, tomando-se por base a data da apresentação da proposta, com base no INCC – Índice Nacional da Construção Civil ou outro equivalente que venha a substituí-lo, caso este seja extinto.

5.2. Na hipótese de sobrevirem fatos imprevisíveis, ou previsíveis porém de consequências incalculáveis, retardadores ou impeditivos da execução do ajustado, ou ainda, em caso de força maior, caso fortuito ou fato do príncipe, configurando área econômica extraordinária e extracontratual, poderá, mediante procedimento administrativo onde reste demonstrada tal situação, e antes de recebida a ordem de compra, ser restabelecida a relação que as partes pactuaram inicialmente entre os encargos do contratado e a retribuição da Administração para a justa remuneração do fornecimento, objetivando a manutenção do equilíbrio econômico-financeiro inicial do contrato, na forma do artigo 65, II, "d" da Lei Federal n.º 8.666/93, alterada e consolidada.

CLÁUSULA SEXTA - DA FONTE DE RECURSOS

6.1- As despesas decorrentes da contratação correrão por conta da dotação orçamentária nº **22.22.15452.0331.1.038**, elemento de despesa nº **44.90.51.00** – Obras e Instalações.

CLÁUSULA SÉTIMA - DAS ALTERAÇÕES CONTRATUAIS

7.1. A CONTRATADA fica obrigada a aceitar, nas mesmas condições contratuais, acréscimos ou supressões no quantitativo do objeto contratado, até o limite de 25% (vinte e cinco por cento) do valor inicial atualizado do Contrato, conforme o disposto no § 1º, art. 65, da Lei nº 8.666/93 e suas alterações posteriores.

7.2. No caso de adoção do regime de empreitada por Preço Global deverão ser observadas as seguintes condições:

7.3. No cálculo do valor da proposta, poderão ser utilizados custos unitários diferentes daqueles previstos, desde que o valor global da proposta e o valor de cada etapa prevista no cronograma físico financeiro seja igual ou inferior ao valor calculado a partir do sistema de referência utilizado;

7.4. Em "situações especiais", devidamente comprovadas pelo Contrato em relatório técnico circunstanciado, aprovado pela administração pública, os valores das etapas do cronograma físico financeiro poderão exceder o limite fixado.

7.5. As alterações do projeto ou das especificações para melhor adequação técnica aos objetivos da contratação, a pedido da administração pública, desde que não decorrentes de erros ou omissões por parte do contratado, observados os limites previstos no § 1º do art. 65 da Lei nº 8.666, de 1993.

7.6. Sempre que atendidas as condições do Contrato, assinado e publicado, considera-se mantido seu equilíbrio econômico-financeiro.

7.7. Os casos omissos serão objeto de análise acurada e criteriosa, lastreada em elementos técnicos, por intermédio de processo administrativo para apurar o caso concreto.

CLÁUSULA OITAVA - DOS PRAZOS



PREFEITURA
ICÓ
Cidade Feliz
Setor de Licitação



8.1- Os serviços objeto desta licitação deverão ser executados e concluídos no prazo de **até 06 (seis) meses**, contados a partir do recebimento da ordem de serviço, podendo ser prorrogado nos termos da Lei 8.666/93 e suas alterações.

8.2- Os pedidos de prorrogação deverão se fazer acompanhar de um relatório circunstanciado e do novo cronograma físico-financeiro adaptado às novas condições propostas. Esses pedidos serão analisados e julgados pela fiscalização da SECRETARIA DE _____ da Prefeitura Municipal de ICÓ.

8.3- Os pedidos de prorrogação de prazos serão dirigidos a SECRETARIA DE _____, até 10 (dez) dias antes da data do término do prazo contratual.

8.4- Os atrasos ocasionados por motivo de força maior ou caso fortuito, desde que notificados no prazo de 48 (quarenta e oito) horas e aceitos SECRETARIA DE _____ da Prefeitura Municipal de ICÓ, não serão considerados como inadimplemento contratual.

CLÁUSULA NONA - DO RECEBIMENTO DA OBRA

9.1. O recebimento da obra dar-se-á, provisoriamente, depois de concluída a obra e mediante comunicação escrita da Contratada, pela sua equipe de fiscalização, mediante termo circunstanciado, assinado pelas partes, em até 15 (quinze) dias da comunicação escrita da Contratada e, definitivamente, pela Fiscalização da Engenharia da SECRETARIA DE INFRAESTRUTURA E DESENVOLVIMENTO URBANO DO MUNICÍPIO DE ICÓ, mediante lavratura de Termo de Verificação e Aceitação Definitiva, assinado pelas partes, em até 30 (dias) dias, contados da data do recebimento provisório.

Parágrafo único - O recebimento provisório ou definitivo não exclui a responsabilidade civil pela solidez e segurança da obra ou do serviço, dentro dos limites estabelecidos pela lei civil.

CLÁUSULA DÉCIMA - DA RESPONSABILIDADE CIVIL

10.1. A Contratada é responsável pelos danos causados diretamente ao MUNICÍPIO DE ICÓ ou a terceiros, decorrente de sua culpa ou dolo na execução do contrato, não excluindo ou reduzindo essa responsabilidade a fiscalização ou o acompanhamento pelo Contratante.

Parágrafo único - A Contratada, executado o objeto contratual, responderá pela solidez e segurança da obra, objeto do presente contrato, nos termos da lei civil, sem restrições.

CLAUSULA DÉCIMA PRIMEIRA - DO ACOMPANHAMENTO E FISCALIZAÇÃO DA EXECUÇÃO DO CONTRATO

11.1. A execução do contrato será acompanhada pelo Contratante, por meio da Fiscalização de Engenharia da SECRETARIA DE INFRAESTRUTURA E DESENVOLVIMENTO URBANO DO MUNICÍPIO DE ICÓ

, que exercerá ampla e irrestrita fiscalização da obra, a qualquer hora, em toda a área abrangida pela construção, determinando o que for necessário à regularização das faltas ou defeitos observados, inclusive quanto às obrigações da Contratada.

11.2. As vistorias efetuadas pelo Contratante deverão ser acompanhadas pelo engenheiro responsável pela obra, sendo registradas em documento diário próprio, pelo fiscal da contratante e pelo engenheiro responsável pela obra.

11.3. No caso de alguns dos serviços não estarem em conformidade com o contrato, a Fiscalização da Engenharia da SECRETARIA MUNICIPAL DE FRAESTRUTURA DO MUNICÍPIO DE ICÓ impugnará as respectivas etapas, discriminando por meio de termo as falhas ou irregularidades encontradas, ficando a Contratada, com o termo, cientificada das irregularidades apontadas e de que estará, conforme o caso, passível das sanções cabíveis. À Contratada caberá sanar as falhas apontadas, submetendo posteriormente as etapas impugnadas à nova verificação da Fiscalização da Engenharia da Secretaria Municipal de INFRAESTRUTURA do Município de ICÓ.



PREFEITURA
ICÓ
Cidade Feliz
Setor de Licitação



11.4. Todas as comunicações/ordens de serviço entre a Fiscalização e a Contratada serão transmitidas por escrito, visadas pelas partes, fotocopiadas para arquivamento no canteiro de obras.

11.5. A Contratada deverá facilitar à Fiscalização a vistoria das obras e serviços pactuados, bem como a verificação de materiais/equipamentos destinados à empreitada, em oficinas, depósitos, armazéns ou dependências onde se encontrem, mesmo que de propriedade de terceiros.

11.6. À Fiscalização é assegurado o direito de ordenar a suspensão das obras e serviços, sem prejuízo das penalidades a que ficar sujeita a Contratada e sem que esta tenha direito à indenização, no caso de não ser atendida, dentro de 48 (quarenta e oito) horas, a contar da entrega da ordem de serviço correspondente, qualquer reclamação sofre defeito em serviço executado ou em material/equipamento adquirido.

11.7. Qualquer alteração do projeto e memorial descritivo deverá ser devidamente justificada e aprovada pela autoridade superior.

11.8. A Contratada deverá destacar um engenheiro civil, com experiência comprovada compatível com a obra ora contratada e de seu quadro de profissionais. Deverá, ainda, indicar o seu nome e número da inscrição junto ao CREA. Este engenheiro ficará à disposição da obra, por ela responsabilizar-se-á e terá atribuição de acompanhamento técnico de todos os serviços. O nome desse profissional constará da Anotação de Responsabilidade Técnica (ART) relativa à obra objeto deste contrato.

11.9. A Contratada deverá submeter à Contratante a relação dos profissionais credenciados a prestar os serviços, inclusive um mestre de obra de seu quadro de profissionais com vasta experiência em edificações compatíveis com o objeto contratado (este deverá permanecer na obra, diariamente, durante toda a execução). Deverá, ainda, discriminar a função que exercem, obrigando-se, ainda, a atender, no prazo de 48 (quarenta e oito) horas, eventual solicitação para afastar da obra qualquer empregado cuja permanência seja julgada, pelo Contratante, prejudicial ao fiel cumprimento deste contrato.

11.10. É admitida a substituição de profissionais por outros profissionais com formação equivalente desde que aprovada pelo Contratante.

11.11. A fiscalização será exercida no interesse do Contratante e não exclui nem reduz a responsabilidade da Contratada, inclusive perante terceiros, por quaisquer irregularidades, e, na sua ocorrência, não implica corresponsabilidade do Contratante.

CLÁUSULA DÉCIMA SEGUNDA - DAS OBRIGAÇÕES DA CONTRATANTE

12.1. A Contratante se obriga a proporcionar à Contratada todas as condições necessárias ao pleno cumprimento das obrigações decorrentes do Termo Contratual, consoante estabelece a Lei nº 8.666/93 e suas alterações posteriores;

12.2. Promover por meio de seu representante, o acompanhamento e a fiscalização dos serviços, sob os aspectos quantitativo e qualitativo, anotando em registro próprio as falhas detectadas e comunicando à Contratada as ocorrências de quaisquer fatos que, a seu critério, exijam medidas corretivas por parte daquela;

12.3. Comunicar à Contratada toda e qualquer ocorrência relacionada com a execução do objeto contratual, diligenciando nos casos que exigem providências corretivas;

12.4. Providenciar os pagamentos à Contratada à vista das Notas Fiscais /Faturas devidamente atestadas pelo Setor Competente.

CLÁUSULA DÉCIMA TERCEIRA - DAS OBRIGAÇÕES DA CONTRATADA

13.1- Executar o objeto do Contrato de conformidade com as condições e prazos estabelecidos nesta TOMADA DE PREÇOS, no Termo Contratual e na proposta vencedora do certame;

13.2- Manter durante toda a execução do objeto contratual, em compatibilidade com as obrigações assumidas, todas as condições de habilitação e qualificação exigidas na Lei de Licitações;

13.3- Utilizar profissionais devidamente habilitados;



PREFEITURA
ICÓ
Cidade Feliz
Setor de Licitação

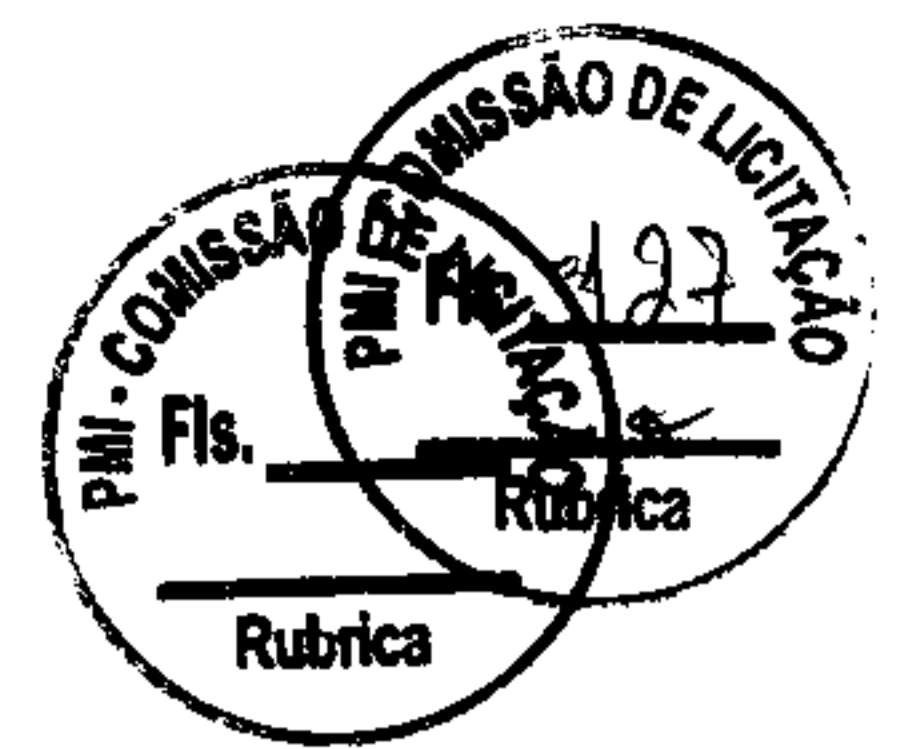

13.4 - Substituir os profissionais nos casos de impedimentos fortuitos, de maneira que não se prejudiquem o bom andamento e a boa prestação dos serviços;

13.5- Facilitar a ação da fiscalização na inspeção dos serviços, prestando, prontamente, os esclarecimentos que forem solicitados pela CONTRATANTE;

13.6- Responder perante a Prefeitura Municipal de ICÓ, mesmo no caso de ausência ou omissão da fiscalização, indenizando-a devidamente por quaisquer atos ou fatos lesivos aos seus interesses, que possam interferir na execução do contrato, quer sejam eles praticados por empregados, prepostos ou mandatários seus. A responsabilidade se estenderá a danos causados a terceiros, devendo a CONTRATADA adotar medidas preventivas contra esses danos, com fiel observância das normas emanadas das autoridades competentes e das disposições legais vigentes;

13.7- Responder, perante as leis vigentes, pelo sigilo dos documentos manuseados, sendo que a CONTRATADA não deverá, mesmo após o término do contrato, sem consentimento prévio, por escrito, da CONTRATANTE, fazer uso de quaisquer documentos ou informações especificadas no parágrafo anterior, a não ser para fins de execução do contrato;

13.8- Providenciar a imediata correção das deficiências e/ ou irregularidades apontadas pela CONTRATANTE;

13.9- Pagar seus empregados no prazo previsto em lei, sendo, também, de sua responsabilidade o pagamento de todos os tributos que, direta ou indiretamente, incidam sobre a prestação dos serviços contratados inclusive as contribuições previdenciárias fiscais e parafiscais, FGTS, PIS, emolumentos, seguros de acidentes de trabalho, etc, ficando excluída qualquer solidariedade da Prefeitura Municipal de ICÓ por eventuais autuações administrativas e/ou judiciais uma vez que a inadimplência da CONTRATADA, com referência às suas obrigações, não se transfere a Prefeitura Municipal de ICÓ;

13.10- Disponibilizar, a qualquer tempo, toda documentação referente ao pagamento dos tributos, seguros, encargos sociais, trabalhistas e previdenciários relacionados com o objeto do CONTRATO;

13.11- Responder, pecuniariamente, por todos os danos e/ou prejuízos que forem causados à União, Estado, Município ou terceiros, decorrentes da prestação dos serviços;

13.12- Respeitar as normas de segurança e medicina do trabalho, previstas na Consolidação das Leis do Trabalho e legislação pertinente;

13.13- Responsabilizar-se pela adoção das medidas necessárias à proteção ambiental e às precauções para evitar a ocorrência de danos ao Urbanismo e a terceiros, observando o disposto na legislação federal, estadual e municipal em vigor, inclusive a Lei nº 9.605, publicada no D.O.U. de 13/02/98;

13.14- Responsabilizar-se perante os órgãos e representantes do Poder Público e terceiros por eventuais danos ao Urbanismo causados por ação ou omissão sua, de seus empregados, prepostos ou contratados;

13.15- A CONTRATADA estará obrigada ainda a satisfazer aos requisitos e atender a todas as exigências e condições a seguir estabelecidas:

a) Prestar os serviços de acordo com o edital e seus anexos, projetos e as Normas da ABNT.

b) Atender às normas da Associação Brasileira de Normas Técnicas (ABNT) e demais normas internacionais pertinentes ao objeto contratado;

c) Responsabilizar-se pela conformidade, adequação, desempenho e qualidade dos serviços e bens, bem como de cada material, matéria-prima ou componente individualmente considerado, mesmo que não sejam de sua fabricação, garantindo seu perfeito desempenho;

d) Registrar o Contrato decorrente desta licitação no CREA, na forma da Lei, e apresentar o comprovante de "Anotação de Responsabilidade Técnica - ART" correspondente, antes da apresentação da primeira fatura, perante a Prefeitura Municipal de ICÓ, sob pena de retardar o processo de pagamento;

CLÁUSULA DÉCIMA-QUARTA - DAS SANÇÕES ADMINISTRATIVAS

14.1- Pela inexecução total ou parcial das obrigações assumidas, garantidas a prévia defesa, a Administração poderá aplicar à CONTRATADA, as seguintes sanções:

a) Advertência.

b) Multas de:

b.1) 10% (dez por cento) sobre o valor contratado, em caso de recusa da licitante VENCEDORA em assinar o contrato dentro do prazo de 05 (cinco) dias úteis, contados da data da notificação feita pela CONTRATANTE

b.2) 0,3% (três décimos por cento) sobre o valor da parcela não cumprida do Contrato, por dia de atraso na entrega do objeto contratual, até o limite de 30 (trinta) dias;

b.3) 2% (dois por cento) cumulativos sobre o valor da parcela não cumprida do Contrato e rescisão do pacto, a critério SECRETARIA DE _____ de ICÓ, em caso de atraso superior a 30 (trinta) dias na entrega dos produtos.

b.4) O valor da multa referida nesta cláusulas será descontado "ex-offício" da CONTRATADA, mediante subtração a ser efetuada em qualquer fatura de crédito em seu favor que mantenha junto à SECRETARIA DE _____ de ICÓ, independente de notificação ou interpelação judicial ou extrajudicial;

c) Suspensão temporária do direito de participar de licitação e impedimento de contratar com a Administração, pelo prazo de até 02 (dois) anos;

d) Declaração de inidoneidade para licitar ou contratar com a Administração Pública, enquanto pendurarem os motivos determinantes da punição ou até que a CONTRATANTE promova sua reabilitação.

CLÁUSULA DÉCIMA-QUINTA - DA GARANTIA DA OBRA

15.1. O objeto do presente edital tem garantia de 05 anos, consoante dispõe o art. 618 do Novo Código Civil Brasileiro, quanto a vícios ocultos ou defeitos da coisa, ficando a Contratada responsável por todos os encargos decorrentes, sem prejuízo das demais ações e procedimentos cabíveis.

CLAUSULA DÉCIMA-SEXTA - SUB-CONTRATAÇÃO

16.1 É permitida a subcontratação PARCIAL do objeto deste Contrato, desde que expressamente autorizada pelo Município de ICÓ. Sendo aceitas subcontratações de terceiros para a execução do contrato original, estando a Contratada autorizada a subcontratar **até o limite de 30% (trinta por cento)** do objeto do contrato, desde que se trate de subcontratação de microempresa ou empresa de pequeno porte, conforme art. 48, inciso II, LC 123/2006.

16.2 - Contudo, em qualquer situação, a CONTRATADA é a única e integral responsável pela execução global do contrato.

16.3 - Em hipótese nenhuma, haverá relacionamento contratual ou legal da CONTRATANTE com os subcontratados.

16.4 - A CONTRATANTE reserva-se o direito de vetar a utilização de subcontratações por razões técnicas ou administrativas, visando unicamente o perfeito cumprimento do contrato.

16.5 Caso haja a subcontratação, obriga-se a CONTRATADA a celebrar Contrato com inteira obediência às condições previstas no Edital/Contrato e sob a sua inteira e exclusiva responsabilidade, reservando-se ainda ao Município de ICÓ, o direito de, a qualquer tempo, dar por terminado o subcontrato, sem que caibam ao subcontratado motivos para reclamar indenização ou prejuízos.

16.6 É VEDADA A SUBCONTRATAÇÃO COM OUTRAS LICITANTES PARTICIPANTES DESTE PROCESSO LICITATÓRIO, BEM COMO A SUBCONTRATAÇÃO TOTAL DO OBJETO.

CLÁUSULA DÉCIMA-SÉTIMA - DAS RESCISÕES CONTRATUAIS

17.1 - A rescisão contratual poderá ser:



PREFEITURA
ICÓ
Cidade Feliz
Setor de Licitação



17.2- Determinada por ato unilateral e escrito da CONTRATANTE, nos casos enumerados nos incisos I a XII E XVII do art. 78 da Lei Federal nº 8.666/93;

17.3- Amigável, por acordo entre as partes, mediante autorização escrita e fundamentada da autoridade competente, reduzida a termo no processo licitatório, desde que haja conveniência da Administração;

17.4- Em caso de rescisão prevista nos incisos XII e XVII do art. 78 da Lei nº 8.666/93, sem que haja culpa do CONTRATADO, será esta ressarcida dos prejuízos regulamentares comprovados, quando os houver sofrido;

17.5- A rescisão contratual de que trata o inciso I do art. 78 acarreta as conseqüências previstas no art. 80, incisos I a IV, ambos da Lei nº 8.666/93.

CLÁUSULA DÉCIMA-OITAVA - DO FORO

18.1- Fica eleito o foro da Comarca de ICÓ, Estado do Ceará, para dirimir toda e qualquer controvérsia oriunda do presente, que não possa ser resolvida pela via administrativa, renunciando-se, desde já, a qualquer outro, por mais privilegiado que seja.

E, por estarem acertados as partes, firmam o presente instrumento contratual em 02 (duas) vias para que possa produzir os efeitos legais.

ICÓ, ____ de _____ de 2023.

Ordenador de Despesas da SECRETARIA DE
CONTRATANTE

Representante Empresa
CONTRATADA

TESTEMUNHAS:

01.

02.

Nome:
CPF/MF:

Nome:
CPF/MF



PREFEITURA
ICÓ
Cidade Feliz
Setor de Licitação



ANEXO IV – MODELO DE DECLARAÇÕES

MODELO I

DECLARAÇÃO

DECLARAMOS, para todos os fins e sob as penas da lei, que não executamos trabalho noturno, perigoso ou insalubre com menores de dezoito anos e de qualquer trabalho com menores de dezesseis anos, salvo na condição de aprendiz, a partir de quatorze anos, em cumprimento ao disposto no inciso XXXIII do art. 7º da Constituição Federal e de conformidade com a exigência prevista no inciso V, do art. 27 da Lei Federal nº 8.666/93 e suas alterações posteriores.

Pelo que, por ser a expressão da verdade, firma a presente, sob as penas da Lei.

_____ de _____ de 2023

Carimbo e assinatura do representante legal da empresa.

[Handwritten signatures and initials]



PREFEITURA
ICÓ
Cidade Feliz
Setor de Licitação



MODELO II

DECLARAÇÃO

(NOMINA E QUALIFICA O FORNECEDOR), DECLARA, para os devidos fins de direito, especialmente para fins de prova em processo licitatório, junto ao Município de ICÓ, Estado do Ceará, que tem pleno conhecimento de todos os parâmetros e elementos dos serviços a serem ofertados no presente certame licitatório e que sua proposta atende integralmente aos requisitos constantes neste edital.

Pelo que, por ser a expressão da verdade, firma a presente, sob as penas da Lei.

_____ - ____ de _____ de 2023

Carimbo e assinatura do representante legal da empresa.

[Handwritten signature]

MODELO III

DECLARAÇÃO

(NOMINA E QUALIFICA O FORNECEDOR), DECLARA, para os devidos fins de direito, especialmente para fins de prova em processo licitatório, junto ao Município de ICÓ, Estado do Ceará, que concorda integralmente com os termos deste edital e seus anexos.

Pelo que, por ser a expressão da verdade, firma a presente, sob as penas da Lei.

_____ - ____, ____ de _____ de 2023

Carimbo e assinatura do representante legal da empresa.

MODELO IV

DECLARAÇÃO

(NOMINA E QUALIFICA O FORNECEDOR), DECLARA, para os devidos fins de direito, especialmente para fins de prova em processo licitatório, junto ao Município de ICÓ, Estado do Ceará, sob as penalidades cabíveis, que Conforme exigência contida na Lei 8.666/93, Art. 32, §2º, o proponente acima qualificado, declara não haver, até a presente data, fato superveniente impeditivo de nossa habilitação para participar no presente certame licitatório, não se encontrando em concordata ou estado falimentar, estando ciente da obrigatoriedade de informar ocorrências posteriores. Ressalta, ainda, não estar sofrendo penalidade de declaração de idoneidade no âmbito da administração Federal, Estadual, Municipal ou do Distrito Federal, arcando civil e criminalmente pela presente afirmação.

Pelo que, por ser a expressão da verdade, firma a presente, sob as penas da Lei.

_____ - ____, ____ de _____ de 2023

Carimbo e assinatura do representante legal da empresa.



PREFEITURA
ICÓ
Cidade Feliz
Setor de Licitação



ANEXO – V

01. **PROJETO BÁSICO**
(Memoriais descritivos, plantas e justificativas técnicas)

02. **ORÇAMENTO BÁSICO**
(Planilha orçamentária)

03. **CRONOGRAMA FÍSICO-FINANCEIRO**
(Cronograma de execução da obra e do desembolso financeiro).

MEMORIAL DESCRITIVO

REFORMA DA PRAÇA CARLOTA TÁVORA, NO MUNICÍPIO DE ICÓ – CE.

Icó – CE.

Junho de 2023.



A praça Carlota Távora está situada dentro dos limites da poligonal de tombamento federal do Sítio Histórico de Icó, monumento nacional protegido pelo IPHAN. A cidade possui um rico acervo histórico tendo como rota de acesso à referida praça.



A Reforma da Praça Carlota Távora tem como objetivo principal não só a valorização do espaço público e histórico em que está situada, como também, valorizar a prática de esportes, principal desporto realizado no objeto.

1. SERVIÇOS PRELIMINARES

1.1. FORNECIMENTO E INSTALAÇÃO DE PLACA DE OBRA COM CHAPA GALVANIZADA E ESTRUTURA DE MADEIRA. AF_03/2022_PS

Identificação dos dados da obra. A mesma deve possuir 2 m de altura por 4 m de largura como exemplificada abaixo.



Imagem 1 – Exemplo placa de obra.

2. DEMOLIÇÕES E RETIRADAS

2.1. DEMOLIÇÃO DE REVESTIMENTO CERÂMICO, DE FORMA MANUAL, SEM REAPROVEITAMENTO. AF_12/2017

Demolição de piso cerâmico especificado como: Copacabana, situado nas áreas especificadas em projeto de arquitetura.



Imagem 2 – Demolição piso cerâmico "Copacabana".

Engenheiro
RNP: 2148294883
CPF: 032.030.003-14

2.2. DEMOLIÇÃO DE ALVENARIA DE BLOCO FURADO, DE FORMA MANUAL, SEM REAPROVEITAMENTO. AF_12/2017

Demolição de alvenaria ao redor do que seria em projeto original a fonte central da praça, a mesma não terá mais esta destinação.

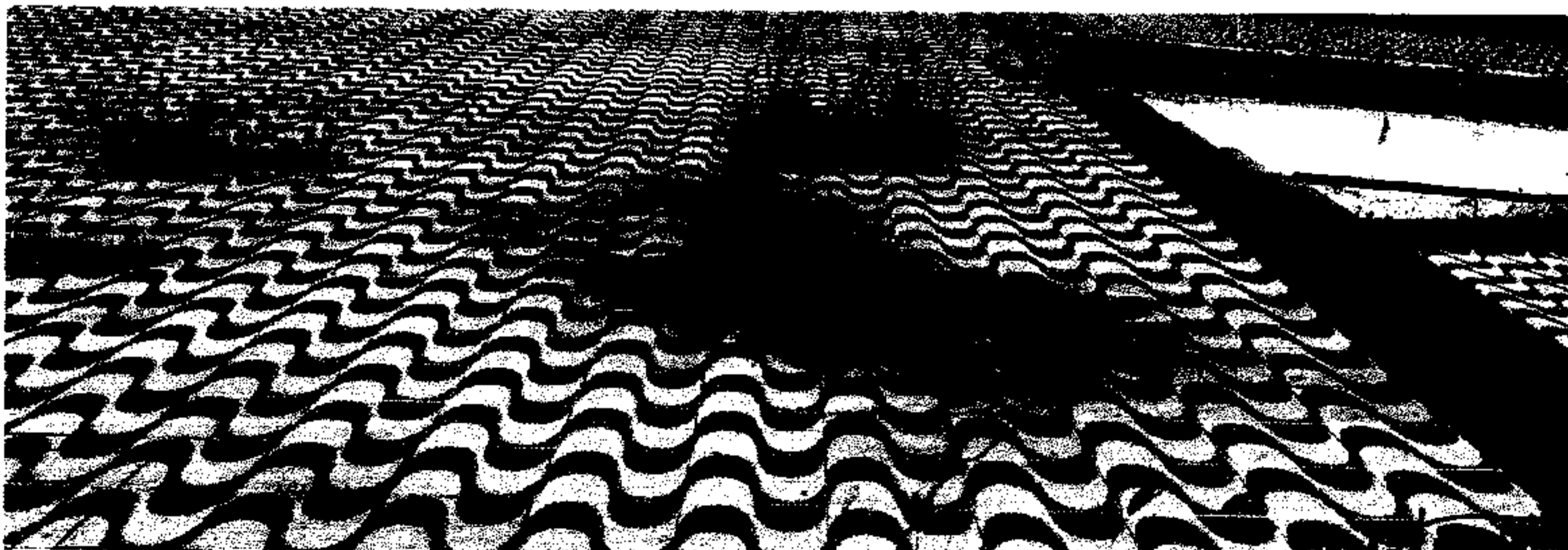

Imagem 3 – Alvenaria que deverá ser demolida.

3. ATERROS

3.1 ATERRO MANUAL DE VALAS COM SOLO ARGILO-ARENOSO E COMPACTAÇÃO MECANIZADA. AF_05/2016

Deverão ser aterrados as seguintes áreas:

- Chafariz central;
- Quadrado próximo a chafariz central;
- Antiga localização de gêiseres.

A superfície que receberá o aterro deverá estar totalmente limpa, de vegetação, matéria orgânica e qualquer outro material perecível ou inadequado a compor o aterro. O lançamento do material para construção dos aterros deverá ser em camadas sucessivas, em toda a largura da seção transversal, e em extensões tais como que permitam seu umedecimento e compactação. Para o corpo dos aterros, a espessura da camada compactada não deverá ultrapassar 0,20m.



Imagem 4 – Quadrado próximo chafariz.

Wílson Monteiro da Silva
Engenheiro Civil
RNP: 246899485
CPF: 032.834.003-14



Imagem 5 – Chafariz central.

4. PISOS

4.1 PISO INTERTRAVADO TIPO TIJOLINHO (20 X 10 X 4CM), CINZA - COMPACTAÇÃO MECANIZADA

Todo piso cerâmico retirado deverá ser substituído por piso intertravado tipo tijolinho (20x10x4cm), e também assentado no posicionamento especificado em projeto.

- Etapas de execução:

1. Regularização e compactação: Regularização e Compactação: Caberá à empresa construtora efetuar eventuais regularizações e compactações para propiciar um melhor acabamento na base. A compactação deverá ser feita sempre com grau de compactação mínimo de 95 %.

2. Assentamento do meio – fio: Meio fio feito em alvenaria já assentado será reaproveitado.

3. Camada de assentamento: A camada de assentamento será espalhada e sarrafeada antes do assentamento dos blocos de concreto, deverá ter espessura uniforme de 5cm em toda superfície. O Material para a camada de assentamento será areia média. Em caso de chuva com forte intensidade antes da colocação dos blocos, a camada de areia deve ser retirada e substituída por areia com umidade natural.

4. Pavimentos com Blocos Intertravados com 4 cm: Nos trechos a pavimentação será executada com blocos pré-moldados de concreto de espessura igual a 4 cm e FCK 30 Mpa. O posicionamento e alinhamento dos blocos ao longo da via deverá ser feito com linhas longitudinais e transversais fixadas e esticadas com estaca, varetas ou blocos.

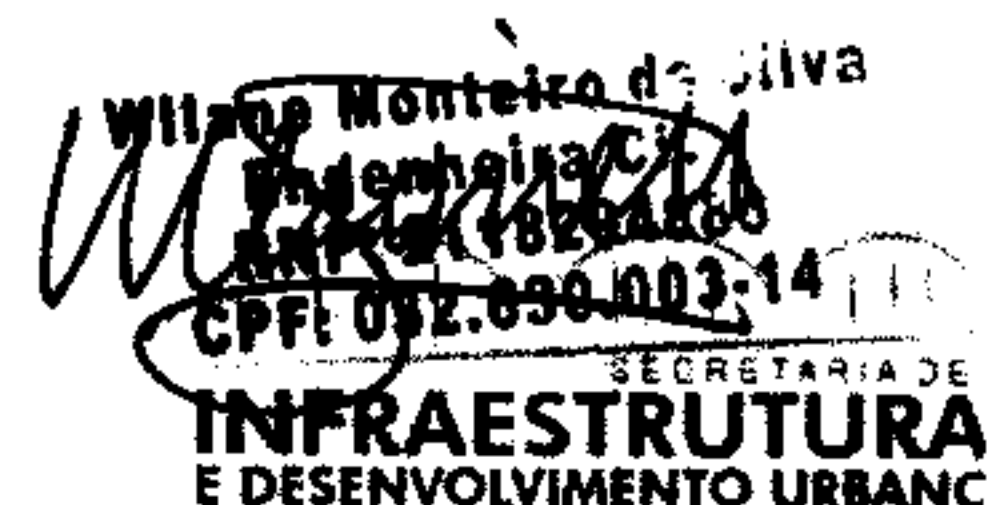

As linhas transversais e longitudinais deverão ser esquadrejadas. É importante verificar a correção no alinhamento dos blocos a partir da linha longitudinal e das linhas transversais dispostas a cada 5,0 m. A uniformidade superficial e as juntas dos blocos serão criteriosamente fiscalizadas, tendo como junta padrão abertura mínima: **em média de 2,5 mm e máxima aceitável de 5,0 mm**. Os blocos deverão ser executados na forma de **espinha de peixe**.



5. Compactação do Pavimento: A compactação do pavimento deverá ser feita com o uso de placas vibratórias. Esta terá por função rasar os blocos pela face superior, iniciar o adensamento da camada de areia, e fazer o material granular penetrar, de baixo para cima, nas juntas entre as faces laterais para produzir o intertravamento dos blocos. Caso haja quebra dos blocos na primeira etapa de compactação, deverá ser retirado e substituído antes das fases de rejunte e compactação final.

6. Rejuntamento: O rejuntamento dos blocos deverá ser feito com **pó de pedra**, com granulometria de 0,05 a 0,3 mm.

7. Compactação Final: A compactação final é executada da mesma forma que o indicado para primeira etapa dessa atividade, conforme o item Compactação do pavimento. Deverá evitar o acúmulo, para que ela não fique aderida na superfície dos blocos, nem forme saliências que afundem os blocos quando da passagem da placa vibratória. É preciso fazer pelo menos **quatro passadas da placa vibratória em diversas direções**, numa atividade que se desenvolve por trechos de percursos sucessivos.



Imagem 6 – Piso intertravado estilo espinha de peixe.

Handwritten signature of Wilang Monteiro da Silva, Engineer, with registration number 2148295883 and CPF 032.030.003-14. The stamp of the 'SECRETARIA DE INFRAESTRUTURA E DESENVOLVIMENTO URBANO' is also visible.



4.2 EXECUÇÃO DE PASSEIO (CALÇADA) OU PISO DE CONCRETO COM CONCRETO MOLDADO IN LOCO, FEITO EM OBRA, ACABAMENTO CONVENCIONAL, NÃO ARMADO. AF_08/2022

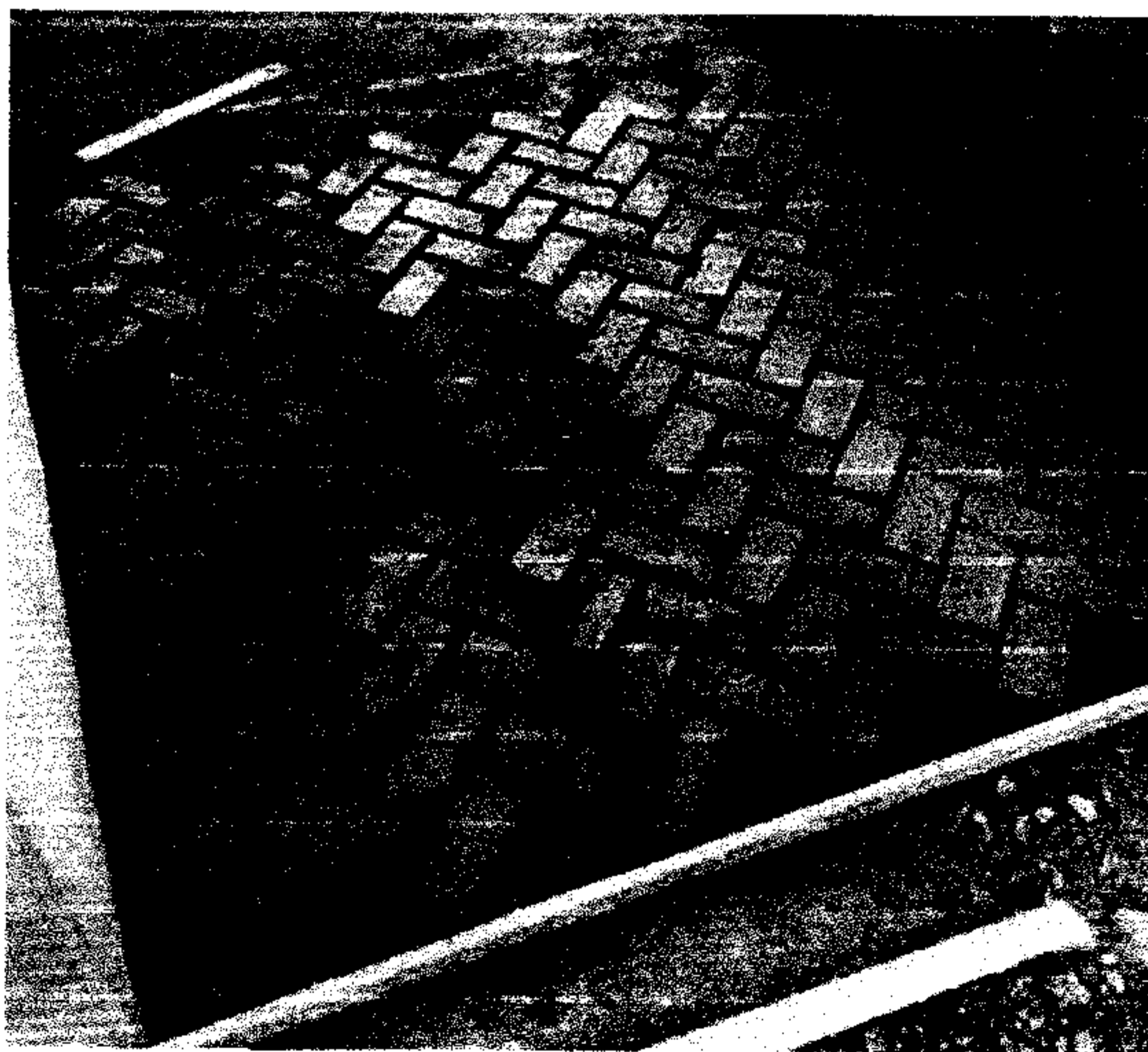

Piso em concreto e = 20 cm para instalação de academia ao ar livre como especificado em projeto de arquitetura. A resistência do concreto deverá ser FCK = 20 MPA e o traço 1:2, 7:3 em massa de cimento/areia média / brita 01).

5. REVESTIMENTOS

5.1 CHAPISCO C/ ARGAMASSA DE CIMENTO E AREIA S/PENEIRAR TRAÇO 1:3 ESP.= 5mm P/ PAREDE

5.2 REBOCO C/ ARGAMASSA DE CIMENTO E AREIA PENEIRADA, TRAÇO 1:3

Chapisco e reboco em todos os meio-fio de alvenaria existentes e também nas laterais das rampas de acesso para academia ao ar livre. O reboco deverá ser no traço 1:3 como especificado.

6. PAISAGISMO

6.1 MUDAS DE ARVORE ORNAMENTAL, OITI/AROEIRA SALSA/ANGICO/IPE/JACARANDA OU EQUIVALENTE DA REGIAO, H= *2* M

Muda de árvores que deverão ser plantadas de acordo a especificação do projeto de arquitetura.



Imagens 7 e 8 – Árvore Ipê que deverão ser plantadas.



Imagem 9 – Árvore do tipo carnaúba.

Handwritten signatures and initials.

Wilton Montenegro da Silva
Engenheiro Civil
RNP: 2110204887
CPF: 032.630.003-14



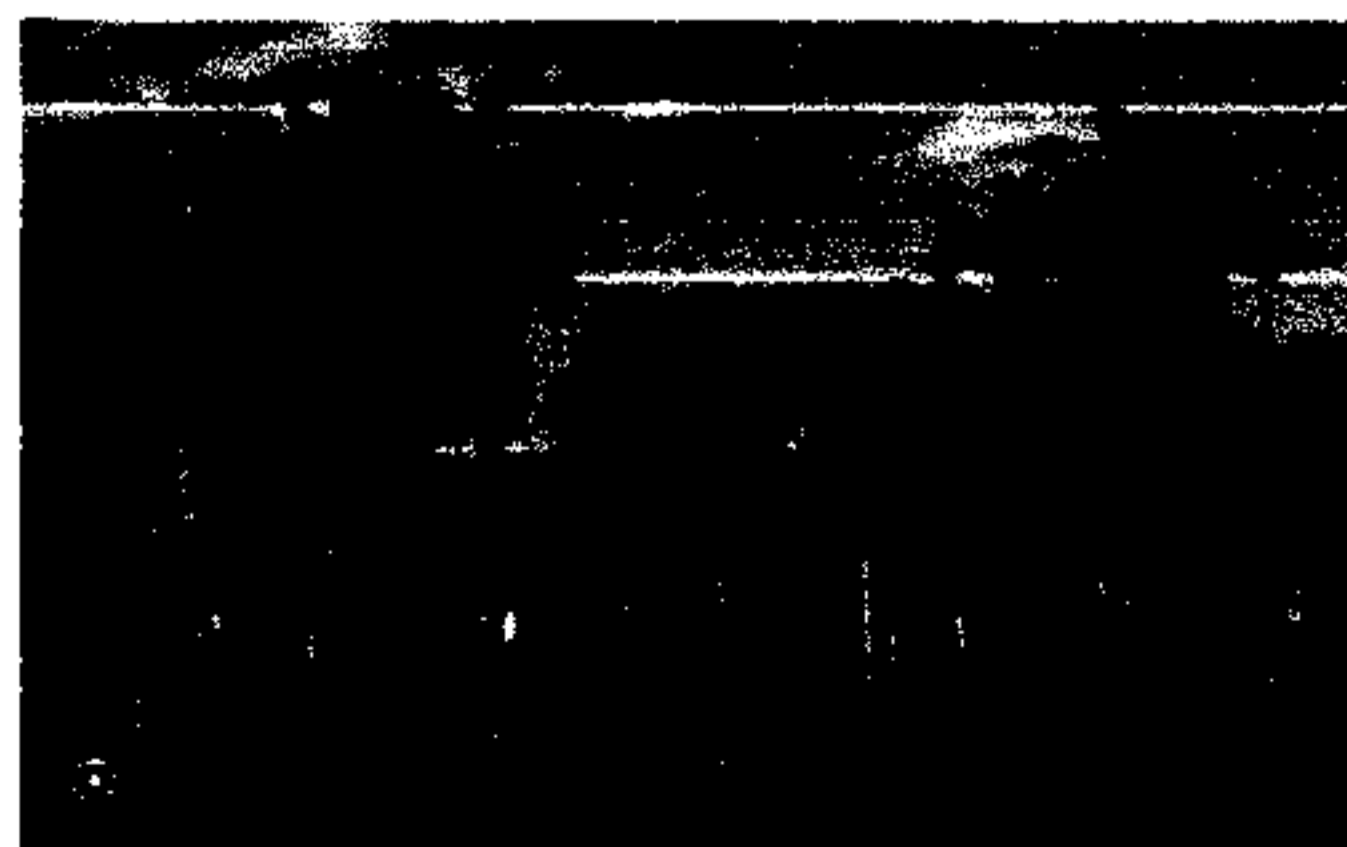

6.2 PLANTIO DE ARBUSTO OU CERCA VIVA. AF_05/2018

Plantio de arbustos do tipo ornamental como especificado em projeto arquitetura.



Imagem 10 – Arbustos ornamentais.

6.3 GRAMA CAPIM DE BURRO / PAPUAN

Grama tipo capim de burro que deverá ser plantada nos seguintes ambientes:

- Academia ao ar livre;
- Área inexistente especificada em projeto.

7. PINTURA

7.1 PINTURA DE SÍMBOLOS E TEXTOS COM TINTA ACRÍLICA, DEMARCAÇÃO COM FITA ADESIVA E APLICAÇÃO COM ROLO. AF_05/2021

Pintura de símbolo acessibilidade para cadeirantes em 5 rampas espalhadas pela praça.



Imagem 11 – Símbolo acessibilidade.

8. INSTALAÇÕES ELÉTRICAS

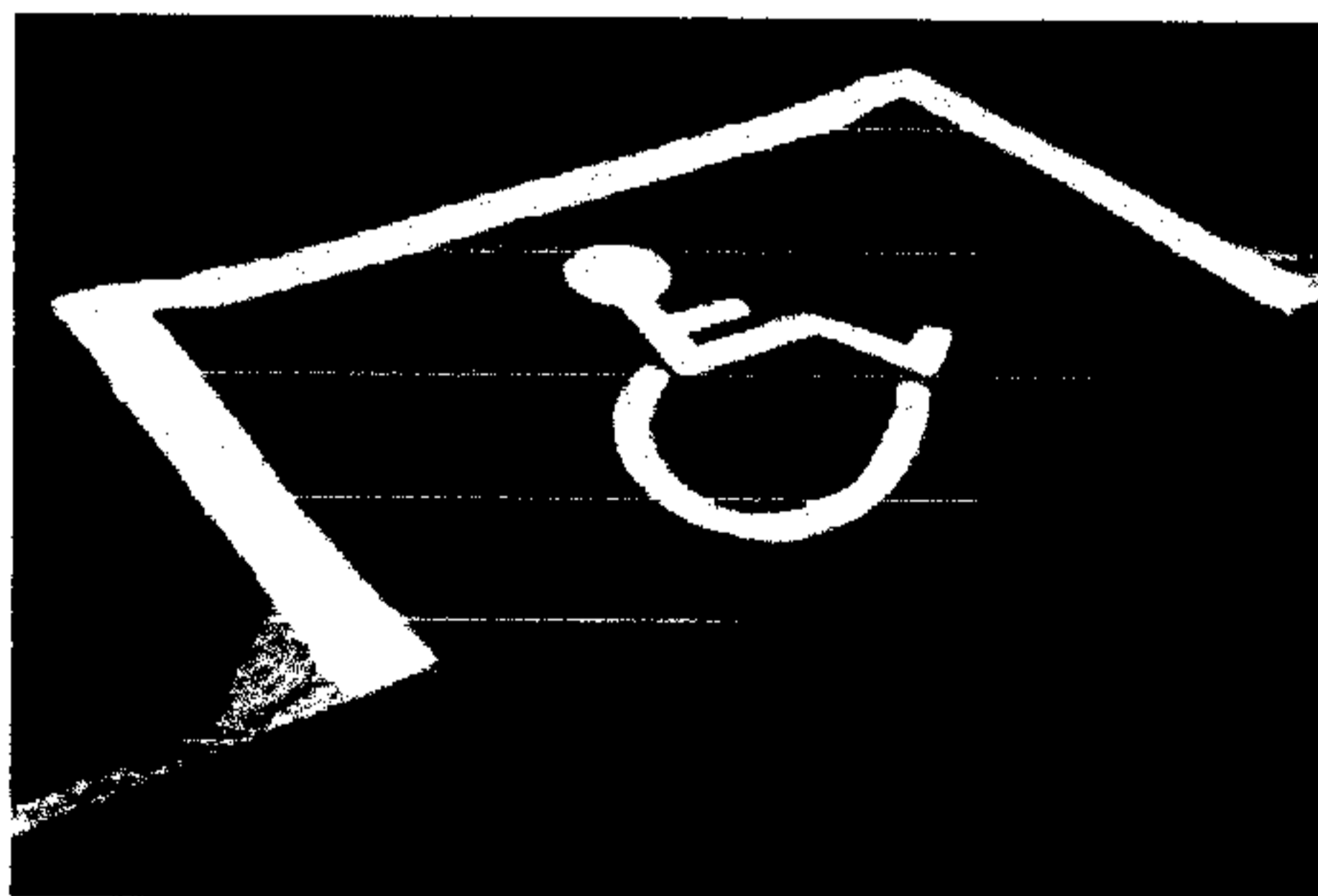

Wilton Monteiro de Azevedo
Engenheiro Civil
CNPJ: 21.182.948/02
CPF: 032.630.003-14

SECRETARIA DE
INFRAESTRUTURA
E DESENVOLVIMENTO URBANO

8.1 POSTES DECORATIVO PARA JARDIM EM AÇO TUBULAR, H = *2,5* M SEM LUMINÁRIA - FORNECIMENTO E INSTALAÇÃO. AF_11/2019

8.2 LUMINÁRIAS DE LED PARA ILUMINAÇÃO PÚBLICA, DE 33 W ATÉ 50 W - FORNECIMENTO E INSTALAÇÃO. AF_08/2020



Postes tipo jardim que serão colocados nos locais especificados em projeto de arquitetura. O modelo do poste deverá seguir o aprovado em parecer N°58/2021 – IPHAN.

9. BANCOS

9.1 BANCOS DE MADEIRA C/ESTRUTURA DE FERRO - L= 3.00m

Banco de madeira com estrutura em ferro que será colocado em praça de acordo com projeto de arquitetura.



Imagem 12 – Modelo de banco que será colocado.

10. DIVERSOS

10.1 GRANITOS PARA BANCADA, POLIDO, TIPO ANDORINHA/ QUARTZ/ CASTELO/ CORUMBA OU OUTROS EQUIVALENTES DA REGIAO, E= *2,5* CM

Granitos para substituição em escadaria



Wllano Monteiro da Silva
Engenheiro Civil
RNP 221 18294883
CPF: 032.630.003-14

SECRETARIA DE
**INFRAESTRUTURA
E DESENVOLVIMENTO URBANO**



Imagem 14,15,16 – Granitos para substituição em praça.

10.2 LIXEIRAS DUPLA, COM CAPACIDADE VOLUMETRICA DE 60L*, FABRICADA EM TUBO DE ACO CARBONO, CESTOS EM CHAPA DE ACO E PINTURA NO PROCESSO ELETROSTATICO - PARA ACADEMIA AO AR LIVRE / ACADEMIA DA TERCEIRA IDADE – ATI

Colocação de lixeira em praça, locados de acordo com projeto de arquitetura.

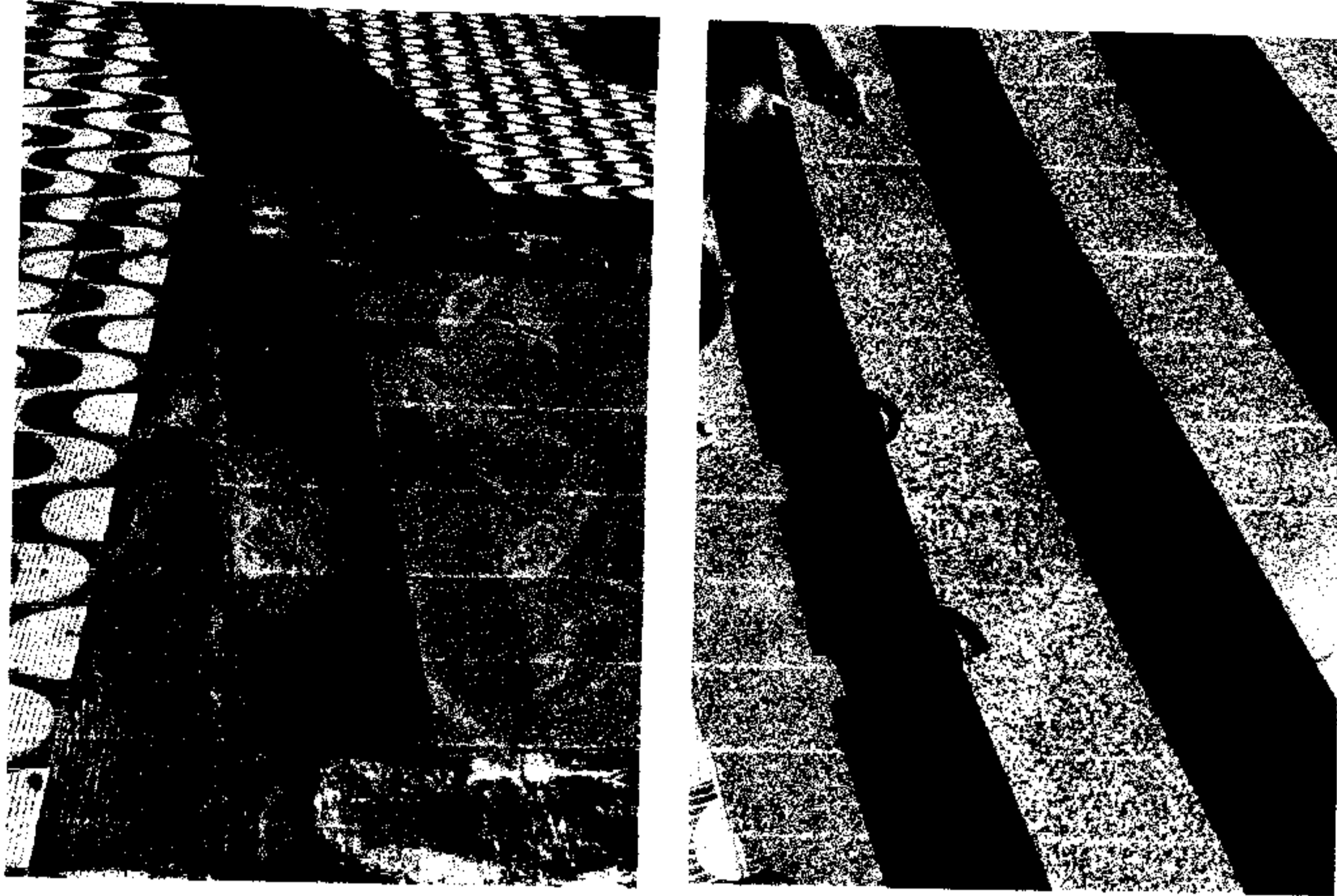

Imagem 17 – Modelo de lixeira.



Wilson Monteiro
Engenheiro Civil
RNP: 2118294883
CPF: 052.630.603-14



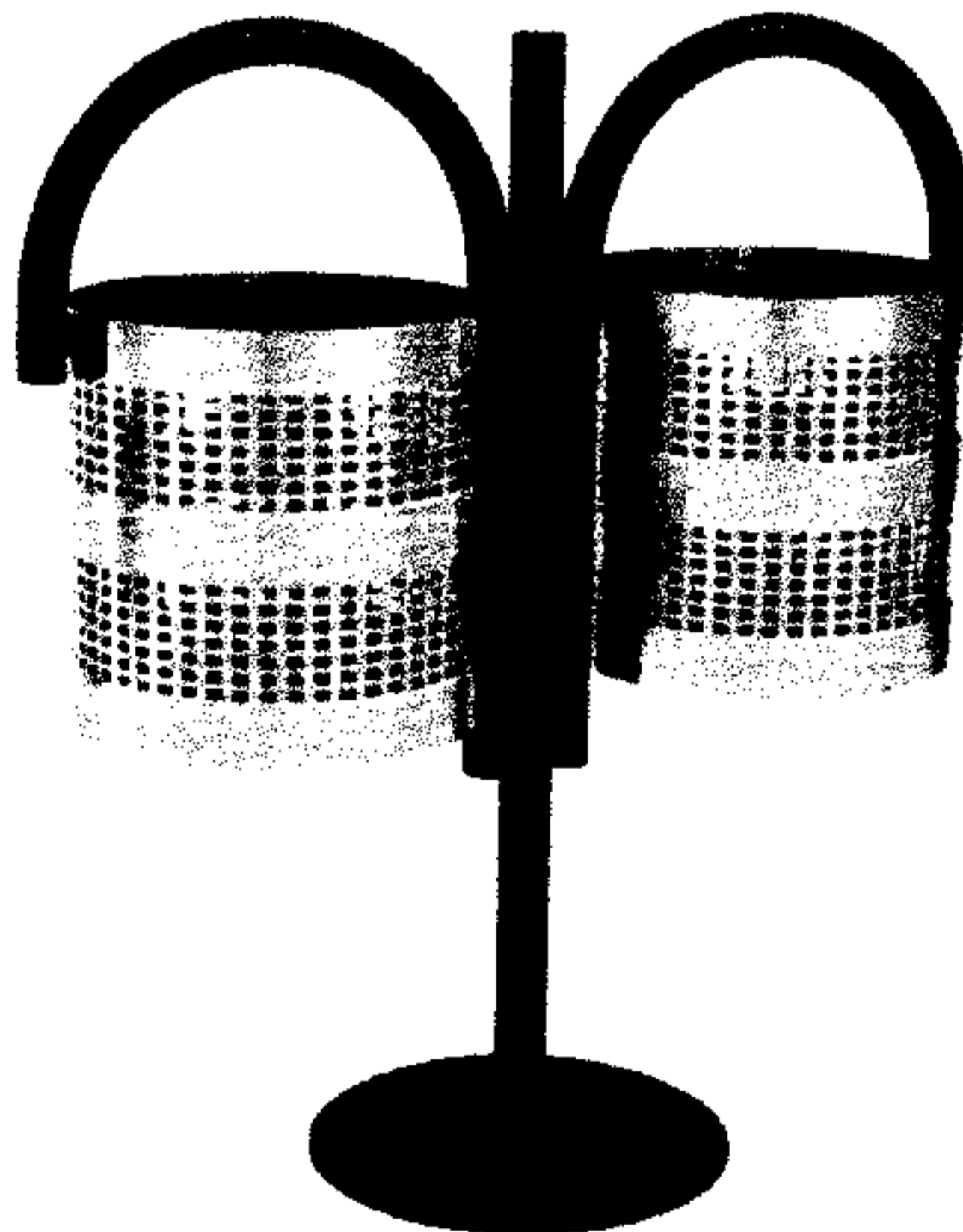

ANEXOS

[Handwritten signature]
Wilton Monteiro da Silva
Engenheiro
RNP: 2118294883
CPF: 052.630.003-14



PM - COMISSÃO DE LICITAÇÃO
Fls. 144
8
Rubrica



Wladimir Monteiro
Engenheiro
RNP: 21162
CPF: 032.636.03

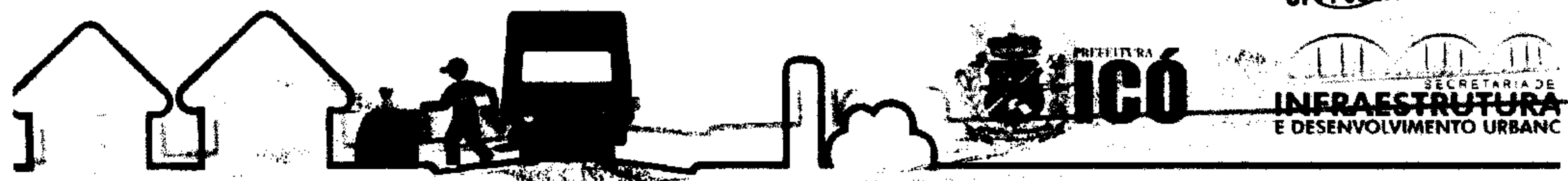

COMISSÃO DE LICITAÇÃO
Fls. 145
Rubrica

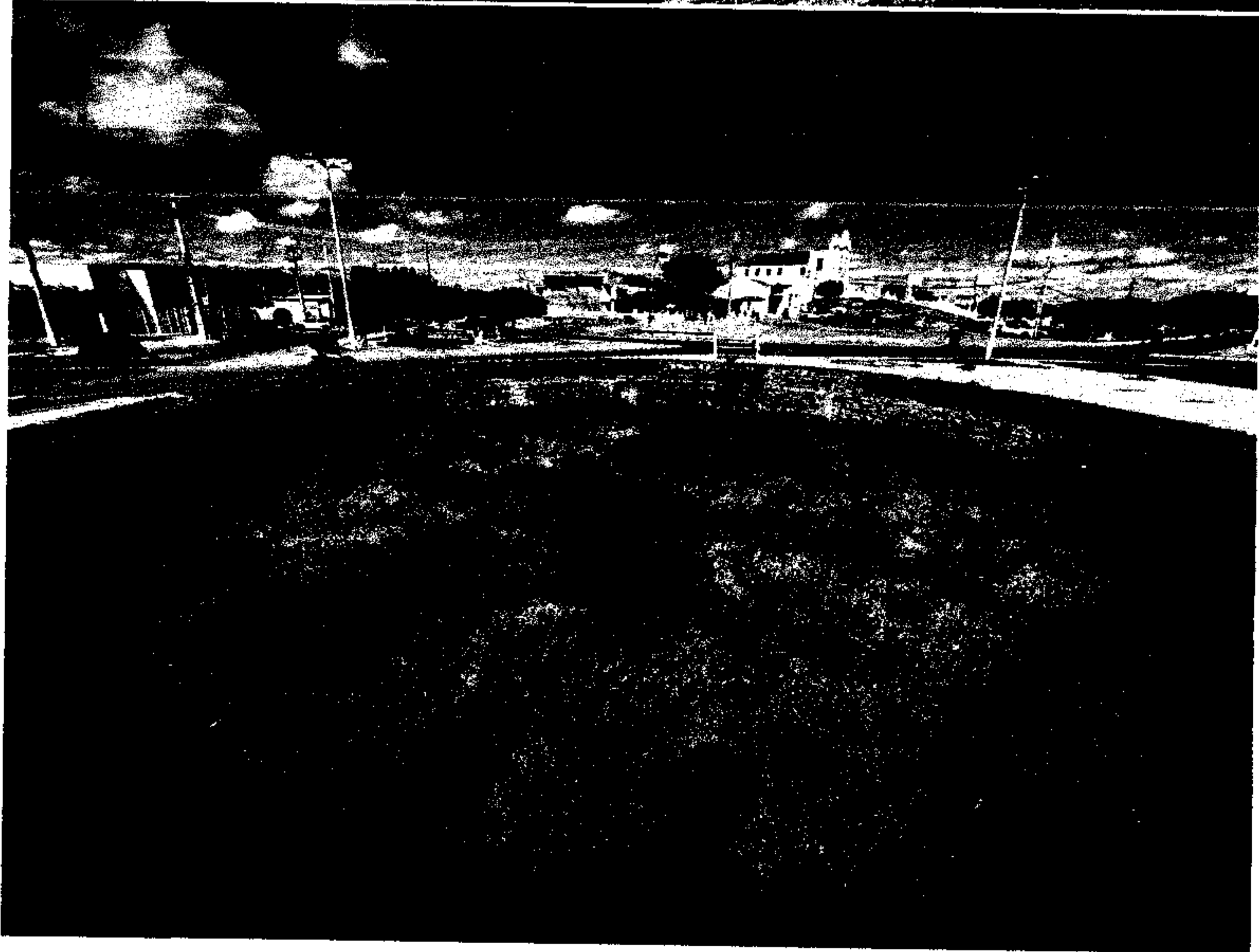

[Handwritten signature]

Willana Monteiro d. ^{IV.}
Engenheira
RNP: 211829453
CPF: 032.630.003-14



SECRETARIA DE
**INFRAESTRUTURA
E DESENVOLVIMENTO URBANO**

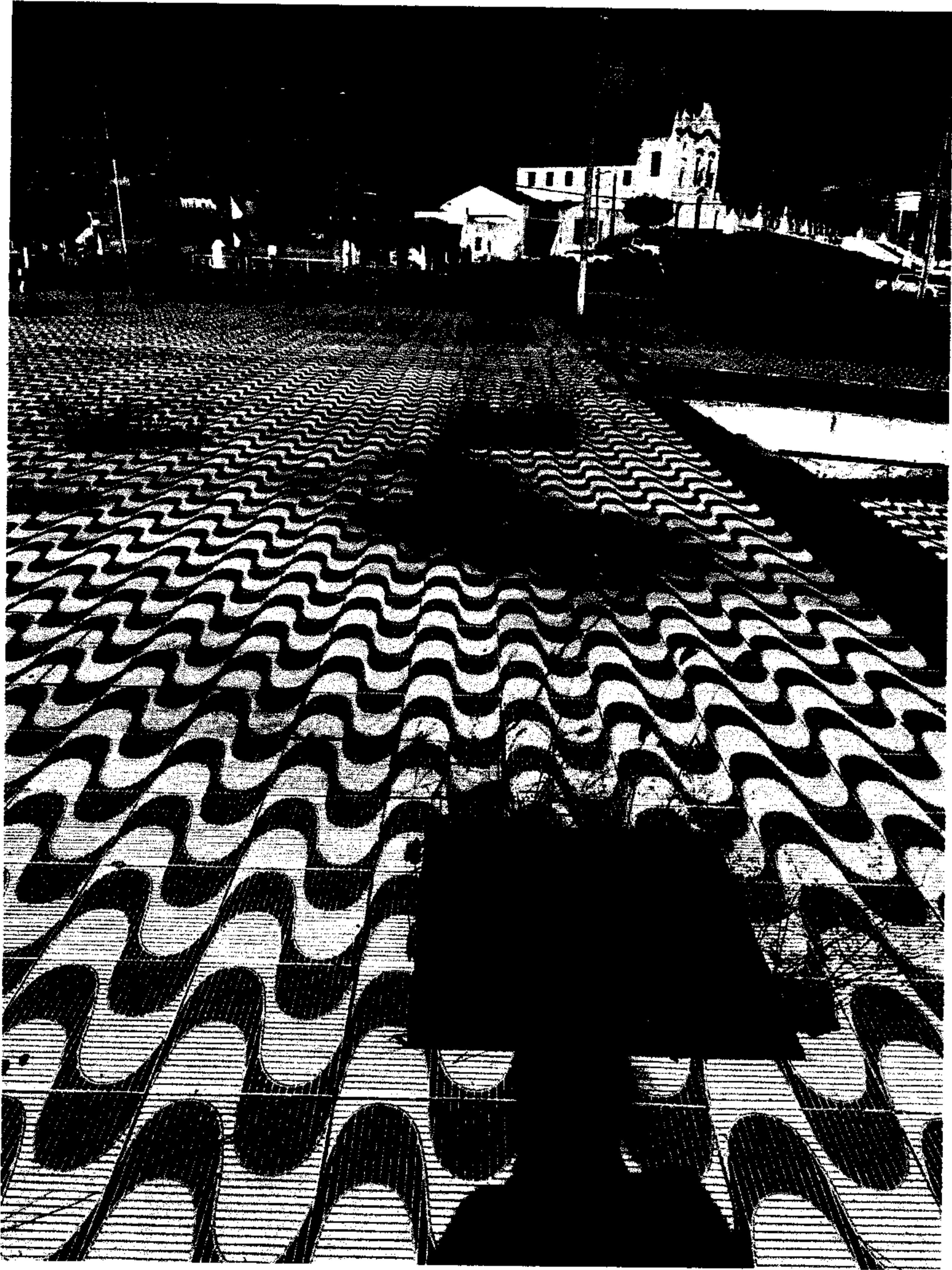

COMISSÃO DE LICITAÇÃO
Fls. 146
8
Rubrica

Wladimir Montenegro
Engenheiro Civ.
RNP: 7116294805
CPF: 032.630.003-14



SECRETARIA DE
**INFRAESTRUTURA
E DESENVOLVIMENTO URBANO**



RRT 13164446



Verificar Autenticidade



1. RESPONSÁVEL TÉCNICO

Nome Civil/Social: JOSÉ RAMIRO TELES BESERRA

Título Profissional: Arquiteto(a) e Urbanista

CPF: 927.XXX.XXX-34

Nº do Registro: 000A553506

2. DETALHES DO RRT

Nº do RRT: SI13164446I00CT001

Data de Cadastro: 06/06/2023

Data de Registro: 08/06/2023

Tipologia: Público

Modalidade: RRT SIMPLES

Forma de Registro: INICIAL

Forma de Participação: INDIVIDUAL

2.1 Valor do RRT

Valor do RRT: R\$115,18

Pago em: 07/06/2023

3. DADOS DO SERVIÇO/CONTRATANTE

3.1 Serviço 001

Contratante: PREFEITURA MUNICIPAL DE ICÓ

Tipo: Órgão Público

Valor do Serviço/Honorários: R\$0,00

CPF/CNPJ: 07.XXX.XXX/0001-79

Data de Início: 20/06/2023

Data de Previsão de Término:
20/07/2023

3.1.1 Dados da Obra/Serviço Técnico

CEP: 63430000

Nº: SN

Logradouro: PRAÇA CARLOTA TAVORA

Complemento:

Bairro: CENTRO

Cidade: ICÓ

UF: CE

Longitude:

Latitude:

3.1.2 Descrição da Obra/Serviço Técnico

PROJETO DE REFORMA DA PRAÇA CARLOTA TÁVORA, NO MUNICÍPIO DE ICÓ - CE

3.1.3 Declaração de Acessibilidade

Declaro o atendimento às regras de acessibilidade previstas em legislação e em normas técnicas pertinentes para as edificações abertas ao público, de uso público ou privativas de uso coletivo, conforme § 1º do art. 56 da Lei nº 13146, de 06 de julho de 2015.

3.1.4 Dados da Atividade Técnica

Grupo: PROJETO

Atividade: 1.1.3 - Projeto arquitetônico de reforma

Quantidade: 5.163,98

Unidade: metro quadrado

4. RRT VINCULADO POR FORMA DE REGISTRO

Nº do RRT

SI13164446I00CT001

Contratante

PREFEITURA MUNICIPAL DE ICÓ

Forma de Registro

INICIAL

Data de Registro

06/06/2023



RRT 13164446



Verificar Autenticidade



5. DECLARAÇÃO DE VERACIDADE

Declaro para os devidos fins de direitos e obrigações, sob as penas previstas na legislação vigente, que as informações cadastradas neste RRT são verdadeiras e de minha responsabilidade técnica e civil.

6. ASSINATURA ELETRÔNICA

Documento assinado eletronicamente por meio do SICCAU do arquiteto(a) e urbanista JOSÉ RAMIRO TELES BESERRA, registro CAU nº 000A553506, na data e hora: 06/06/2023 01:33:01, com o uso de login e de senha. O **CPF/CNPJ** está oculto visando proteger os direitos fundamentais de liberdade, privacidade e o livre desenvolvimento da personalidade da pessoa natural (**LGPD**)

A autenticidade deste RRT pode ser verificada em: <https://siccau.caubr.gov.br/app/view/sight/externo?form=Servicos>, ou via QRCode.

[Handwritten signature]



Anotação de Responsabilidade Técnica - ART
Lei nº 6.496, de 7 de dezembro de 1977

CREA-CE

ART OBRA / SERVIÇO
Nº CE20231269058

Conselho Regional de Engenharia e Agronomia do Ceará

SUBSTITUIÇÃO
 CE20231221460



1. Responsável Técnico

WLIANE MONTEIRO DA SILVA

Título profissional: **ENGENHEIRA CIVIL**

RNP: 2118294883

Registro: 346679CE

2. Dados do Contrato

Contratante: **PREFEITURA MUNICIPAL DE ICÓ**

RUA ILDIO SAMPAIO

Complemento:

Cidade: **ICÓ**

Bairro: **CENTRO**

UF: **CE**

CPF/CNPJ: **07.669.682/0001-79**

Nº: **2131**

CEP: **63430000**

Contrato: **Não especificado**

Valor: **R\$ 308.787,80**

Ação Institucional: **NENHUMA - NÃO OPTANTE**

Celebrado em:

Tipo de contratante: **Pessoa Jurídica de Direito Público**

3. Dados da Obra/Serviço

AVENIDA DO CRUZEIRO

Complemento: **BALÃO DA RODOVIÁRIA**

Cidade: **ICÓ**

Data de Início: **07/06/2023**

Finalidade: **Infraestrutura**

Proprietário: **PREFEITURA MUNICIPAL DE ICÓ**

Previsão de término: **07/11/2023**

Bairro: **CENTRO**

UF: **CE**

Código: **Não Especificado**

Nº: **S/N**

CEP: **63430000**

Coordenadas Geográficas: **-6.400567, -38.857184**

CPF/CNPJ: **07.669.682/0001-79**

4. Atividade Técnica

14 - **Elaboração**

35 - **Elaboração de orçamento > CONSTRUÇÃO CIVIL > EDIFICAÇÕES > DE REFORMA DE EDIFICAÇÃO > #1.1.2.1 - DE ALVENARIA**

35 - **Elaboração de orçamento > CONSTRUÇÃO CIVIL > EDIFICAÇÕES > DE REFORMA DE EDIFICAÇÃO > #1.1.2.4 - EM MATERIAIS MISTOS**

Quantidade

1,00

Unidade

un

1,00

un

Após a conclusão das atividades técnicas o profissional deve proceder a baixa desta ART

5. Observações

CONTRATAÇÃO DE SERVIÇOS DE ENGENHARIA PARA REFORMA DA PRAÇA CARLOTA TÁVORA, NO MUNICÍPIO DE ICÓ -CE.

6. Declarações

- Declaro que estou cumprindo as regras de acessibilidade previstas nas normas técnicas da ABNT, na legislação específica e no decreto n. 5296/2004.

7. Entidade de Classe

NENHUMA - NÃO OPTANTE

8. Assinaturas

Declaro serem verdadeiras as informações acima

Local

data

Wliane Monteiro da Silva
Engenheira Civil
RNP: 2118294883
CPF: 032.630.003-14
PREFEITURA MUNICIPAL DE ICÓ - CNPJ: 07.669.682/0001-79

9. Informações

- * A ART é válida somente quando quitada, mediante apresentação do comprovante do pagamento ou conferência no site do Crea.
- * O comprovante de pagamento deverá ser apensado para comprovação de quitação

10. Valor

Valor da ART: **R\$ 96,62**

Registrada em: **31/08/2023**

Valor pago: **R\$ 96,62**

Nosso Número: **8216409587**

A autenticidade desta ART pode ser verificada em: <https://crea-ce.sitac.com.br/publico/>, com a chave: a75zb
 Impresso em: 04/09/2023 às 14:26:30 por: . ip: 200.25.56.70





PLANILHA ORÇAMENTÁRIA			
OBRA:	CONTRATAÇÃO DE SERVIÇOS DE ENGENHARIA PARA REFORMA DA PRAÇA CARLOTA TÁVORA, NO MUNICÍPIO DE ICÓ - CE.	DATA: 27/02/2023	BDI: 20,73%
DESCRIÇÃO:	CONTRATAÇÃO DE SERVIÇOS DE ENGENHARIA PARA A CONCLUSÃO DA PRAÇA CARLOTA TÁVORA, NO MUNICÍPIO DE ICÓ - CE.	FONTE:	VERBA:
LOCAL:	BALÃO DA RODOVIÁRIA, AV. DO CRUZEIRO, CENTRO, ICÓ - CE	SEINFRA	027 SEM DESONERAÇÃO
CLIENTE:	SECRETARIA DE INFRAESTRUTURA E DESENVOLVIMENTO URBANO	SICRO 2	2016/11 SEM DESONERAÇÃO
		SINAPI	2023/04 SEM DESONERAÇÃO
		Composição	PRÓPRIA
			MORA
			112,78%
			71,07%
			05/2021
			116,17%
			-
			03/2017
			114,16%
			71,31%
			05/2023
			0,00%
			0,00%

ITEM	CÓDIGO	DESCRIÇÃO	FONTE	UND	QUANTIDADE	PREÇO UNITÁRIO R\$	PREÇO TOTAL R\$
1.1	103689	FORNECIMENTO E INSTALAÇÃO DE PLACA DE OBRA COM CHAPA GALVANIZADA E ESTRUTURA DE MADEIRA. AF 03/2022 PS	SINAPI	M2	8,00	R\$ 375,89	R\$ 3.007,12
2.1	97633	DEMOLIÇÃO DE REVESTIMENTO CERÂMICO, DE FORMA MANUAL, SEM REAPROVEITAMENTO. AF 12/2017	SINAPI	M2	2.768,56	R\$ 25,49	R\$ 70.570,59
2.2	97622	DEMOLIÇÃO DE ALVENARIA DE BLOCO FURADO, DE FORMA MANUAL, SEM REAPROVEITAMENTO. AF 12/2017	SINAPI	M3	9,77	R\$ 63,60	R\$ 621,37
3.1	94319	ATERRO MANUAL DE VALAS COM SOLO ARGILO-ARENOSO E COMPACTAÇÃO MECANIZADA. AF 05/2016	SINAPI	M3	212,89	R\$ 104,03	R\$ 22.146,95
4.1	C5028	PISO INTERTRAVADO TIPO TIJOLINHO (20 X 10 X 4CM), CINZA - COMPACTAÇÃO MECANIZADA	SEINFRA	M2	2.768,56	R\$ 50,27	R\$ 139.175,51
4.2	94990	EXECUÇÃO DE PASSEIO (CALÇADA) OU PISO DE CONCRETO COM CONCRETO MOLDADO IN LOCO, FEITO EM OBRA, ACABAMENTO CONVENCIONAL, NÃO ARMADO. AF_08/2022	SINAPI	M3	16,15	R\$ 942,03	R\$ 15.213,78
5.1	C0776	CHAPISCO C/ ARGAMASSA DE CIMENTO E AREIA S/PENEIRAR TRAÇO 1:3 ESP.= 5mm P/ PAREDE	SEINFRA	M2	136,51	R\$ 8,04	R\$ 1.097,54
5.2	C3028	REBOCO C/ ARGAMASSA DE CIMENTO E AREIA PENEIRADA, TRACO 1:3	SEINFRA	M2	136,51	R\$ 56,68	R\$ 7.737,39
6.1	00000359	MUDA DE ARVORE ORNAMENTAL, OITI/AROEIRA Salsa/ANGICO/IPE/JACARANDA OU EQUIVALENTE DA REGIAO, H= *2* M	SINAPI	UN	29,00	R\$ 184,56	R\$ 5.352,24
6.2	98509	PLANTIO DE ARBUSTO OU CERCA VIVA. AF 05/2018	SINAPI	UN	58,00	R\$ 78,37	R\$ 4.545,46
6.3	C3443	GRAMA CAPIM DE BURRO / PAPUAN	SEINFRA	M2	361,89	R\$ 14,37	R\$ 5.200,36
7.1	102513	PINTURA DE SÍMBOLOS E TEXTOS COM TINTA ACRÍLICA, DEMARCAÇÃO COM FITA ADESIVA E APLICAÇÃO COM ROLO. AF 05/2021	SINAPI	M2	11,28	R\$ 49,78	R\$ 561,52
8.1	100619	POSTE DECORATIVO PARA JARDIM EM AÇO TUBULAR, H = *2,5* M, SEM LUMINÁRIA - FORNECIMENTO E INSTALAÇÃO. AF 11/2019	SINAPI	UN	10,00	R\$ 735,40	R\$ 7.354,00
8.2	101654	LUMINÁRIA DE LED PARA ILUMINAÇÃO PÚBLICA, DE 33 W ATÉ 50 W - FORNECIMENTO E INSTALAÇÃO. AF 08/2020	SINAPI	UN	20,00	R\$ 349,68	R\$ 6.993,60
9.1	C0360	BANCO DE MADEIRA C/ESTRUTURA DE FERRO - L= 3,00m	SEINFRA	UN	10,00	R\$ 1.118,08	R\$ 11.180,80

Manoel Monteiro da Silva
 Engenheiro Civil
 RNP: 2116294883
 CPF: 032.630.803-14



10.1	00011795	GRANITO PARA BANCADA, POLIDO, TIPO ANDORINHA/ QUARTZ/ CASTELO/ CORUMBA OU OUTROS EQUIVALENTES DA REGIAO, E= *2,5* CM	SINAPI	M2	3,02	R\$ 682,46	R\$ 2.061,03
10.2	00042440	LIXEIRA DUPLA, COM CAPACIDADE VOLUMETRICA DE 60L*, FABRICADA EM TUBO DE ACO CARBONO, CESTOS EM CHAPA DE ACO E PINTURA NO PROCESSO ELETROSTATICO - PARA ACADEMIA AO AR LIVRE / ACADEMIA DA TERCEIRA IDADE - AT	SINAPI	UN	4,00	R\$ 1.492,11	R\$ 5.968,44

VALOR DO ORÇAMENTO: TREZENTOS E OITO MIL, SETESSENTOS E OITENTA E SETE REAIS E SETENTA CENTAVOS.
ICÓ - CE, AGOSTO DE 2023

Willane Monteiro da Silva
Engenheira Civil
RNE: 2008204883
CPF: 032.630.003-44

f

#

d



MEMÓRIAS DE CÁLCULO				
OBRA:	CONTRATAÇÃO DE SERVIÇOS DE ENGENHARIA PARA REFORMA DA PRAÇA CARLOTA TÁVORA, NO MUNICÍPIO DE ICÓ - CE.	DATA: 27/02/2023	BDI: 20,73%	
DESCRIÇÃO:	CONTRATAÇÃO DE SERVIÇOS DE ENGENHARIA PARA A CONCLUSÃO DA PRAÇA CARLOTA TÁVORA, NO MUNICÍPIO DE ICÓ - CE.	FONTE:	VERBAS:	NOVA:
LOCAL:	BALÃO DA RODOVIARIA, AV. DO CRUZEIRO, CENTRO, ICÓ - CE	SEMRA	027 SEM DESONERAÇÃO	112,78% 71,07% 05/2021
CLIENTE:	SECRETARIA DE INFRAESTRUTURA E DESENVOLVIMENTO URBANO	SICRO 2	2016/11 SEM DESONERAÇÃO	118,17% - 03/2017
		SINAPI	2023/04 SEM DESONERAÇÃO	114,15% 71,31% 05/2022
		Composição:	PRÓPRIA:	0,00% 0,00%

1.1. 103689 - FORNECIMENTO E INSTALAÇÃO DE PLACA DE OBRA COM CHAPA GALVANIZADA E ESTRUTURA DE MADEIRA. AF_03/2022_PS (M2)

			QTD
PLACA PADRÃO DE OBRA	2*4	8,00	8,00
			8,00

2.1. 97633 - DEMOLIÇÃO DE REVESTIMENTO CERÂMICO, DE FORMA MANUAL, SEM REAPROVEITAMENTO. AF_12/2017 (M2)

			QTD
DEMOLIÇÃO DE PISO CERÂMICO - TIPO COPACABANA - DE ACORDO COM PROJETO DE ARQUITETURA	2768,56	2.768,56	2.768,56
			2.768,56

2.2. 97622 - DEMOLIÇÃO DE ALVENARIA DE BLOCO FURADO, DE FORMA MANUAL, SEM REAPROVEITAMENTO. AF_12/2017 (M3)

			QTD
ALVENARIA EXTERNA	0,45*0,23*50,65	5,24	5,24
ALVENARIA INTERNA	0,45*0,23*43,75	4,53	4,53
			9,77

3.1. 94319 - ATERRO MANUAL DE VALAS COM SOLO ARGILO-ARENOSO E COMPACTAÇÃO MECANIZADA. AF_05/2016 (M3)

			QTD
CHAFARIZ CENTRAL (Área do Circulo * Altura)	179,54*1	179,54	179,54
QUADRADO PRÓXIMO A CHAFARIZ (Área do quadrado* Altura*Quantidade)	(2,00*1,70)*(1,00)*(1,00)	3,40	3,40
ANTIGA LOCAÇÃO DE GÊISERES (Área do quadrado * Altura* Quantidade)	(1,60*1,60)*(0,90)*(13)	29,95	29,95
			212,89

4.1. C5028 - PISO INTERTRAVADO TIPO TIJOLINHO (20 X 10 X 4CM), CINZA - COMPACTAÇÃO MECANIZADA (M2)

			QTD
SUBSTITUIÇÃO AO PISO COPACABANA - DE ACORDO COM PROJETO DE ARQUITETURA	2768,56	2.768,56	2.768,56
			2.768,56

4.2. 94990 - EXECUÇÃO DE PASSEIO (CALÇADA) OU PISO DE CONCRETO COM CONCRETO MOLDADO IN LOCO, FEITO EM OBRA, ACABAMENTO CONVENCIONAL, NÃO ARMADO. AF_08/2022 (M3)

			QTD
PISO PARA FUTURA INSTALAÇÃO DE ACADEMIA AO AR LIVRE	((9,06*5,57) + (2,96*2,00) + (2,00*4,61) + (2,96*2,00) + (2,00*4,61))*0,2	16,15	16,15
			16,15

5.1. C0776 - CHAPISCO C/ ARGAMASSA DE CIMENTO E AREIA S/PENEIRAR TRAÇO 1:3 ESP.= 5mm P/ PAREDE (M2)

			QTD
REBOCO PARA MEIO FIO EM ALVENARIA EXISTENTE	(60,90+43,63+32,98+78,60+46,13+59,37+93,04+41,67+75,70+30,60+37,67+53,48+57,03+42,62+12,10+12,10+12,70+12,70)*0,17	136,51	136,51
			136,51

5.2. C3028 - REBOCO C/ ARGAMASSA DE CIMENTO E AREIA PENEIRADA, TRAÇO 1:3 (M2)

	QTD

Wlaine Montelro da Silva
Engenheira Civil
RNE: 217200483
CPF: 832.630.003-14



REBOCO PARA MEIO FIO EM ALVENARIA EXISTENTE	(60,90+43,63+32,98+78,60+46,13+59,37+93,04+41,67+75,70+30,60+37,67+53,48+57,03+42,62+12,10+12,10+12,70+12,70)*0,17	136,51	136,51	Rubrica
			136,51	

6.1. 00000359 - MUDA DE ARVORE ORNAMENTAL, OITI/AROEIRA SALSA/ANGICO/IPE/JACARANDA OU EQUIVALENTE DA REGIAO, H= *2* M (UN)

			QTD
IPÊS - ROXO E AMARELO - 6 ROXOS E 6 AMARELOS	16	16,00	16,00
CARNAUBAS	13	13,00	13,00
			29,00

6.2. 98509 - PLANTIO DE ARBUSTO OU CERCA VIVA. AF_05/2018 (UN)

			QTD
ARBUSTOS QUE SERÃO COLOCADOS PRÓXIMO AS CARNAÚBAS	29*2	58,00	58,00
			58,00

6.3. C3443 - GRAMA CAPIM DE BURRO / PAPUAN (M2)

			QTD
RECOMPOR CAPIM DE BURRO EM ÁREA EXISTENTE	266,81	266,81	266,81
ACADEMIA AO AR LIVRE	23,77*4	95,08	95,08
			361,89

7.1. 102513 - PINTURA DE SÍMBOLOS E TEXTOS COM TINTA ACRÍLICA, DEMARCAÇÃO COM FITA ADESIVA E APLICAÇÃO COM ROLO. AF_05/2021 (M2)

			QTD
PINTURA DE SIMBOLO ACESSIBILIDADE NAS RAMPAS EXISTENTES NA PRAÇA	5*(1,88*1,20)	11,28	11,28
			11,28

8.1. 100619 - POSTE DECORATIVO PARA JARDIM EM AÇO TUBULAR, H = *2,5* M, SEM LUMINÁRIA - FORNECIMENTO E INSTALAÇÃO. AF_11/2019 (UN)

			QTD
POSTES DE JARDIM 2 PÉTALAS	10	10,00	10,00
			10,00

8.2. 101654 - LUMINÁRIA DE LED PARA ILUMINAÇÃO PÚBLICA, DE 33 W ATÉ 50 W - FORNECIMENTO E INSTALAÇÃO. AF_08/2020 (UN)

			QTD
LUMINARIAS PARA POSTE DE JARDIM	20	20,00	20,00
			20,00

9.1. C0360 - BANCO DE MADEIRA C/ESTRUTURA DE FERRO - L= 3,00m (UN)

			QTD
BANCOS DE PRAÇA	10	10,00	10,00
			10,00

10.1. 00011795 - GRANITO PARA BANCADA, POLIDO, TIPO ANDORINHA/ QUARTZ/ CASTELO/ CORUMBA OU OUTROS EQUIVALENTES DA REGIAO, E= *2,5* CM (M2)

			QTD
RECOLOCAÇÃO DE GRANITOS EM LUGARES RETIRADOS	(0,40*0,40)*17	2,72	2,72
RECOLOCAÇÃO DE GRANITOS EM LUGARES RETIRADOS	(0,40*0,15)*5	0,30	0,30
			3,02

10.2. 00042440 - LIXEIRA DUPLA, COM CAPACIDADE VOLUMETRICA DE 60L*. FABRICADA EM TUBO DE AÇO CARBONO, CESTOS EM CHAPA DE AÇO E PINTURA NO PROCESSO ELETROSTATICO - PARA ACADEMIA AO AR LIVRE / ACADEMIA DA TERCEIRA IDADE - ATI (UN)

			QTD
LIXEIRAS DISTRIBUIDAS NA PRAÇA	4	4,00	4,00
			4,00

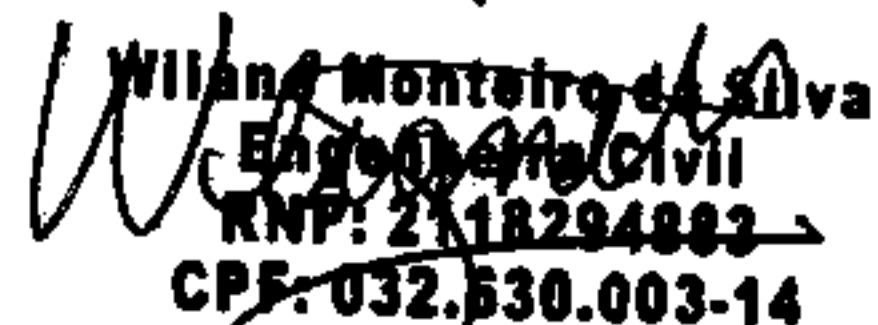
 Wilian Monteiro da Silva
 Engenheiro Civil
 RNP: 21.18294882
 CPF: 032.530.003-14

()

CRONOGRAMA FÍSICO-FINANCEIRO			OBRA:	CONTRATAÇÃO DE SERVIÇOS DE ENGENHARIA PARA REFORMA DA PRAÇA CARLOTA TAVORA, NO MUNICÍPIO DE ICÓ - CE.						DATA :	27/02/2023			BDI :	20,73%		
			DESCRIÇÃO:	CONTRATAÇÃO DE SERVIÇOS DE ENGENHARIA PARA A CONCLUSÃO DA PRAÇA CARLOTA TAVORA, NO MUNICÍPIO DE ICÓ - CE.						PONTOS	VERBA	DIÁRIO	MES	MPF			
LOCAL:	BALÃO DA RODOVIARIA, AV. DO CRUZEIRO, CENTRO, ICÓ - CE						SICRO 2	027 SEM DESONERAÇÃO	SINAPI	2018/11 SEM DESONERAÇÃO	112,78%	71,07%	05/2021				
CLIENTE:	SECRETARIA DE INFRAESTRUTURA E DESENVOLVIMENTO URBANO						Composição	2023/04 SEM DESONERAÇÃO	PRÓPRIA	2023/04 SEM DESONERAÇÃO	114,15%	71,31%	03/2017				
											0,00%	0,00%	08/2023				

ITEM	DESCRIÇÃO	VALOR (R\$)	MÊS 1	MÊS 2	MÊS 3	MÊS 4	MÊS 5	MÊS 6	Total parcela
1	SERVIÇOS PRELIMINARES	R\$ 3.007,12	100,00% R\$ 3.007,12						100,00% R\$ 3.007,12
2	DEMOLIÇÕES E RETIRADAS	R\$ 71.191,96	100,00% R\$ 71.191,96						100,00% R\$ 71.191,96
3	ATERROS E REATERROS	R\$ 22.146,95		50,00% R\$ 11.073,48	50,00% R\$ 11.073,47				100,00% R\$ 22.146,95
4	PISOS	R\$ 154.389,29			30,00% R\$ 46.316,79	50,00% R\$ 77.194,65	20,00% R\$ 30.877,85		100,00% R\$ 154.389,29
5	REVESTIMENTOS	R\$ 8.834,93		100,00% R\$ 8.834,93					100,00% R\$ 8.834,93
6	PAISAGISMO	R\$ 15.098,06					40,00% R\$ 6.039,22	60,00% R\$ 9.058,84	100,00% R\$ 15.098,06
7	PINTURA	R\$ 561,52						100,00% R\$ 561,52	100,00% R\$ 561,52
8	INSTALAÇÕES ELETRICAS	R\$ 14.347,60		100,00% R\$ 14.347,60					100,00% R\$ 14.347,60
9	BANCOS	R\$ 11.180,80					60,00% R\$ 6.708,48	40,00% R\$ 4.472,32	100,00% R\$ 11.180,80
10	DIVERSOS	R\$ 8.029,47					30,00% R\$ 2.408,84	70,00% R\$ 5.620,63	100,00% R\$ 8.029,47
		R\$ 308.787,70	R\$ 74.199,08	R\$ 34.256,01	R\$ 57.390,26	R\$ 77.194,65	R\$ 46.034,39	R\$ 19.713,31	R\$ 308.787,70
			R\$ 74.199,08	R\$ 108.455,09	R\$ 165.845,35	R\$ 243.040,00	R\$ 289.074,39	R\$ 308.787,70	

W
 William Roberto de Silva
 Engenheira Civil
 RNP: 7118294883
 CPF: 032.630.603-14

PMI - COMISSÃO DE LICITAÇÃO
 Fls. 151
 Rubrica

A

z

e



RELATÓRIO ANALÍTICO - COMPOSIÇÕES DE CUSTOS			
OBRA:	CONTRATAÇÃO DE SERVIÇOS DE ENGENHARIA PARA REFORMA DA PRAÇA CARLOTA TÁVORA, NO MUNICÍPIO DE ICÓ - CE.	DATA:	27/02/2023
DESCRIÇÃO:	CONTRATAÇÃO DE SERVIÇOS DE ENGENHARIA PARA A CONCLUSÃO DA PRAÇA CARLOTA TÁVORA, NO MUNICÍPIO DE ICÓ - CE.	SEI:	20.73%
LOCAL:	BALÃO DA RODOVIÁRIA, AV. DO CRUZEIRO, CENTRO, ICÓ - CE	SEINFRA	027 SEM DESONERAÇÃO 112,70% 71,07% 06/2021
CLIENTE:	SECRETARIA DE INFRAESTRUTURA E DESENVOLVIMENTO URBANO	SICRO 2	2016/11 SEM DESONERAÇÃO 118,17% 03/2017
		SINAPI	2023/04 SEM DESONERAÇÃO 114,18% 71,31% 06/2023
		Composição	PRÓPRIA 0,00% 0,00%

1.1. 103489 - FORNECIMENTO E INSTALAÇÃO DE PLACA DE OBRA COM CHAPA GALVANIZADA E ESTRUTURA DE MADEIRA. AF_03/2022_PS (M2)

Material	DESCRIÇÃO	FONTE	UNID	COEFICIENTE	PREÇO UNITÁRIO	TOTAL
00004813	PLACA DE OBRA (PARA CONSTRUÇÃO CIVIL) EM CHAPA GALVANIZADA *N. 22*, ADESIVADA, DE *2,4 X 1,2* M (SEM	SINAPI	M2	1,00	R\$ 250,00	R\$ 250,00
00005065	PREGO DE AÇO POLIDO COM CABECA 10 X 10 (7/8 X 17)	SINAPI	KG	0,01	R\$ 27,47	R\$ 0,31
00005069	PREGO DE AÇO POLIDO COM CABECA 17 X 27 (2 1/2 X 11)	SINAPI	KG	0,01	R\$ 14,72	R\$ 0,19
00004509	SARRAFO *2,5 X 10* CM EM PINUS, MISTA OU EQUIVALENTE DA REGIÃO - BRUTA	SINAPI	M	3,21	R\$ 5,41	R\$ 17,35
TOTAL Material:						R\$ 267,85

Mão de Obra com Encargos Complementares	DESCRIÇÃO	FONTE	UNID	COEFICIENTE	PREÇO UNITÁRIO	TOTAL
88262	CARPINTEIRO DE FORMAS COM ENCARGOS	SINAPI	H	0,37	R\$ 25,70	R\$ 9,58
88316	SERVEnte COM ENCARGOS COMPLEMENTARES	SINAPI	H	1,12	R\$ 20,14	R\$ 22,52
TOTAL Mão de Obra com Encargos Complementares:						R\$ 32,10

Serviço	DESCRIÇÃO	FONTE	UNID	COEFICIENTE	PREÇO UNITÁRIO	TOTAL
102234	PINTURA IMUNIZANTE PARA MADEIRA, 2 DEMÃOS. AF_01/2021	SINAPI	M2	0,50	R\$ 22,81	R\$ 11,40
TOTAL Serviço:						R\$ 11,40
VALOR:						R\$ 311,35

2.1. 97433 - DEMOLIÇÃO DE REVESTIMENTO CERÂMICO, DE FORMA MANUAL, SEM REAPROVEITAMENTO. AF_12/2017 (M2)

Mão de Obra com Encargos Complementares	DESCRIÇÃO	FONTE	UNID	COEFICIENTE	PREÇO UNITÁRIO	TOTAL
88256	AZULEJISTA OU LADRILHISTA COM ENCARGOS COMPLEMENTARES	SINAPI	H	0,26	R\$ 25,94	R\$ 6,62
88316	SERVEnte COM ENCARGOS COMPLEMENTARES	SINAPI	H	0,72	R\$ 20,14	R\$ 14,49
TOTAL Mão de Obra com Encargos Complementares:						R\$ 21,11
VALOR:						R\$ 21,11

2.2. 97422 - DEMOLIÇÃO DE ALVENARIA DE BLOCO FURADO, DE FORMA MANUAL, SEM REAPROVEITAMENTO. AF_12/2017 (M3)

Mão de Obra com Encargos Complementares	DESCRIÇÃO	FONTE	UNID	COEFICIENTE	PREÇO UNITÁRIO	TOTAL
88309	PEDREIRO COM ENCARGOS COMPLEMENTARES	SINAPI	H	0,23	R\$ 26,06	R\$ 5,86
88316	SERVEnte COM ENCARGOS COMPLEMENTARES	SINAPI	H	2,32	R\$ 20,14	R\$ 46,82
TOTAL Mão de Obra com Encargos Complementares:						R\$ 52,68
VALOR:						R\$ 52,68

3.1. 94319 - ATERRO MANUAL DE VALAS COM SOLO ARGILO-ARENOSO E COMPACTAÇÃO MECANIZADA. AF_05/2016 (M3)

Equipamento Custo Horário	DESCRIÇÃO	FONTE	UNID	COEFICIENTE	PREÇO UNITÁRIO	TOTAL
5903	CAMINHÃO PIPA 10.000 L TRUCADO, PESO BRUTO TOTAL 23.000 KG, CARGA ÚTIL MÁXIMA 15.935 KG, DISTÂNCIA ENTRE EIXOS 4,8 M, POTÊNCIA 230 CV, INCLUSIVE TANQUE DE AÇO PARA TRANSPORTE DE ÁGUA - CHI DIURNO. AF_06/2014	SINAPI	CHI	0,00	R\$ 63,82	R\$ 0,19
5901	CAMINHÃO PIPA 10.000 L TRUCADO, PESO BRUTO TOTAL 23.000 KG, CARGA ÚTIL MÁXIMA 15.935 KG, DISTÂNCIA ENTRE EIXOS 4,8 M, POTÊNCIA 230 CV, INCLUSIVE TANQUE DE AÇO PARA TRANSPORTE DE ÁGUA - CHP DIURNO. AF_06/2014	SINAPI	CHP	0,01	R\$ 305,37	R\$ 1,83
91534	COMPACTADOR DE SOLOS DE PERCUSSÃO (SOQUETE) COM MOTOR A GASOLINA 4 TEMPOS, POTÊNCIA 4 CV - CHI DIURNO. AF_08/2015	SINAPI	CHI	0,25	R\$ 24,40	R\$ 6,19
91533	COMPACTADOR DE SOLOS DE PERCUSSÃO (SOQUETE) COM MOTOR A GASOLINA 4 TEMPOS, POTÊNCIA 4 CV - CHP DIURNO. AF_08/2015	SINAPI	CHP	0,27	R\$ 31,13	R\$ 8,52
TOTAL Equipamento Custo Horário:						R\$ 16,73

Material	DESCRIÇÃO	FONTE	UNID	COEFICIENTE	PREÇO UNITÁRIO	TOTAL
00006079	ARGILA, ARGILA VERMELHA OU ARGILA ARENOSA (RETIRADA NA JAZIDA, SEM TRANSPORTE)	SINAPI	M3	1,25	R\$ 44,94	R\$ 56,17
TOTAL Material:						R\$ 56,17

Mão de Obra com Encargos Complementares	DESCRIÇÃO	FONTE	UNID	COEFICIENTE	PREÇO UNITÁRIO	TOTAL
88316	SERVEnte COM ENCARGOS COMPLEMENTARES	SINAPI	H	0,66	R\$ 20,14	R\$ 13,27
TOTAL Mão de Obra com Encargos Complementares:						R\$ 13,27
VALOR:						R\$ 84,17

4.1. C5028 - PISO INTERTRAVADO TIPO TIJOLINHO (20 X 10 X 4CM), CINZA - COMPACTAÇÃO MECANIZADA (M2)

Equipamento Custo Horário	DESCRIÇÃO	FONTE	UNID	COEFICIENTE	PREÇO UNITÁRIO	TOTAL
10612	COMPACTADOR DE PLACA VIBRATÓRIA HP 7 (CHI)	SEINFRA	H	0,08	R\$ 29,5707	R\$ 2,2385
10725	COMPACTADOR DE PLACA VIBRATÓRIA HP 7 (CHP)	SEINFRA	H	0,00	R\$ 44,2749	R\$ 0,1815
TOTAL Equipamento Custo Horário:						R\$ 2,4200

Material	DESCRIÇÃO	FONTE	UNID	COEFICIENTE	PREÇO UNITÁRIO	TOTAL
10109	AREIA MEDIA	SEINFRA	M3	0,06	R\$ 67,5000	R\$ 3,8340
12403	PÓ DE PEDRA	SEINFRA	M3	0,01	R\$ 60,4600	R\$ 0,3930
19513	TIJOLINHO (20 X 10 X 4CM), COR NATURAL	SEINFRA	UN	51,00	R\$ 0,5600	R\$ 28,5600

Willane Monteiro da Silva
Engenheira Civil
RNP: 2118294883
CPF: 032.630.003-14



Mão de Obra		FONTE	UNID	COEFICIENTE	PREÇO UNITÁRIO	TOTAL
10445	CALCETEIRO	SEINFRA	H	0,16	R\$ 23,1700	R\$ 3,6956
12543	SERVENTE	SEINFRA	H	0,16	R\$ 17,1400	R\$ 2,7338
TOTAL Mão de Obra:						R\$ 6,4294
VALOR:						R\$ 41,64

4.2. 94990 - EXECUÇÃO DE PASSEIO (CALÇADA) OU PISO DE CONCRETO COM CONCRETO MOLDADO IN LOCO, FEITO EM OBRA, ACABAMENTO CONVENCIONAL, NÃO ARMADO. AF_08/2022 (M3)

Material		FONTE	UNID	COEFICIENTE	PREÇO UNITÁRIO	TOTAL
00002692	DESMOLDANTE PROTETOR PARA FORMAS DE MADEIRA, DE BASE OLEOSA EMULSIONADA EM AGUA	SINAPI	L	0,02	R\$ 8,55	R\$ 0,18
00005068	PREGO DE AÇO POLIDO COM CABECA 17 X 21 (2 X 11)	SINAPI	KG	0,30	R\$ 14,44	R\$ 4,32
00004509	SARRAFO *2,5 X 10* CM EM PINUS, MISTA OU EQUIVALENTE DA REGIAO - BRUTA	SINAPI	M	3,13	R\$ 5,41	R\$ 16,90
00004517	SARRAFO *2,5 X 7,5* CM EM PINUS, MISTA OU EQUIVALENTE DA REGIAO - BRUTA	SINAPI	M	2,50	R\$ 3,73	R\$ 9,32
TOTAL Material:						R\$ 30,72

Mão de Obra com Encargos Complementares

Mão de Obra		FONTE	UNID	COEFICIENTE	PREÇO UNITÁRIO	TOTAL
88262	CARPINTEIRO DE FORMAS COM ENCARGOS	SINAPI	H	1,63	R\$ 25,70	R\$ 41,80
88309	PEDREIRO COM ENCARGOS COMPLEMENTARES	SINAPI	H	1,41	R\$ 26,06	R\$ 36,87
88316	SERVENTE COM ENCARGOS COMPLEMENTARES	SINAPI	H	3,04	R\$ 20,14	R\$ 61,25
TOTAL Mão de Obra com Encargos Complementares:						R\$ 139,92

Serviço

Serviço		FONTE	UNID	COEFICIENTE	PREÇO UNITÁRIO	TOTAL
94964	CONCRETO FCK = 20MPA, TRAÇO 1:2:3 (EM MASSA SECA DE CIMENTO/ AREIA MÉDIA/ BRITA 1) - PREPARO MECÂNICO	SINAPI	M3	1,23	R\$ 495,04	R\$ 609,64
TOTAL Serviço:						R\$ 609,64
VALOR:						R\$ 780,28

5.1. C0776 - CHAPISCO C/ ARGAMASSA DE CIMENTO E AREIA S/PENEIRAR TRAÇO 1:3 ESP.= 5mm P/ PAREDE (M2)

Material		FONTE	UNID	COEFICIENTE	PREÇO UNITÁRIO	TOTAL
10109	AREIA MÉDIA	SEINFRA	M3	0,01	R\$ 67,5000	R\$ 0,4118
10805	CIMENTO PORTLAND	SEINFRA	KG	2,43	R\$ 0,5600	R\$ 1,3608
TOTAL Material:						R\$ 1,7726

Mão de Obra

Mão de Obra		FONTE	UNID	COEFICIENTE	PREÇO UNITÁRIO	TOTAL
12391	PEDREIRO	SEINFRA	H	0,10	R\$ 23,1700	R\$ 2,3170
12543	SERVENTE	SEINFRA	H	0,15	R\$ 17,1400	R\$ 2,5710
TOTAL Mão de Obra:						R\$ 4,8880
VALOR:						R\$ 6,66

5.2. C3028 - REBOCO C/ ARGAMASSA DE CIMENTO E AREIA PENEIRADA, TRAÇO 1:3 (M2)

Mão de Obra		FONTE	UNID	COEFICIENTE	PREÇO UNITÁRIO	TOTAL
12391	PEDREIRO	SEINFRA	H	0,60	R\$ 23,1700	R\$ 13,9020
12543	SERVENTE	SEINFRA	H	0,60	R\$ 17,1400	R\$ 10,2840
TOTAL Mão de Obra:						R\$ 24,1860

Serviço

Serviço		FONTE	UNID	COEFICIENTE	PREÇO UNITÁRIO	TOTAL
C0164	ARGAMASSA DE CIMENTO E AREIA PEN. TRAÇO 1:3	SEINFRA	M3	0,03	R\$ 910,4300	R\$ 22,7608
TOTAL Serviço:						R\$ 22,7608
VALOR:						R\$ 46,95

6.1. 00000359 - MUDA DE ARVORE ORNAMENTAL, OITI/AROEIRA SALSA/ANGICO/IPE/JACARANDA OU EQUIVALENTE DA REGIAO, H= *2* M (UN)

Material		FONTE	UNID	COEFICIENTE	PREÇO UNITÁRIO	TOTAL
00000359	MUDA DE ARVORE ORNAMENTAL OITI/AROEIRA SALSA/ANGICO/IPE/JACARANDA OU EQUIVALENTE DA	SINAPI	UN	1,00	R\$ 152,87	R\$ 152,87
TOTAL Material:						R\$ 152,87
VALOR:						R\$ 152,87

6.2. 98509 - PLANTIO DE ARBUSTO OU CERCA VIVA. AF_05/2018 (UN)

Material		FONTE	UNID	COEFICIENTE	PREÇO UNITÁRIO	TOTAL
00000365	MUDA DE ARBUSTO FOLHAGEM, SANSÃO-DO-CAMPO OU EQUIVALENTE DA REGIAO, H= *50 A 70* CM	SINAPI	UN	1,00	R\$ 62,35	R\$ 62,35
TOTAL Material:						R\$ 62,35

Mão de Obra com Encargos Complementares

Mão de Obra		FONTE	UNID	COEFICIENTE	PREÇO UNITÁRIO	TOTAL
88441	JARDINEIRO COM ENCARGOS COMPLEMENTARES	SINAPI	H	0,03	R\$ 20,18	R\$ 0,51
88316	SERVENTE COM ENCARGOS COMPLEMENTARES	SINAPI	H	0,10	R\$ 20,14	R\$ 2,05
TOTAL Mão de Obra com Encargos Complementares:						R\$ 2,56
VALOR:						R\$ 64,91

6.3. C3443 - GRAMA CAPIM DE BURRO / PAPAN (M2)

Material		FONTE	UNID	COEFICIENTE	PREÇO UNITÁRIO	TOTAL
16228	GRAMA CAPIM DE BURRO/PAPAN C/ADUBO VEGETAL	SEINFRA	M2	1,00	R\$ 6,9500	R\$ 6,9500
TOTAL Material:						R\$ 6,9500

Mão de Obra

Mão de Obra		FONTE	UNID	COEFICIENTE	PREÇO UNITÁRIO	TOTAL
11277	JARDINEIRO	SEINFRA	H	0,20	R\$ 23,1700	R\$ 4,6340
12543	SERVENTE	SEINFRA	H	0,02	R\$ 17,1400	R\$ 0,3188
TOTAL Mão de Obra:						R\$ 4,9528
VALOR:						R\$ 11,90

Wiliane Monteiro de Souza

 Engenheira Civil

 RNP: 2148294883

 CPF: 032.030.003-14



7.1. 102513 - PINTURA DE SÍMBOLOS E TEXTOS COM TINTA ACRÍLICA, DEMARCAÇÃO COM FITA ADESIVA E APLICAÇÃO COM ROLO. AF_08/2021 (M2)

Material	FONTE	UNID	COEFICIENTE	PREÇO UNITÁRIO	TOTAL
00012815	FITA CREPE ROLO DE 25 MM X 50 M	SINAPI	UN	R\$ 6,74	R\$ 1,55
00007348	TINTA ACRILICA PREMIUM PARA PISO	SINAPI	L	R\$ 12,75	R\$ 5,44
TOTAL Material:					R\$ 6,99
Mão de Obra com Encargos Complementares					
	FONTE	UNID	COEFICIENTE	PREÇO UNITÁRIO	TOTAL
88310	PINTOR COM ENCARGOS COMPLEMENTARES	SINAPI	H	R\$ 27,29	R\$ 26,19
88316	SERVENTE COM ENCARGOS COMPLEMENTARES	SINAPI	H	R\$ 20,14	R\$ 8,05
TOTAL Mão de Obra com Encargos Complementares:					R\$ 34,24
VALOR:					R\$ 41,23

8.1. 100619 - POSTE DECORATIVO PARA JARDIM EM AÇO TUBULAR, H = *2,5* M, SEM LUMINÁRIA - FORNECIMENTO E INSTALAÇÃO. AF_11/2019 (UN)

Material	FONTE	UNID	COEFICIENTE	PREÇO UNITÁRIO	TOTAL
00000663	CABO DE COBRE NU 35 MM2 MEIO-DURO	SINAPI	M	R\$ 34,42	R\$ 68,84
00011975	CHUMBADOR DE AÇO, DIAMETRO 5/8", COMPRIMENTO 6", COM PORCA	SINAPI	UN	R\$ 32,79	R\$ 131,16
00012388	POSTE DECORATIVO PARA JARDIM EM AÇO TUBULAR, SEM LUMINARIA, H = *2,5* M	SINAPI	UN	R\$ 295,85	R\$ 295,85
TOTAL Material:					R\$ 495,85
Mão de Obra com Encargos Complementares					
	FONTE	UNID	COEFICIENTE	PREÇO UNITÁRIO	TOTAL
88247	AUXILIAR DE ELETRICISTA COM ENCARGOS	SINAPI	H	R\$ 21,45	R\$ 22,69
88264	ELETRICISTA COM ENCARGOS COMPLEMENTARES	SINAPI	H	R\$ 26,36	R\$ 90,59
TOTAL Mão de Obra com Encargos Complementares:					R\$ 113,28
VALOR:					R\$ 609,13

8.2. 101654 - LUMINÁRIA DE LED PARA ILUMINAÇÃO PÚBLICA, DE 33 W ATÉ 50 W - FORNECIMENTO E INSTALAÇÃO. AF_08/2020 (UN)

Equipamento Custo Horário	FONTE	UNID	COEFICIENTE	PREÇO UNITÁRIO	TOTAL
5928	GUINDAUTO HIDRÁULICO, CAPACIDADE MÁXIMA DE CARGA 6200 KG, MOMENTO MÁXIMO DE CARGA 11,7 TM, ALCANCE MÁXIMO HORIZONTAL 9,70 M, INCLUSIVE CAMINHÃO TOCO PBT 16.000 KG, POTÊNCIA DE 189 CV - CHP DIURNO AF 06/2014	SINAPI	CHP	R\$ 258,70	R\$ 61,77
TOTAL Equipamento Custo Horário:					R\$ 61,77
Material					
	FONTE	UNID	COEFICIENTE	PREÇO UNITÁRIO	TOTAL
00021127	FITA ISOLANTE ADESIVA ANTICHAMA, USO ATÉ 750 V, EM ROLO DE 19 MM X 5 M	SINAPI	UN	R\$ 3,30	R\$ 0,04
00042244	LUMINARIA DE LED PARA ILUMINACAO PÚBLICA, DE 33 W ATÉ 50 W, INVOLUCRO EM ALUMINIO OU AÇO INOX	SINAPI	UN	R\$ 216,46	R\$ 216,46
TOTAL Material:					R\$ 216,50
Mão de Obra com Encargos Complementares					
	FONTE	UNID	COEFICIENTE	PREÇO UNITÁRIO	TOTAL
88247	AUXILIAR DE ELETRICISTA COM ENCARGOS	SINAPI	H	R\$ 21,45	R\$ 5,10
88264	ELETRICISTA COM ENCARGOS COMPLEMENTARES	SINAPI	H	R\$ 26,36	R\$ 6,27
TOTAL Mão de Obra com Encargos Complementares:					R\$ 11,37
VALOR:					R\$ 289,64

9.1. C0360 - BANCO DE MADEIRA C/ESTRUTURA DE FERRO - L= 3.00m (UN)

Material	FONTE	UNID	COEFICIENTE	PREÇO UNITÁRIO	TOTAL
10188	BANCO DE MADEIRA C/ESTRUTURA DE FERRO - L=3,00M	SEINFRA	UN	R\$ 926,1000	R\$ 926,1000
TOTAL Material:					R\$ 926,1000
VALOR:					R\$ 926,10

10.1. 00011795 - GRANITO PARA BANCADA, POLIDO, TIPO ANDORINHA/ QUARTZ/ CASTELO/ CORUMBA OU OUTROS EQUIVALENTES DA REGIAO, E= *2,5* CM (M2)

Material	FONTE	UNID	COEFICIENTE	PREÇO UNITÁRIO	TOTAL
00011795	GRANITO PARA BANCADA, POLIDO, TIPO ANDORINHA/ QUARTZ/ CASTELO/ CORUMBA OU OUTROS EQUIVALENTES DA REGIAO, E= *2,5* CM	SINAPI	M2	R\$ 565,28	R\$ 565,28
TOTAL Material:					R\$ 565,28
VALOR:					R\$ 565,28

10.2. 00042440 - LIXEIRA DUPLA, COM CAPACIDADE VOLUMETRICA DE 60L*, FABRICADA EM TUBO DE AÇO CARBONO, CESTOS EM CHAPA DE AÇO E PINTURA NO PROCESSO ELETROSTATICO - PARA ACADEMIA AO AR LIVRE / ACADEMIA DA TERCEIRA IDADE - ATI (UN)

Material	FONTE	UNID	COEFICIENTE	PREÇO UNITÁRIO	TOTAL
00042440	LIXEIRA DUPLA, COM CAPACIDADE VOLUMETRICA DE 60L*, FABRICADA EM TUBO DE AÇO CARBONO, CESTOS EM CHAPA DE AÇO E PINTURA NO PROCESSO ELETROSTATICO - PARA ACADEMIA AO AR LIVRE / ACADEMIA DA TERCEIRA IDADE - ATI	SINAPI	UN	R\$ 1.235,91	R\$ 1.235,91
TOTAL Material:					R\$ 1.235,91
VALOR:					R\$ 1.235,91

Wilton Monteiro da Silva
Engenheira Civil
RUBRICA 18294883
CPF: 032.630.003-14



COMPOSIÇÃO DO BDI			
OBRA:	CONTRATAÇÃO DE SERVIÇOS DE ENGENHARIA PARA REFORMA DA PRAÇA CARLOTA TÁVORA, NO MUNICÍPIO DE ICÓ - CE.	DATA : 27/02/2023	BDI : 20,73%
DESCRIÇÃO:	CONTRATAÇÃO DE SERVIÇOS DE ENGENHARIA PARA A CONCLUSÃO DA PRAÇA CARLOTA TÁVORA, NO MUNICÍPIO DE ICÓ - CE.	FORTE	VERSÃO
LOCAL:	BALÃO DA RODOVIARIA, AV. DO CRUZEIRO, CENTRO, ICÓ - CE	SENINFRA	027 SEM DESONERAÇÃO
CLIENTE:	SECRETARIA DE INFRAESTRUTURA E DESENVOLVIMENTO URBANO	SICRO 2	2016/11 SEM DESONERAÇÃO
		SINAPI	2023/04 SEM DESONERAÇÃO
		Composição	PRÓPRIA
			112,70% 71,07% 05/2021
			116,17% - 03/2017
			114,10% 71,51% 06/2023
			0,00% 0,00%

COD	DESCRIÇÃO	%
Despesas Indiretas		
AC	Administração central	3,80
DF	Despesas financeiras	1,02
R	Riscos	0,50
TOTAL		5,32

Benefício		
S + G	Garantia/seguros	0,32
L	Lucro	6,64
TOTAL		6,96

Impostos		
	COFINS	3,00
	ISS	3,00
	PIS	0,65
TOTAL		6,65

BDI = 20,73%

$$\frac{(1 + AC + S + R + G) \times (1 + DF) \times (1 + L) - 1}{(1 - I)}$$

 Wiliana Monteiro Assis
 Engenheira Civil
 RNP: 2110294883
 CPF: 032.630.003-14





TABELA DE ENCARGOS SOCIAIS			
OBRA:	CONTRATAÇÃO DE SERVIÇOS DE ENGENHARIA PARA REFORMA DA PRAÇA CARLOTA TÁVORA, NO MUNICÍPIO DE ICÓ - CE.	DATA: 27/02/2023	BDI: 20,73%
DESCRIÇÃO:	CONTRATAÇÃO DE SERVIÇOS DE ENGENHARIA PARA A CONCLUSÃO DA PRAÇA CARLOTA TÁVORA, NO MUNICÍPIO DE ICÓ - CE.	FORTE	VENIO
LOCAL:	BALÃO DA RODOVIARIA, AV. DO CRUZEIRO, CENTRO, ICÓ - CE	SEINFRA	027 SEM DESONERAÇÃO 112,78% 71,07% 05/2021
CLIENTE:	SECRETARIA DE INFRAESTRUTURA E DESENVOLVIMENTO URBANO	SICRO 2	2016/11 SEM DESONERAÇÃO 116,17% - 03/2017
		SINAPI	2023/04 SEM DESONERAÇÃO 114,16% 71,31% 05/2023
		Composição	PRÓPRIA 0,00% 0,00%

COD	DESCRIÇÃO	HORISTA %	MENSALISTA %
A	GRUPO A		
A1	INSS	20,00	20,00
A2	SESI	1,50	1,50
A3	SENAI	1,00	1,00
A4	INCRA	0,20	0,20
A5	SEBRAE	0,60	0,60
A6	Salário Educação	2,50	2,50
A7	Seguro Contra Acidentes de Trabalho	3,00	3,00
A8	FGTS	8,00	8,00
A9	SECONCI	0,00	0,00
	TOTAL	36,80	36,80

B	GRUPO B		
B1	Repouso Semanal Remunerado	17,84	0,00
B2	Feridos	3,71	0,00
B3	Auxílio - Enfermidade	0,87	0,67
B4	13º Salário	10,80	8,33
B5	Licença Paternidade	0,07	0,06
B6	Faltas Justificadas	0,72	0,56
B7	Dias de Chuvas	1,55	0,00
B8	Auxílio Acidente de Trabalho	0,11	0,08
B9	Férias Gozadas	8,71	6,73
B10	Salário Maternidade	0,03	0,03
	TOTAL	44,41	16,46

C	GRUPO C		
C1	Aviso Prévio Indenizado	5,40	4,17
C2	Aviso Prévio Trabalhado	0,13	0,10
C3	Férias Indenizadas	4,85	3,75
C4	Depósito Rescisão Sem Justa Causa	3,90	3,01
C5	Indenização Adicional	0,45	0,35
	TOTAL	14,73	11,38

D	GRUPO D		
D1	Reincidência de Grupo A sobre Grupo B	16,34	6,06
D2	Reincidência de Grupo A sobre Aviso Prévio Trabalhado e Reincidência do FGTS sobre Aviso Prévio Indenizado	0,48	0,37
	TOTAL	16,82	6,43

A + B + C + D = 112,76 71,07

COD	DESCRIÇÃO	HORISTA %	MENSALISTA %
A	GRUPO A		
A1	INSS	20,00	20,00
A2	SESI	1,50	1,50
A3	SENAI	1,00	1,00
A4	INCRA	0,20	0,20
A5	SEBRAE	0,60	0,60
A6	Salário Educação	2,50	2,50

Wilane Monteiro da Silva
 Engenharia Civil
 NRP: 2418294883
 CPF: 032.630.003-14



A7	Seguro Contra Acidentes de Trabalho	3,00	3,00
A8	FGTS	8,00	8,00
A9	SECONCI	0,00	0,00
TOTAL		36,80	36,80

B	GRUPO B		
B1	Repouso Semanal Remunerado	18,06	0,00
B2	Feridos	4,77	0,00
B3	Auxílio - Enfermidade	0,91	0,69
B4	13º Salário	10,97	8,33
B5	Licença Paternidade	0,08	0,06
B6	Faltas Justificadas	0,73	0,56
B7	Dias de Chuvas	1,68	0,00
B8	Auxílio Acidente de Trabalho	0,12	0,09
B9	Férias Gozadas	9,51	7,23
B10	Salário Maternidade	0,03	0,02
TOTAL		46,86	16,98

C	GRUPO C		
C1	Aviso Prévio Indenizado	5,54	4,21
C2	Aviso Prévio Trabalhado	0,32	0,24
C3	Férias Indenizadas	3,73	2,84
C4	Depósito Rescisão Sem Justa Causa	4,65	3,53
C5	Indenização Adicional	0,47	0,35
TOTAL		14,71	11,17

D	GRUPO D		
D1	Reincidência de Grupo A sobre Grupo B	17,24	6,25
D2	Reincidência de Grupo A sobre Aviso Prévio Trabalhado e Reincidência do FGTS sobre Aviso Prévio Indenizado	0,56	0,43
TOTAL		17,80	6,68

A + B + C + D = 116,17 71,63

COD	DESCRIÇÃO	HORISTA %	MENSALISTA %
-----	-----------	-----------	--------------

A	GRUPO A		
A1	INSS	20,00	20,00
A2	SESI	1,50	1,50
A3	SENAI	1,00	1,00
A4	INCRA	0,20	0,20
A5	SEBRAE	0,60	0,60
A6	Salário Educação	2,50	2,50
A7	Seguro Contra Acidentes de Trabalho	3,00	3,00
A8	FGTS	8,00	8,00
A9	SECONCI	0,00	0,00
TOTAL		36,80	36,80

B	GRUPO B		
B1	Repouso Semanal Remunerado	17,85	0,00
B2	Feridos	3,71	0,00
B3	Auxílio - Enfermidade	0,87	0,66
B4	13º Salário	11,03	8,33
B5	Licença Paternidade	0,07	0,05
B6	Faltas Justificadas	0,74	0,56
B7	Dias de Chuvas	1,59	0,00
B8	Auxílio Acidente de Trabalho	0,11	0,08
B9	Férias Gozadas	12,35	9,33
B10	Salário Maternidade	0,04	0,03
TOTAL		48,36	19,04

C	GRUPO C		
----------	----------------	--	--

Wiliane Monteiro da Silva
 Engenheira Civil
 RNP: 2118294883
 CPF: 032.650.003-14



C1	Aviso Pr�vio Indenizado	5,52	4,17	Rubrica
C2	Aviso Pr�vio Trabalhado	0,13	0,10	
C3	F�rias Indenizadas	1,72	1,30	
C4	Dep�sito Rescis�o Sem Justa Causa	2,87	2,17	
C5	Indeniza�o Adicional	0,46	0,35	
	TOTAL	10,70	8,09	

D	GRUPO D			
D1	Reincid�ncia de Grupo A sobre Grupo B	17,80	7,01	
D2	Reincid�ncia de Grupo A sobre Aviso Pr�vio Trabalhado e Reincid�ncia do FGTS sobre Aviso Pr�vio Indenizado	0,49	0,37	
	TOTAL	18,29	7,38	

A + B + C + D = 114,15 71,31

Wilton Montenegro da Silva
Wilton Montenegro da Silva
Engenheiro Civil
RNP: 2118294883
CPF: 032.830.003-14

Handwritten marks and signatures at the bottom right of the page.

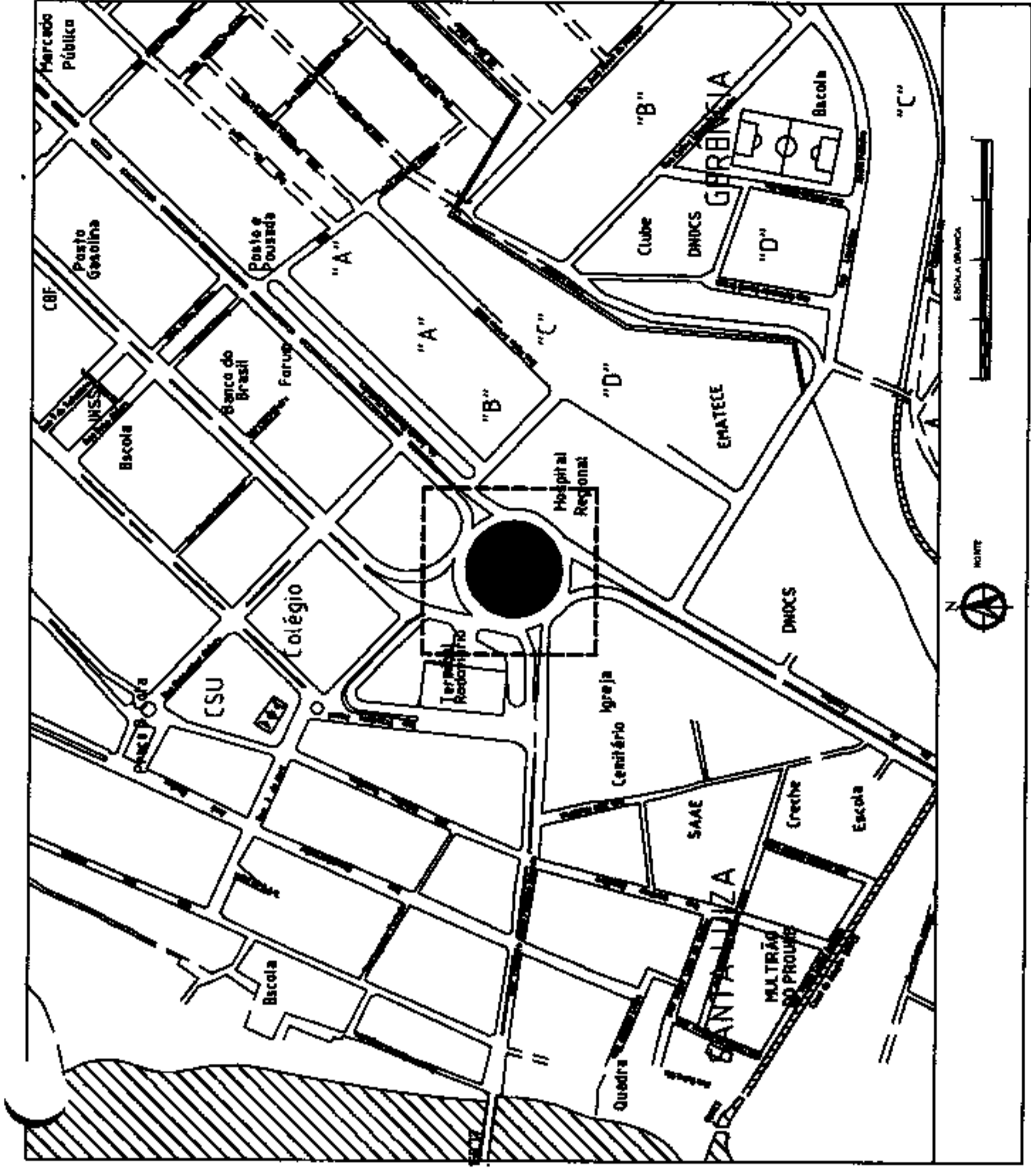

0 PLANTA DE SITUAÇÃO
ESCALA 1:1000

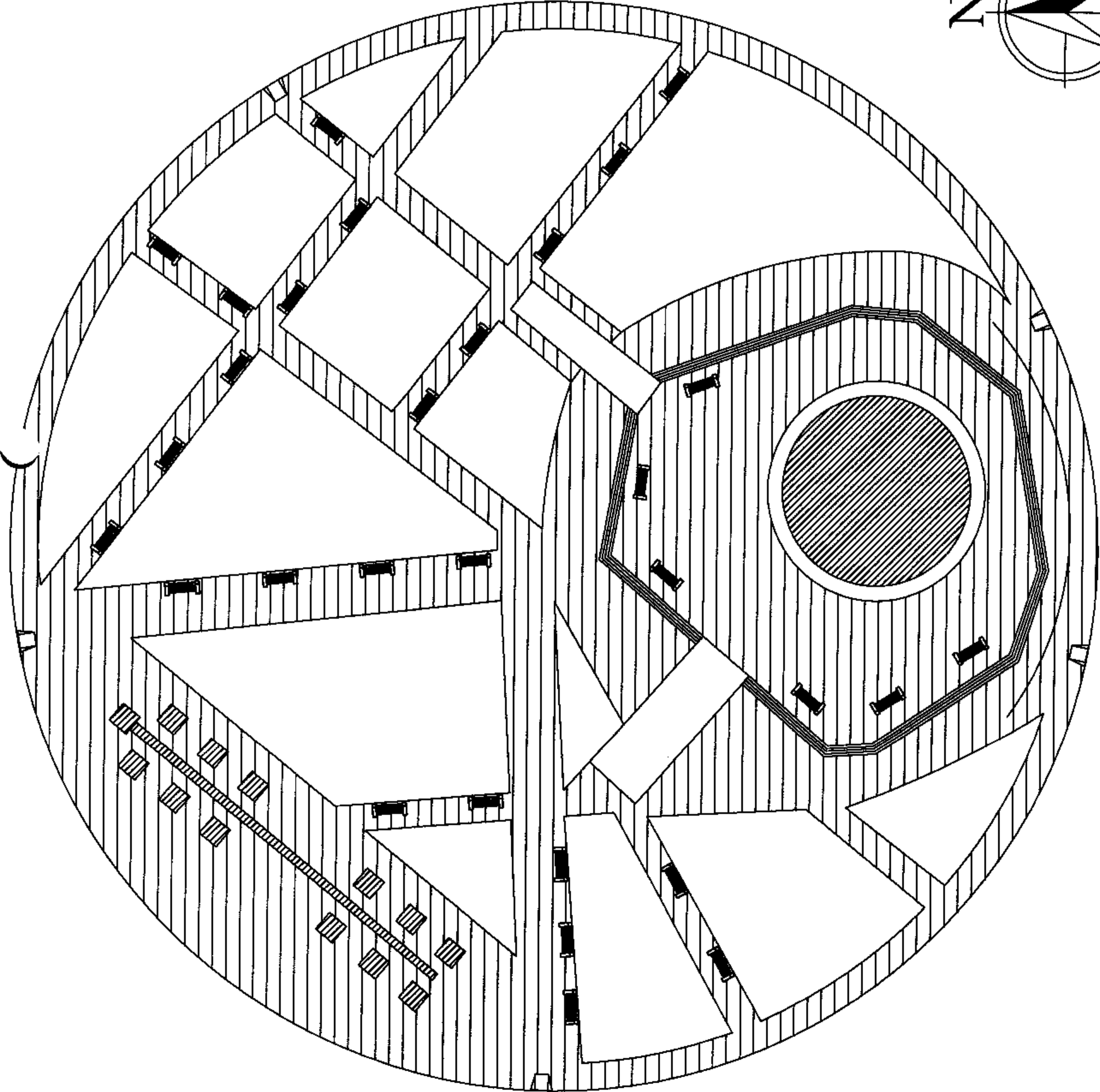

DEMOLIR / REMOVER PISO CERÂMICO

CONSTRUIR / ATERRAR E AJARDINAR

1

PLANTA BAIXA - DEMOLIR / CONSTRUIR

ESCALA 1:200



DI	01	02	03	04	05	06	07	08	09	10	11	12	13	14	15	16	17	18	19	20
REV.	MTURFEZA DA REVISÃO	DIZEN	DATA	REVISÃO	VISTO	DATA	APROVAÇÃO													
GOVERNO MUNICIPAL DE ICÓ																				
PREFEITURA MUNICIPAL DE ICÓ																				
PROJETO DE REFORMA																				
REFORMA DA PRAÇA CARLOTA TAVORA																				
01/04																				

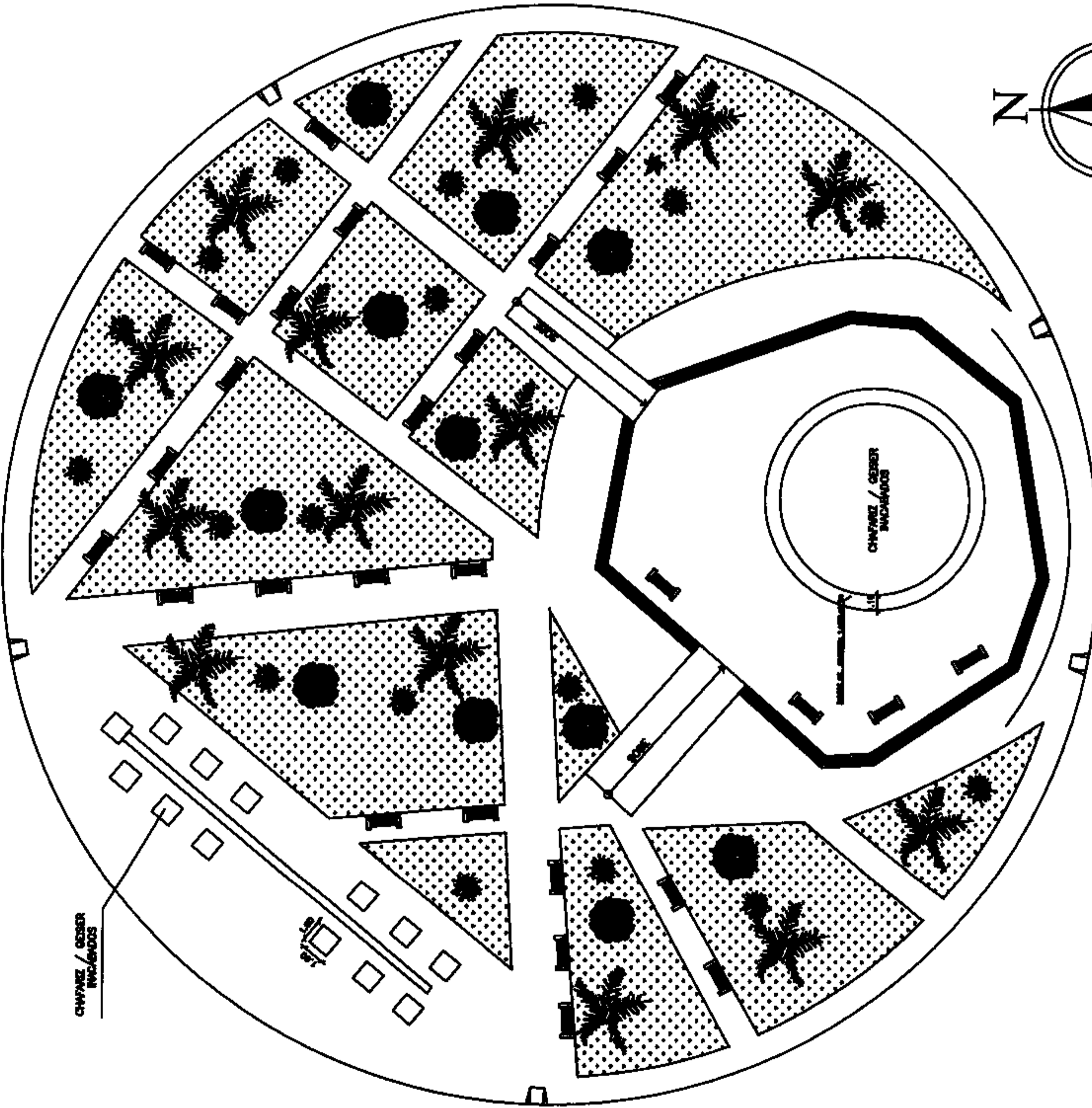

2 PLANTA BAIXA EXISTENTE

ESCALA 1:200

2

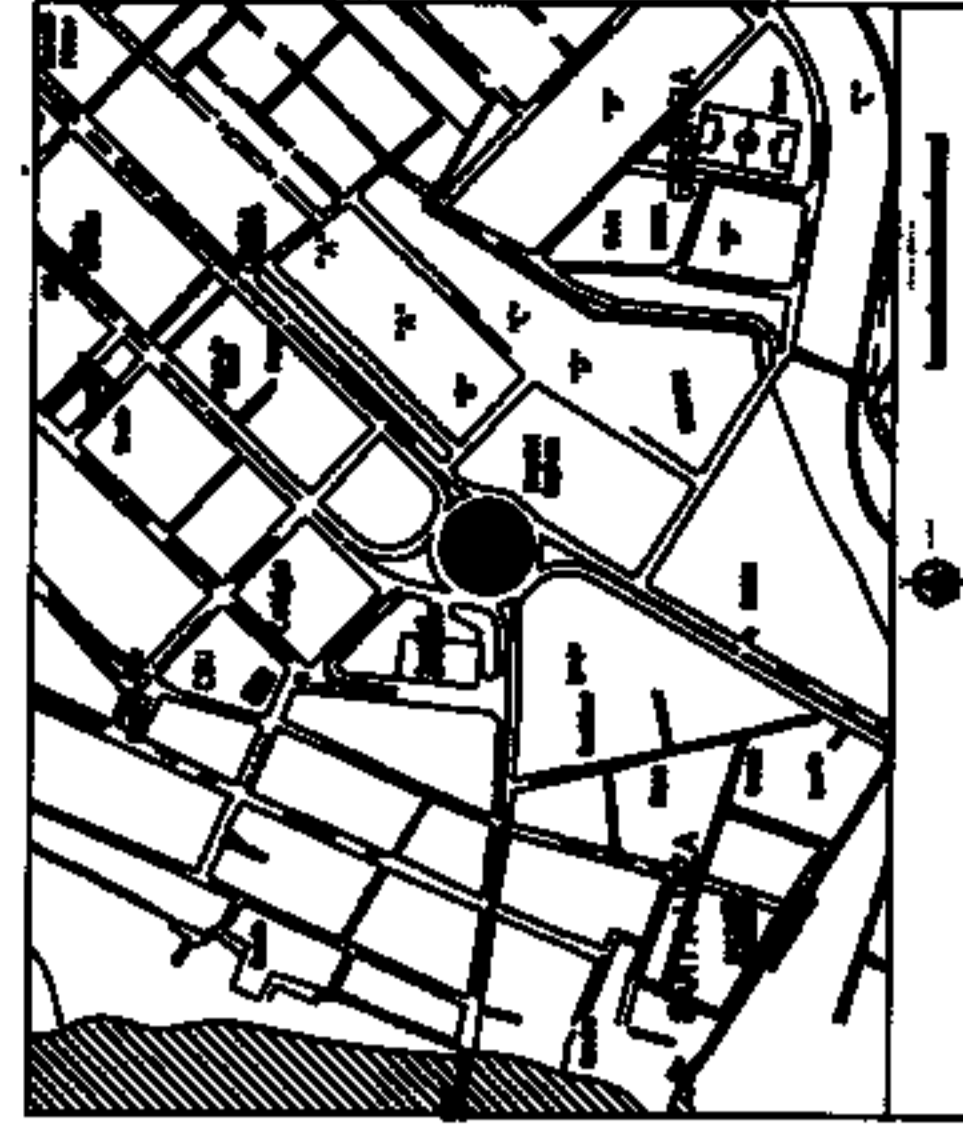

DI.	DE.	DE.	DE.	DE.	DE.	DE.	DE.	DE.	DE.	DE.	DE.	DE.	DE.	DE.	DE.	DE.	DE.	DE.

GOVERNO MUNICIPAL DE ICO
PREFEITURA MUNICIPAL DE ICO
PROJETO DE REFORMA
REFORMA DA PRAÇA CARLOTA TÁVORA
02/04

DATA: JUNHO/2023 | TRAZO: 1000 | PLAN: 1000 | CADERNO: 02/04/23 | Nº: 1000

LEGENDAS

PISO INTERTRAVADO 10x20/24 CM
ÁREA=2.788,56 M²



PISO DE CONCRETO ÁREA=82,97 M²

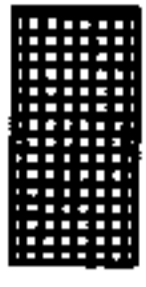

GRAMA DE JARDIM EMERALDA DESPINDA



QUADRO DE ÁREAS (m²)

ÁREA DO TERRENO:
5.037,39 M²

PERÍMETRO:
251,57 M

Áreas complementares:

	M ²
Área calçamento Intertravado	2.788,56
Área do piso industrial	82,97
Área permeável	2.058,59
UJ	2

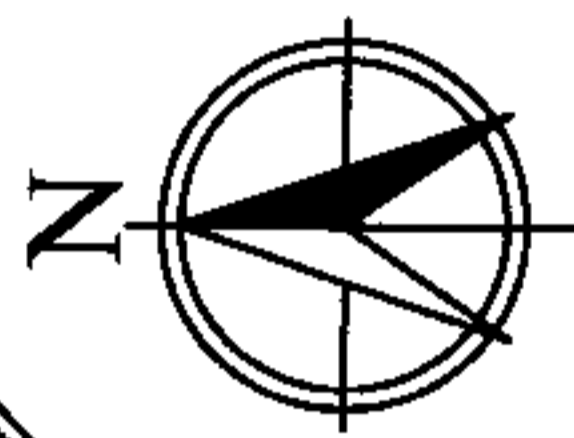
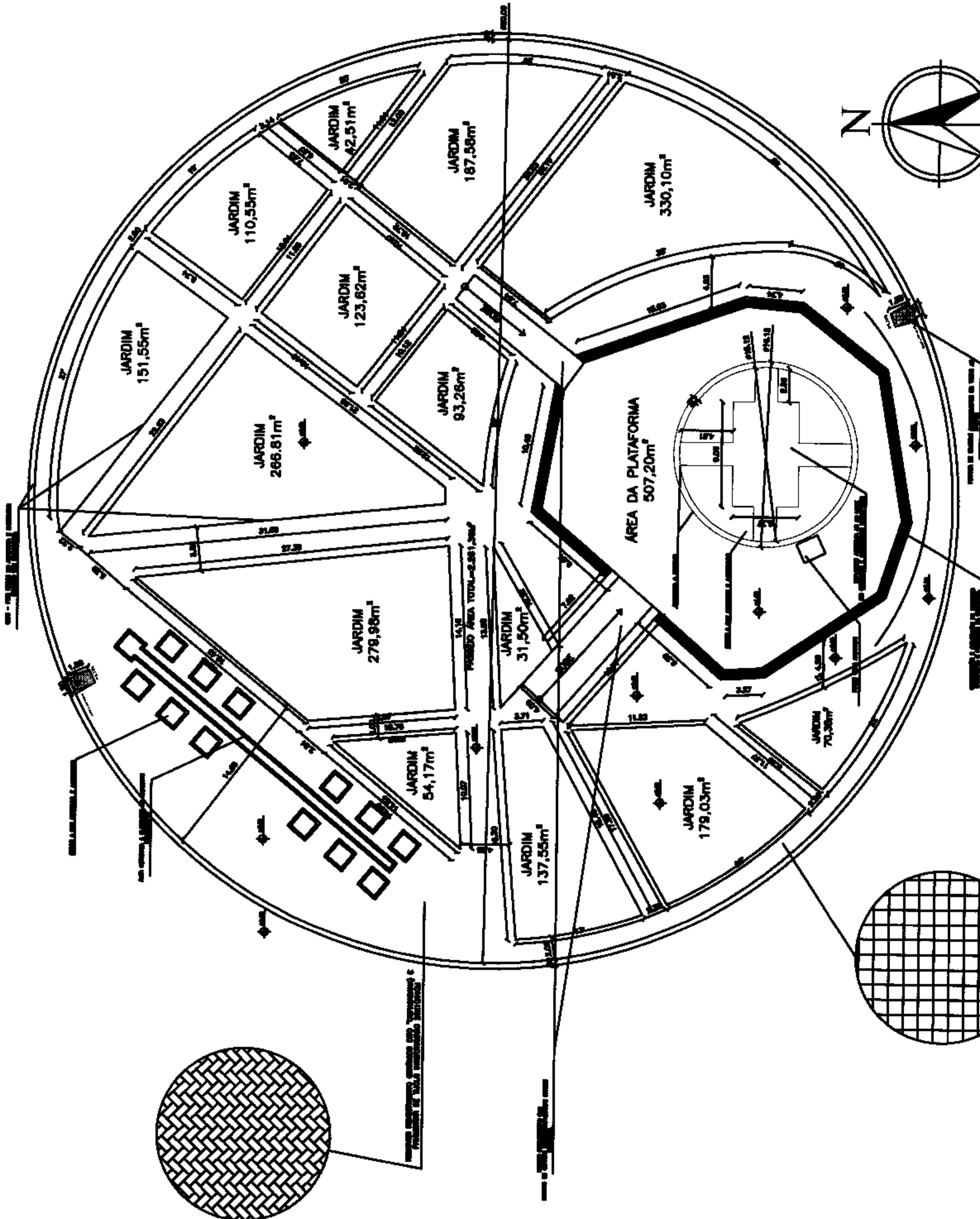

3 PLANTA BAIXA
ESCALA 1:200

REDOBRAR REVESTIMENTO CERÂMICO DITO "TOPONOMIA" E
PARALELA COM PISO INDUSTRIAL SEM POLIMENTO

ITEM	DESCRIÇÃO	QUANTIDADE	UNIDADE	VALOR UNITÁRIO	VALOR TOTAL
01					
02					
03					
04					
05					
06					
07					
08					
09					
10					
11					
12					
13					
14					
15					
16					
17					
18					
19					
20					
21					
22					
23					
24					
25					
26					
27					
28					
29					
30					
31					
32					
33					
34					
35					
36					
37					
38					
39					
40					
41					
42					
43					
44					
45					
46					
47					
48					
49					
50					
51					
52					
53					
54					
55					
56					
57					
58					
59					
60					
61					
62					
63					
64					
65					
66					
67					
68					
69					
70					
71					
72					
73					
74					
75					
76					
77					
78					
79					
80					
81					
82					
83					
84					
85					
86					
87					
88					
89					
90					
91					
92					
93					
94					
95					
96					
97					
98					
99					
100					

GOVERNO MUNICIPAL DE ICÓ

PREFEITURA MUNICIPAL DE ICÓ

PROJETO DE REFORMA

REFORMA DA PRAÇA CARLOTA TAYORA

03/04

ANEXO 1

ANEXO 2

ANEXO 3

ANEXO 4

ANEXO 5

ANEXO 6

ANEXO 7

ANEXO 8

ANEXO 9

ANEXO 10

ANEXO 11

ANEXO 12

ANEXO 13

ANEXO 14

ANEXO 15

ANEXO 16

ANEXO 17

ANEXO 18

ANEXO 19

ANEXO 20

ANEXO 21

ANEXO 22

ANEXO 23

ANEXO 24

ANEXO 25

ANEXO 26

ANEXO 27

ANEXO 28

ANEXO 29

ANEXO 30

ANEXO 31

ANEXO 32

ANEXO 33

ANEXO 34

ANEXO 35

ANEXO 36

ANEXO 37

ANEXO 38

ANEXO 39

ANEXO 40

ANEXO 41

ANEXO 42

ANEXO 43

ANEXO 44

ANEXO 45

ANEXO 46

ANEXO 47

ANEXO 48

ANEXO 49

ANEXO 50

ANEXO 51

ANEXO 52

ANEXO 53

ANEXO 54

ANEXO 55

ANEXO 56

ANEXO 57

ANEXO 58

ANEXO 59

ANEXO 60

ANEXO 61

ANEXO 62

ANEXO 63

ANEXO 64

ANEXO 65

ANEXO 66

ANEXO 67

ANEXO 68

ANEXO 69

ANEXO 70

ANEXO 71

ANEXO 72

ANEXO 73

ANEXO 74

ANEXO 75

ANEXO 76

ANEXO 77

ANEXO 78

ANEXO 79

ANEXO 80

ANEXO 81

ANEXO 82

ANEXO 83

ANEXO 84

ANEXO 85

ANEXO 86

ANEXO 87

ANEXO 88

ANEXO 89

ANEXO 90

ANEXO 91

ANEXO 92

ANEXO 93

ANEXO 94

ANEXO 95

ANEXO 96



ANEXO 97

ANEXO 98

ANEXO 99

ANEXO 100

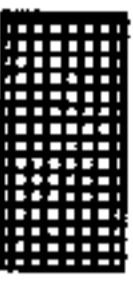
LEGENDAS

-  PISO INTERTRINADO 10x20x24 CM
ÁREA=2.784,98 M²
-  PISO DE CONCRETO
ÁREA=822,97 M²
-  GRAMA DE JARDIM ESMEALDA DESENDA

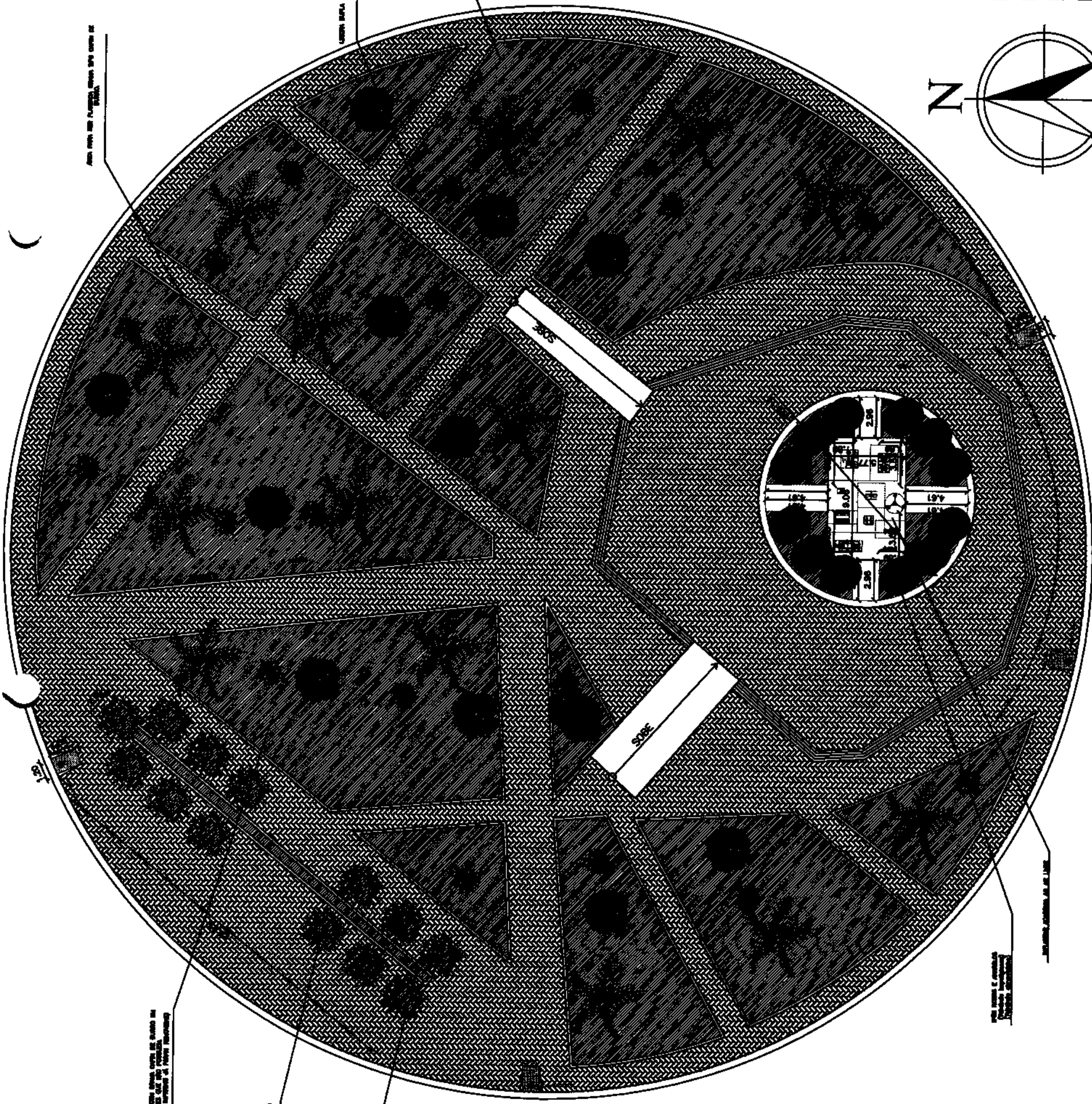

ÁREA PARA OBRAS DE PAVIMENTAÇÃO DE CONCRETO

ÁREA PARA OBRAS DE PAVIMENTAÇÃO DE CONCRETO

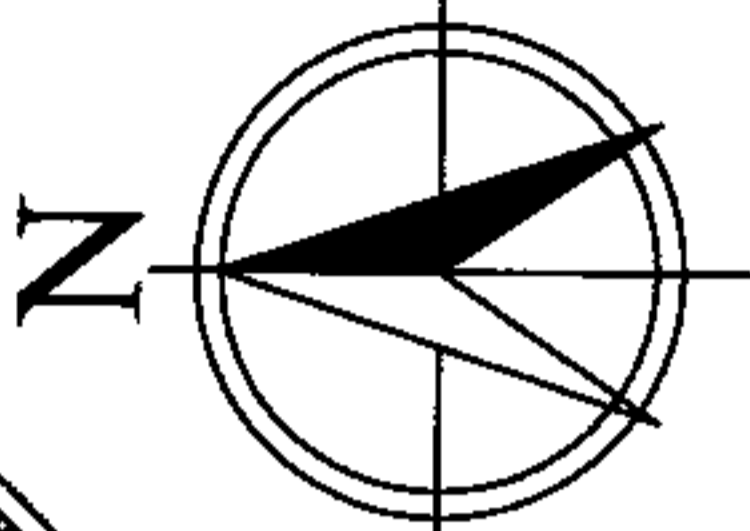
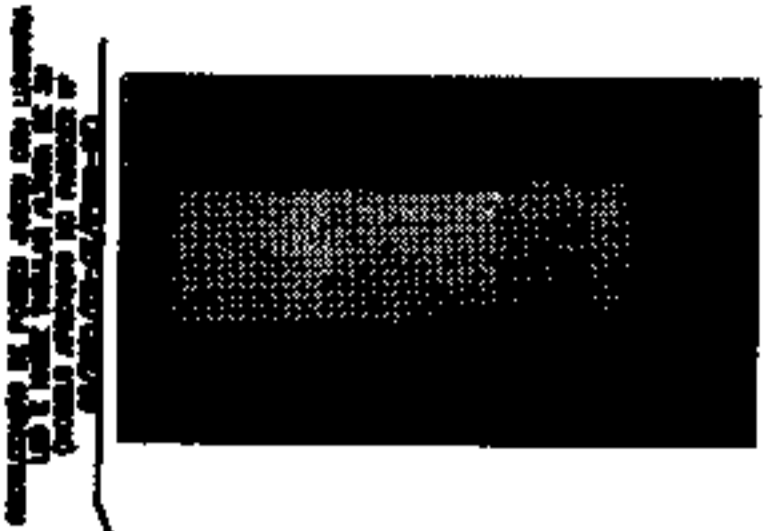

GOVERNO MUNICIPAL DE ICÓ

PREFEITURA MUNICIPAL DE ICÓ

PROJETO DE REFORMA

REFORMA DA PRAÇA CARLOTA TAVORA

04/04

11/16

COMPLEMENTAR COM OBRAS DE PAVIMENTAÇÃO DE CONCRETO

ÁREA PARA OBRAS DE PAVIMENTAÇÃO DE CONCRETO

ÁREA PARA OBRAS DE PAVIMENTAÇÃO DE CONCRETO

ÁREA PARA OBRAS DE PAVIMENTAÇÃO DE CONCRETO

ÁREA PARA OBRAS DE PAVIMENTAÇÃO DE CONCRETO